

TECHNIK DIE BEWEGT

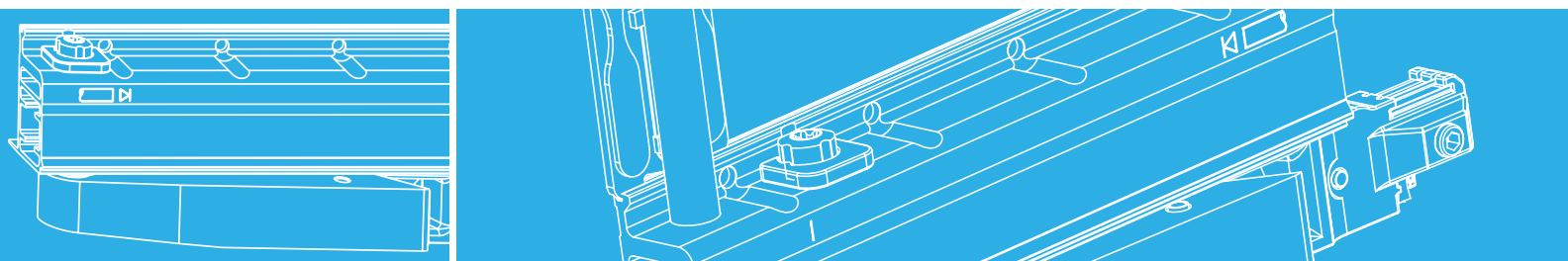

MACO RAIL-SYSTEMS

SCHIEBEBESCHLÄGE



Schiebe-Kipp / MULTI-MATIC / PVC / Selbsteinrastend

MONTAGEHINWEISE
PVC



Anwendung

Selbsteinrastend

650 - 1650	840 - 2450	160



Dornmass



Flügelfalzbreite (FFB)



Flügelfalzhöhe (FFH)



Flügelbreite



Griffmaß



Rahmenfalzbreite



Rahmenfalzhöhe



Ausführung links gezeichnet,
Ausführung rechts spiegelbildlich



Inhalt

Produkthaftung	4
Überblick	5 - 10
- Übersichtszeichnungen und Teileliste	
- Schnitte Maßstab 1:1, Ansicht Flügel und Rahmen	
Öffnungsarten	11
Flügelmontage	15
Rahmenmontage	25
Einhängen des Flügels und Regulierung	31



Produkthaftung Wichtige Hinweise

- Beachten Sie die Höchst- und Mindestmaße, sowie das max. zulässige Flügelgewicht.
- Beachten Sie die Angaben der Profilverhersteller, insbesondere zu möglichen Einschränkungen der Höchst- und Mindestmaße, des Flügelgewichts und des Verriegelungsabstands.
- Nehmen Sie keine konstruktiven Veränderungen an den Beschlagteilen vor.
- Verwenden Sie ausschließlich MACO-Beschläge für den Gesamtbeschlag.
- Montieren Sie die Beschlagteile entsprechend dieser Anleitung und beachten Sie alle Sicherheitshinweise.
- Verwenden Sie die angegebenen Schraubengrößen. Stimmen Sie die Längen der Schrauben auf das verwendete Profilsystem ab.
- Drehen Sie die Schrauben gerade (wenn nicht anders angegeben) und nicht zu fest ein, da sonst die Leichtgängigkeit des Beschlags beeinträchtigt wird.
- Befestigen Sie die Schrauben der tragenden Bauteile (z.B. Laufwagen, Lauf- und Führungsschiene) im Aussteifungsprofil.
- Achten Sie im Bereich der Laufwagen auf eine formschlüssige Übertragung der Druckkräfte auf das Aussteifungsprofil.
- Verwenden Sie keine säurevernetzenden Dichtstoffe, da diese zur Korrosion der Beschlagteile führen können.
- Halten Sie die Laufschiene und alle Falze von Verschmutzungen und Putzrückständen frei. Vermeiden Sie den Kontakt des Beschlags mit Nässe und Reinigungsmitteln.
- Bringen Sie den Bedienungsaufkleber gut sichtbar am eingebauten Schiebekipp-Flügel an.
- Durch Überbeanspruchung oder nicht sachgemäße Bedienung des Schiebekipp-Beschlags kann der Flügel aus seiner Führung springen, herausfallen und dadurch schwere Verletzungen verursachen. Wenn unter besonderen Umständen (Einsatz in Schulen, Kindergärten etc.) zu erwarten ist, dass das Schiebekipp-Element überbeansprucht wird, muss dies durch geeignete Maßnahmen verhindert werden. Z. B.
 - Versetzen des Anschlagbocks zur Verringerung der Öffnungsweite, oder
 - Einbau eines Profilylinders gegen unbefugte Benutzung.

Nehmen Sie in Zweifelsfällen Rücksprache mit Ihrem Ansprechpartner bei MACO.

Haftungsausschluss

Wir haften nicht für Funktionsstörungen und Beschädigungen der Beschläge sowie der damit ausgestatteten Schiebekipp-Elemente, die auf unzureichende Ausschreibung, Nichtbeachtung dieser Anschlaganleitung oder Gewalteinwirkung auf den Beschlag (z. B. durch nicht bestimmungsgemäßen Gebrauch) zurückzuführen sind.

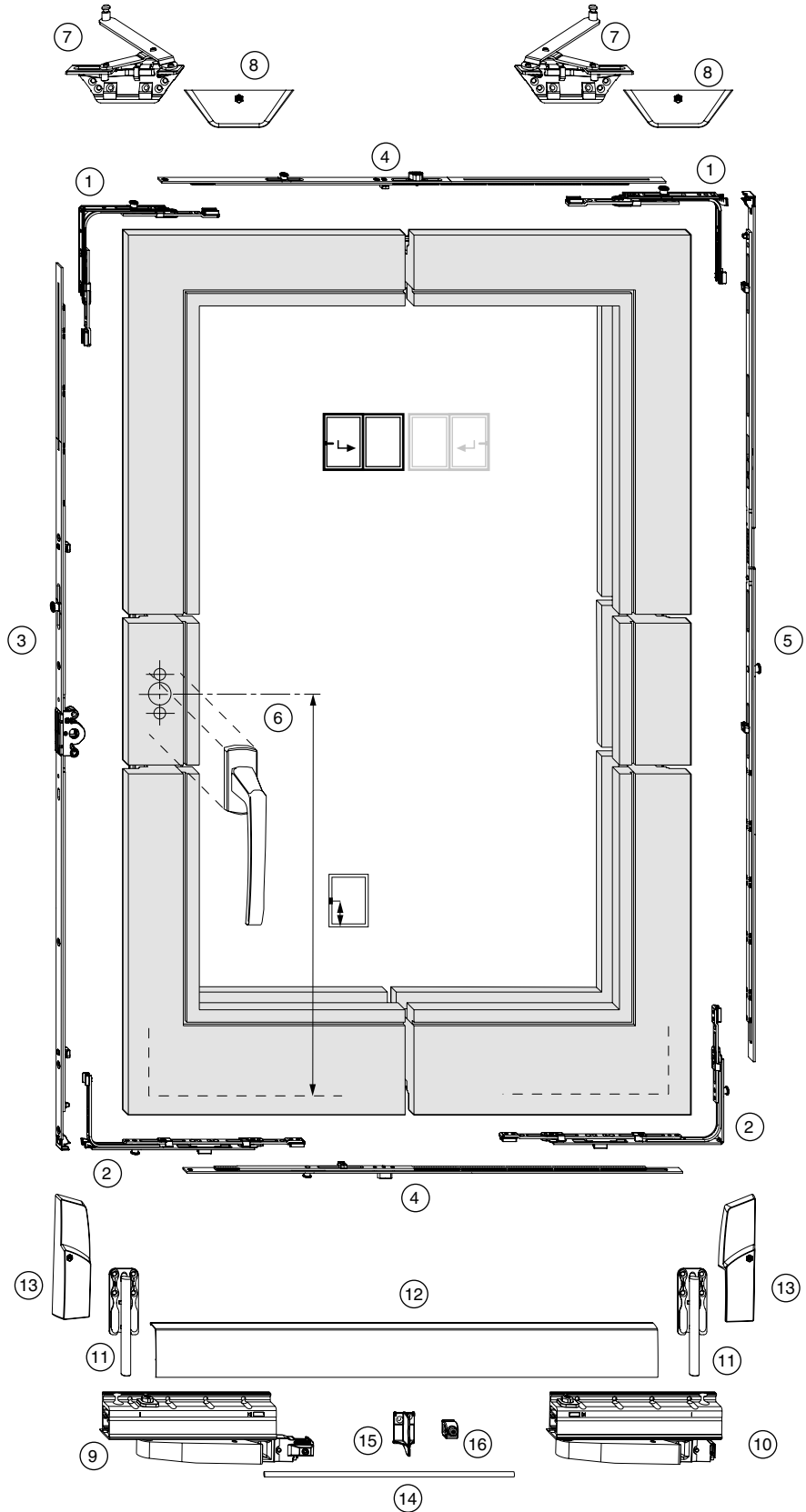

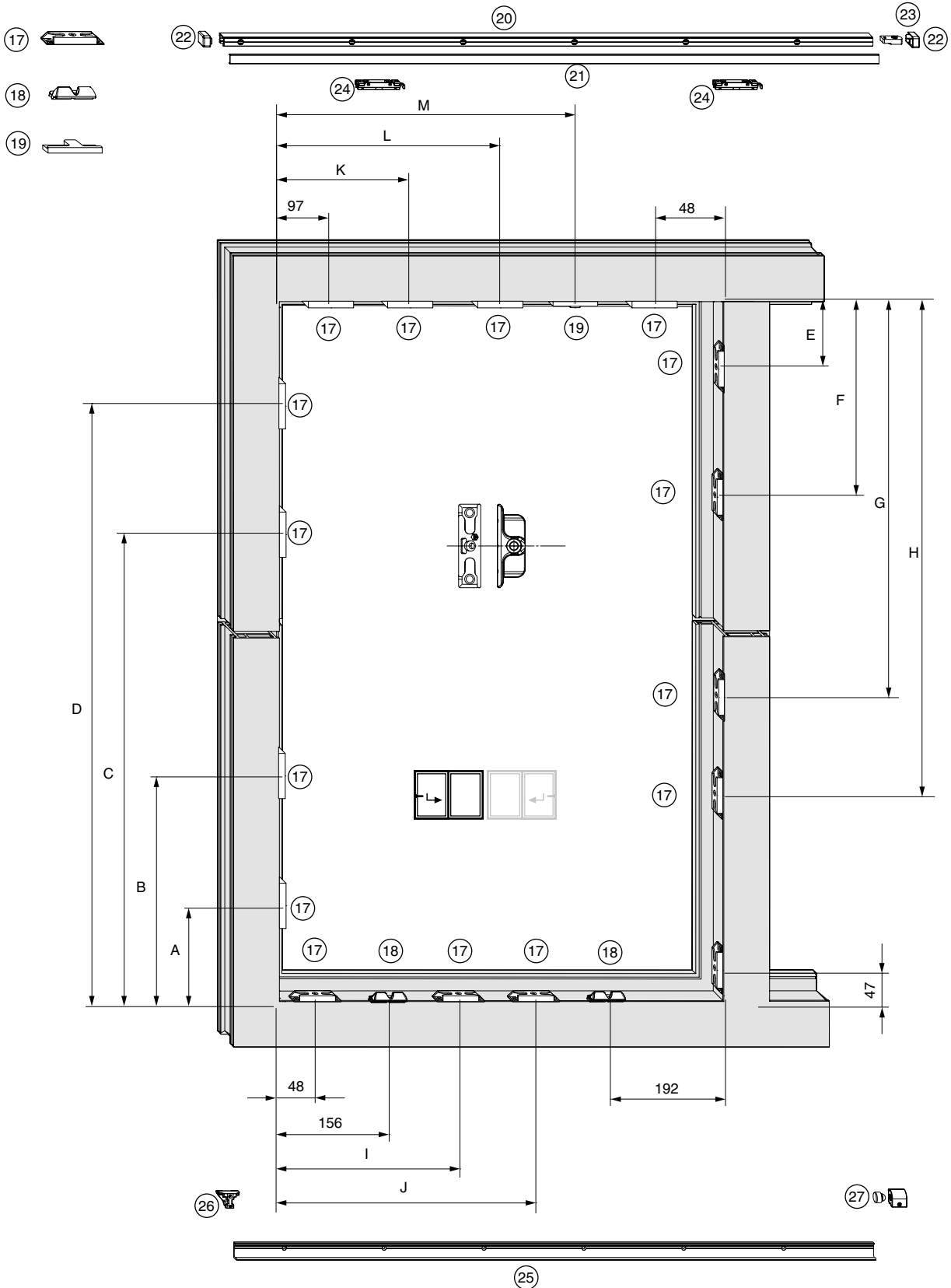



① Eckumlenkung

② Eckumlenkung

③ DK-Getriebe, fix

④ Breitenteil

⑤ Höhentheil

⑥ Griff

⑦ Gleitschere

⑧ Abdeckkappe Schere

⑨ Laufwagen getriebeseitig

⑩ Laufwagen bandseitig

⑪ Verstärkungsteil Laufwagen

⑫ Abdeckschiene Laufwagen

⑬ Abdeckkappe Laufwagen

⑭ Verbindungsstange

⑮ Abstützteil für
Abdeckschiene

⑯ Stützbock

⑰ i.-S.-Schließteil

⑱ Rastplatte

⑲ Schließteil

⑳ Führungsschiene

㉑ Abdeckung
Führungsschiene

㉒ Abdeckkappen
Führungsschiene

㉓ Anschlag oben

㉔ Scherengleiter

㉕ Laufschiene

㉖ Steuerteil

㉗ Anschlag unten

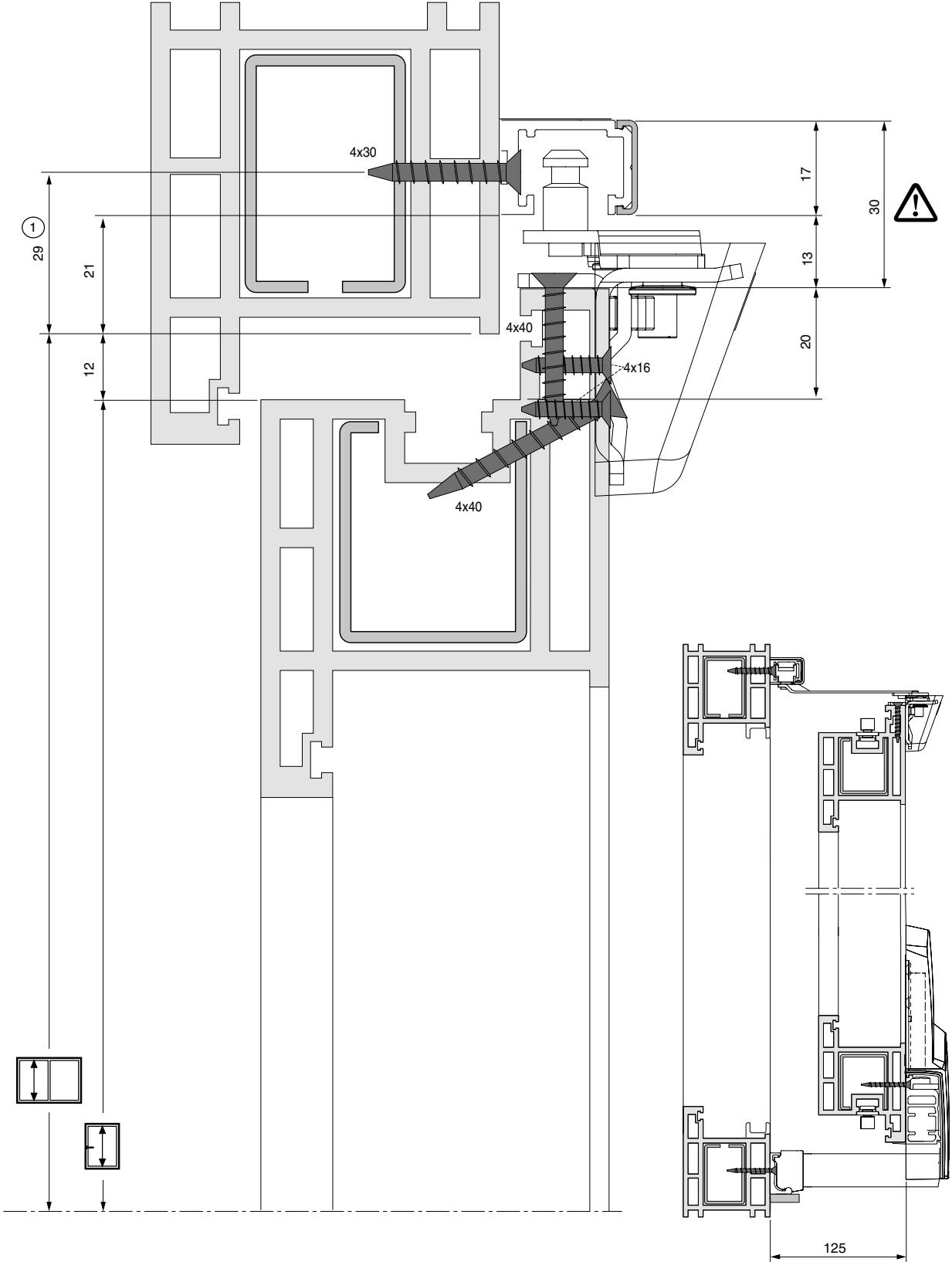

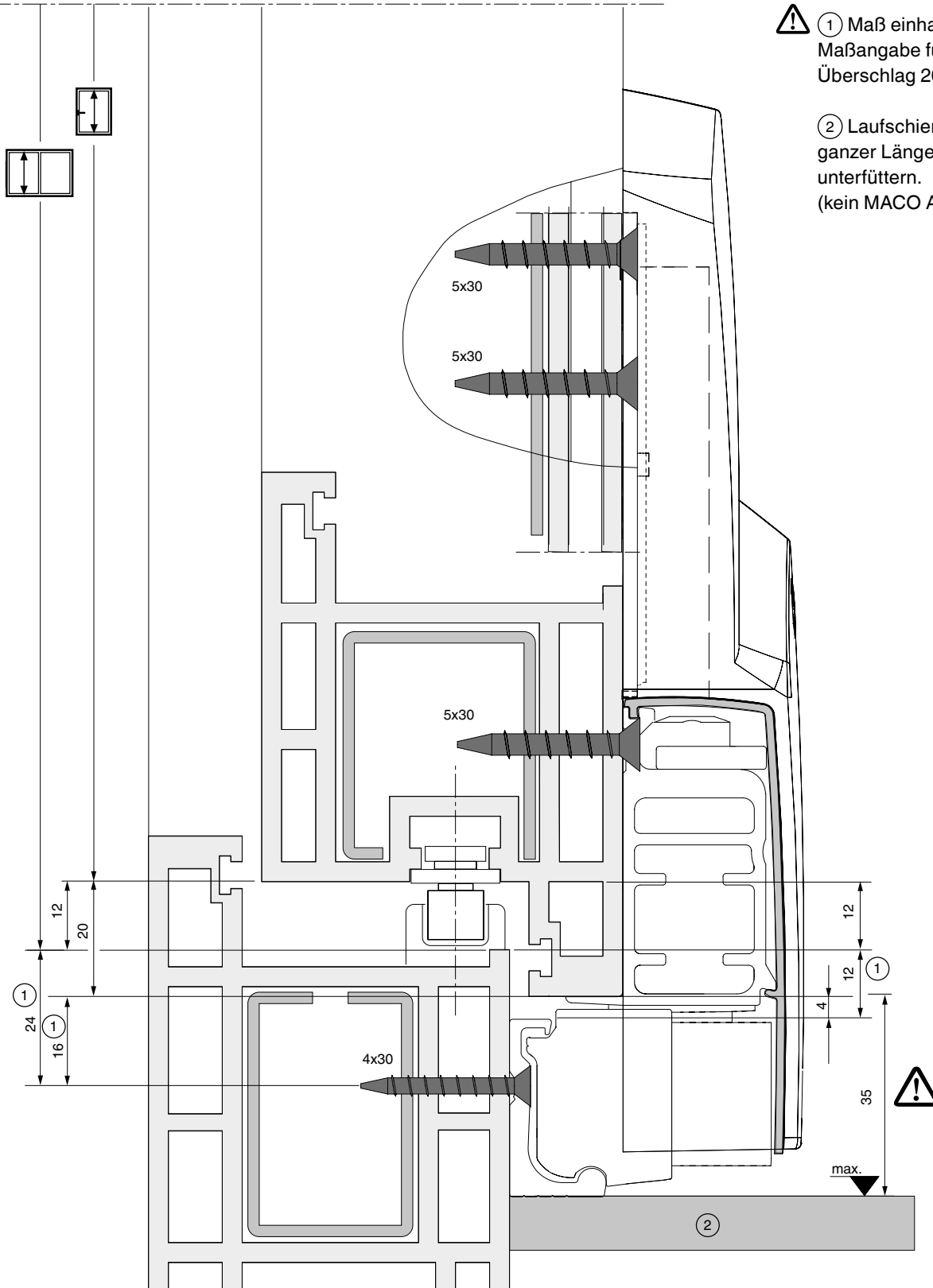

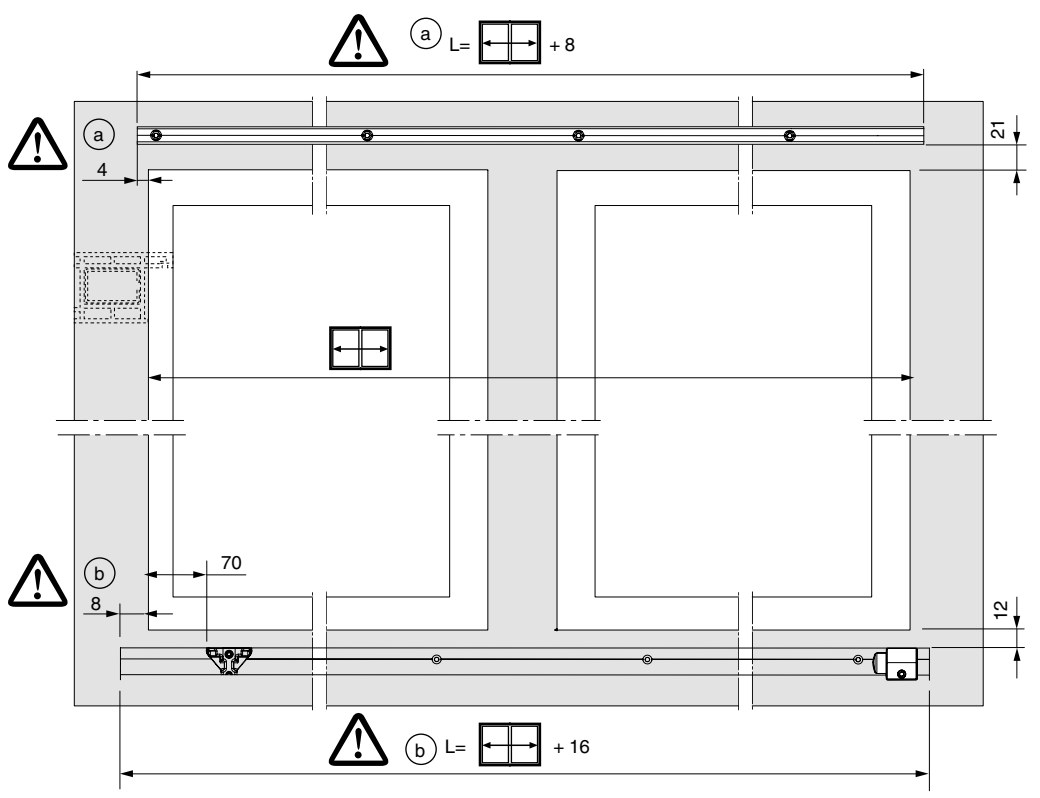
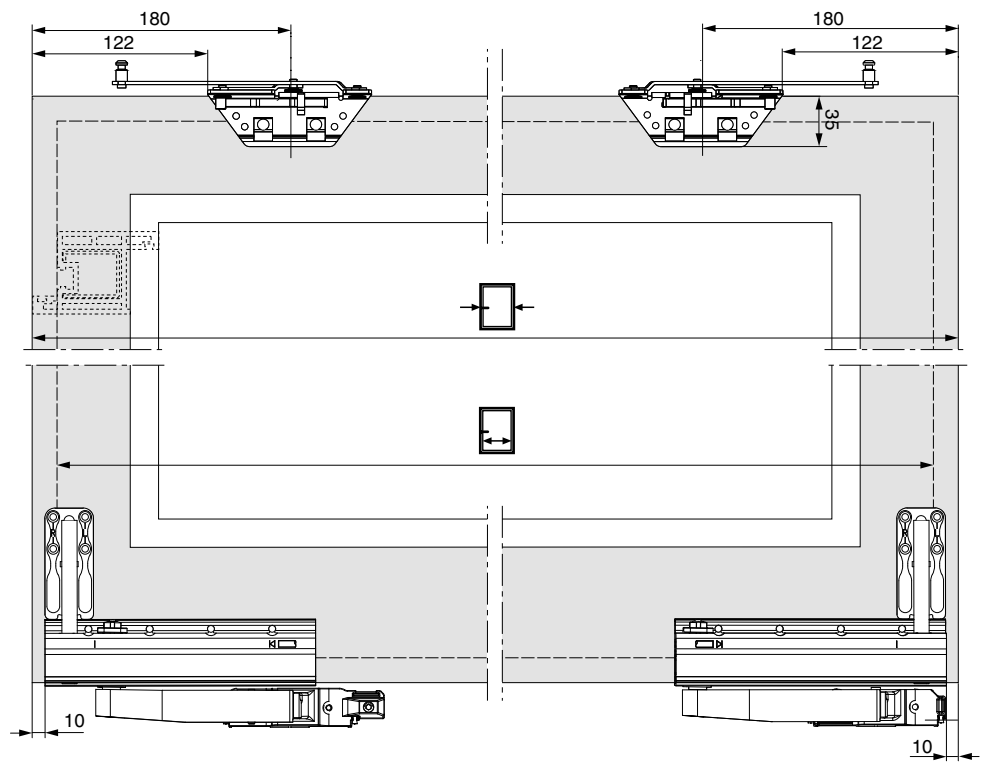

Öffnungsarten

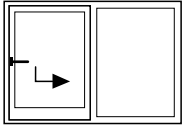

Festverglasung

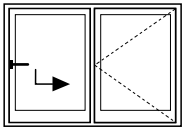
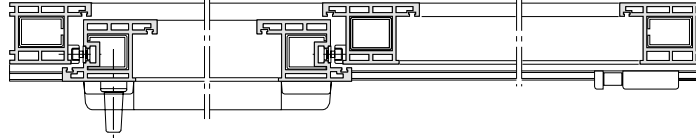

Mit Pfosten

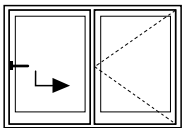
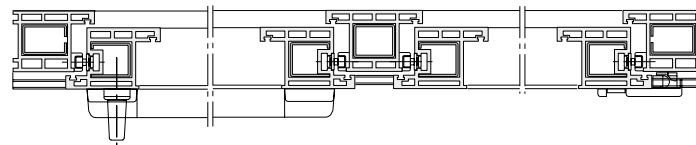

Ohne Pfosten

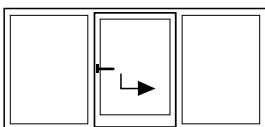
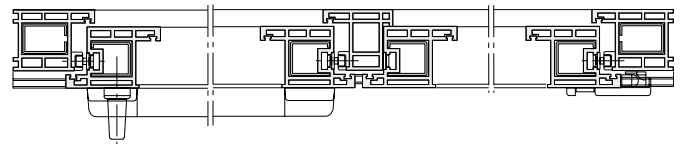

Festverglasung

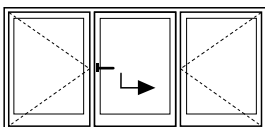
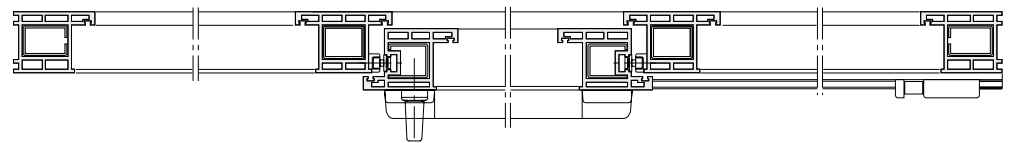

Mit Pfosten

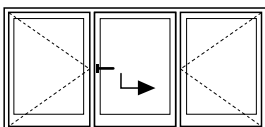
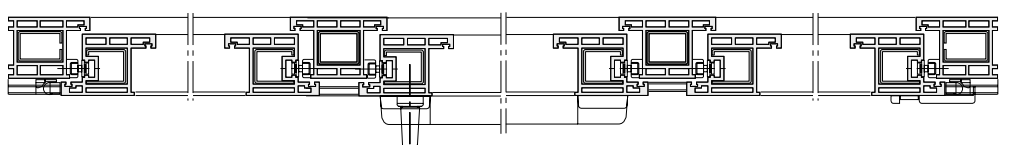

Ohne Pfosten

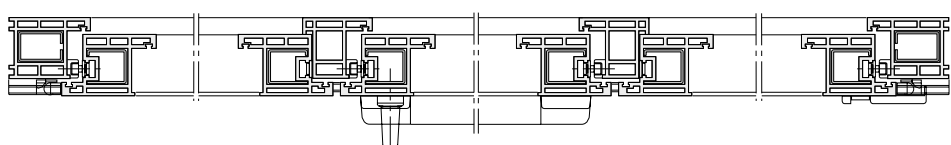

Öffnungsarten

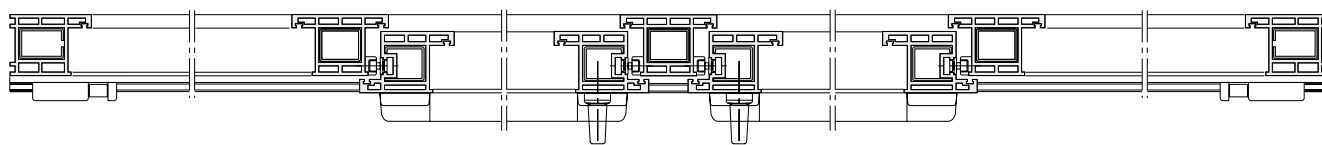
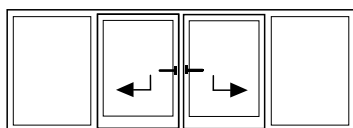

Festverglasung

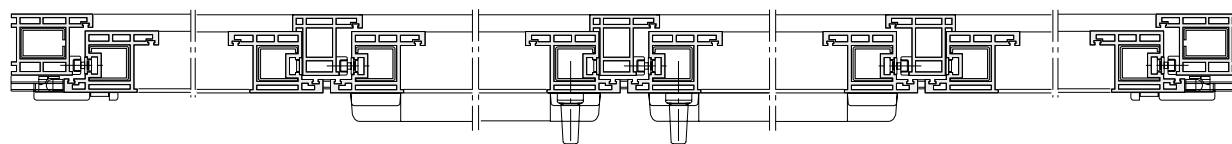
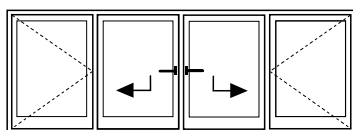

Pfosten am zweiten Flügel montiert



Öffnungsarten

Ohne Pfosten

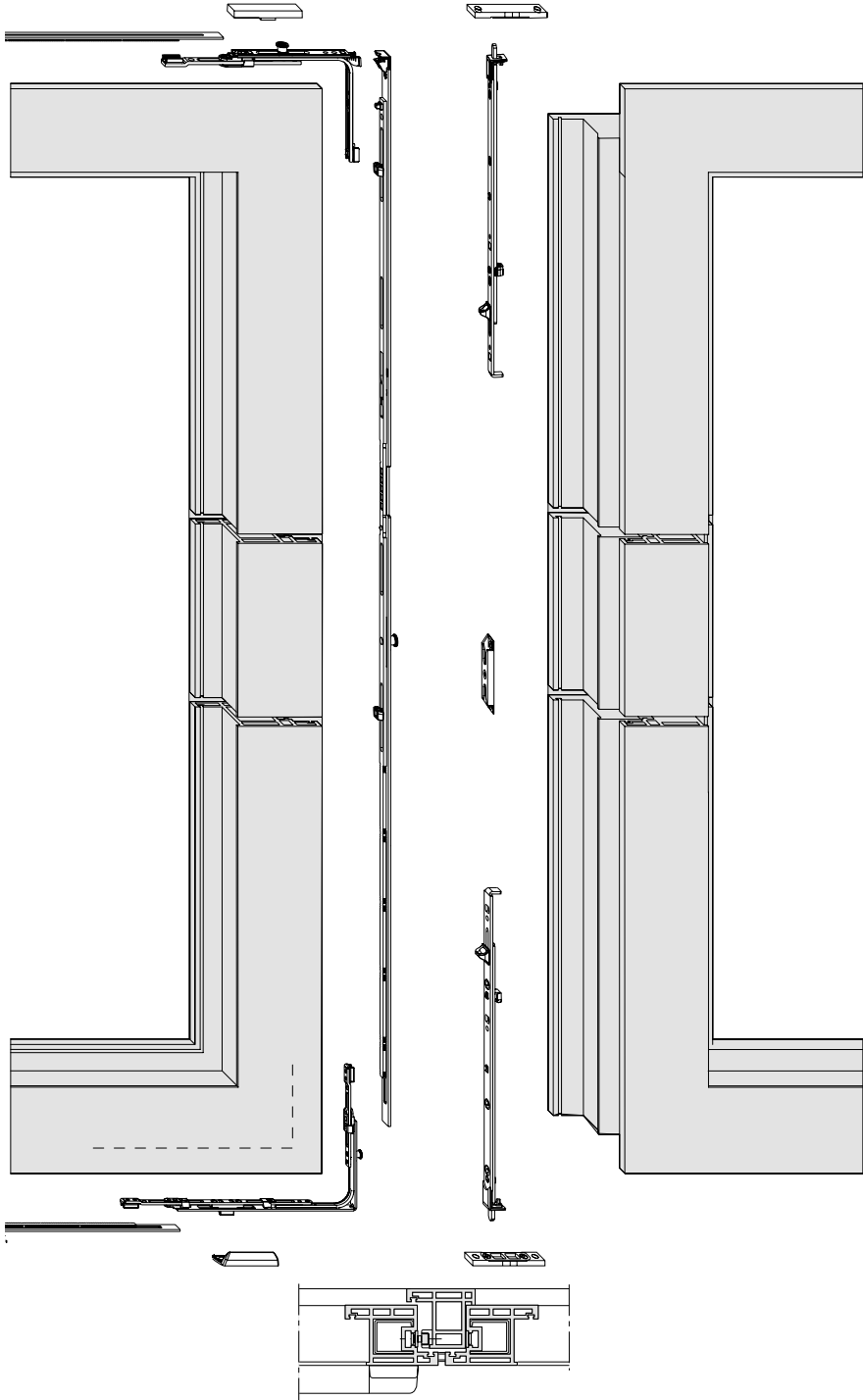



Öffnungsarten

Pfosten am zweiten Flügel montiert

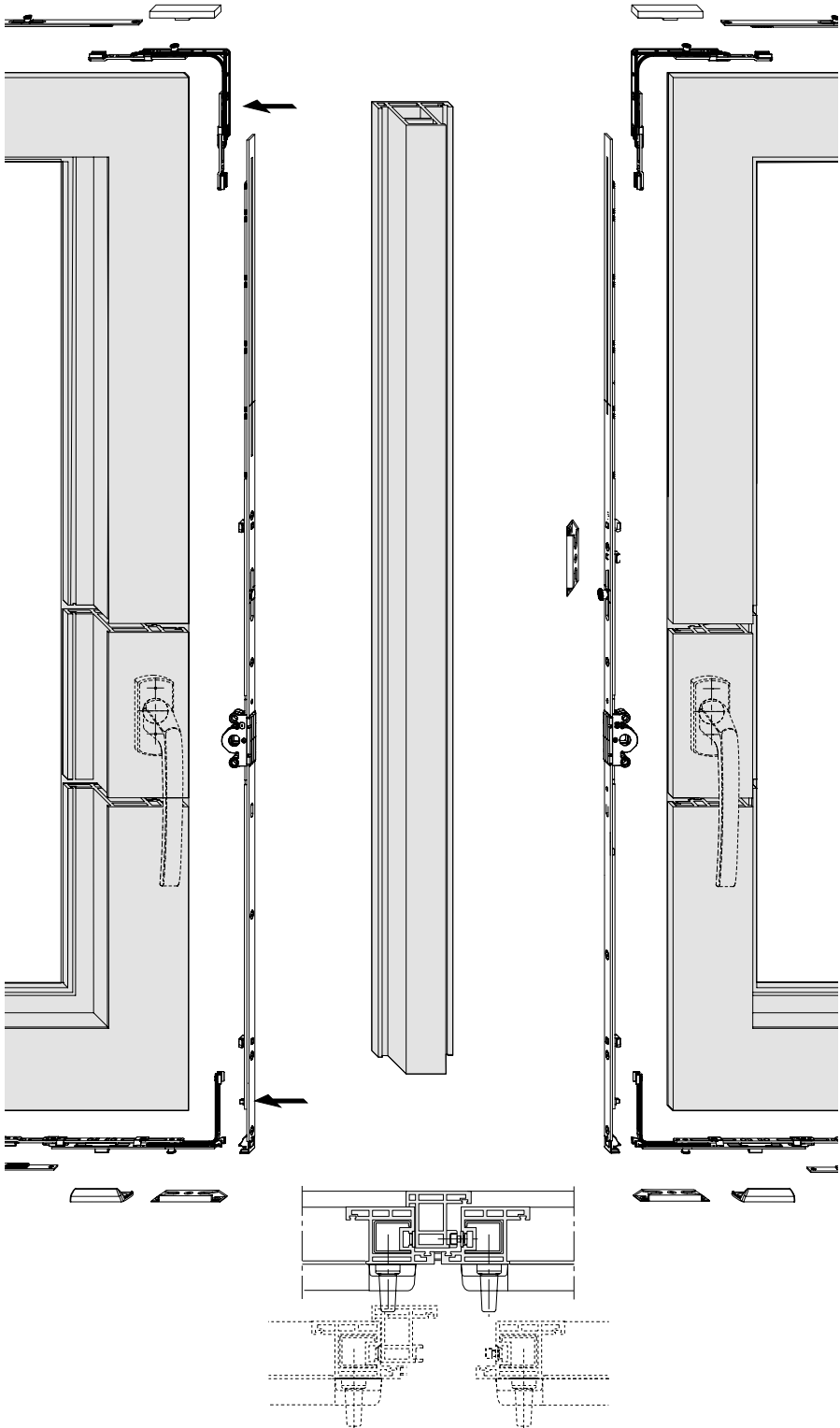



Flügelmontage

Bohrung Griff
Bohrlehre Nr. 10523

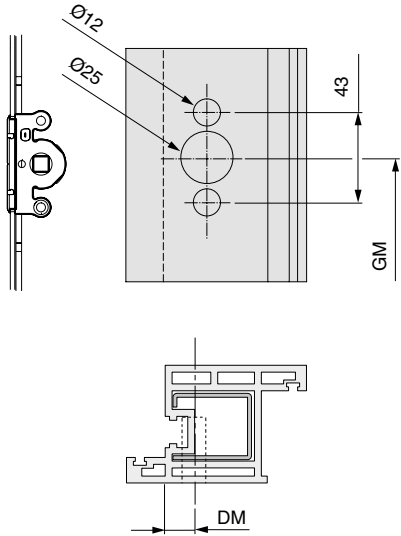
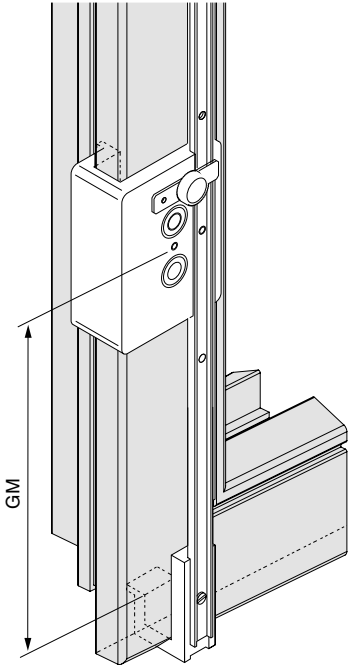
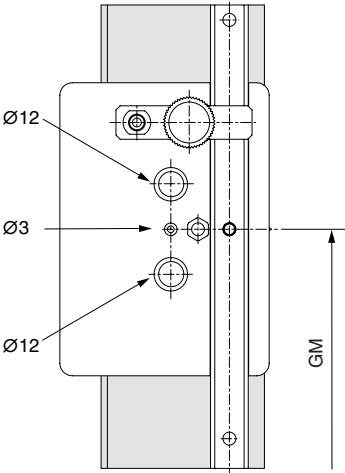

Flügelmontage

Bohrung Griff
Getriebe absperrbar
Bohrlehre Nr. 29038

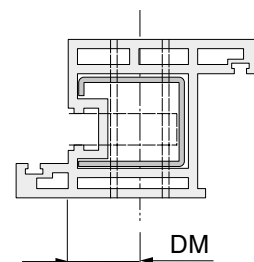
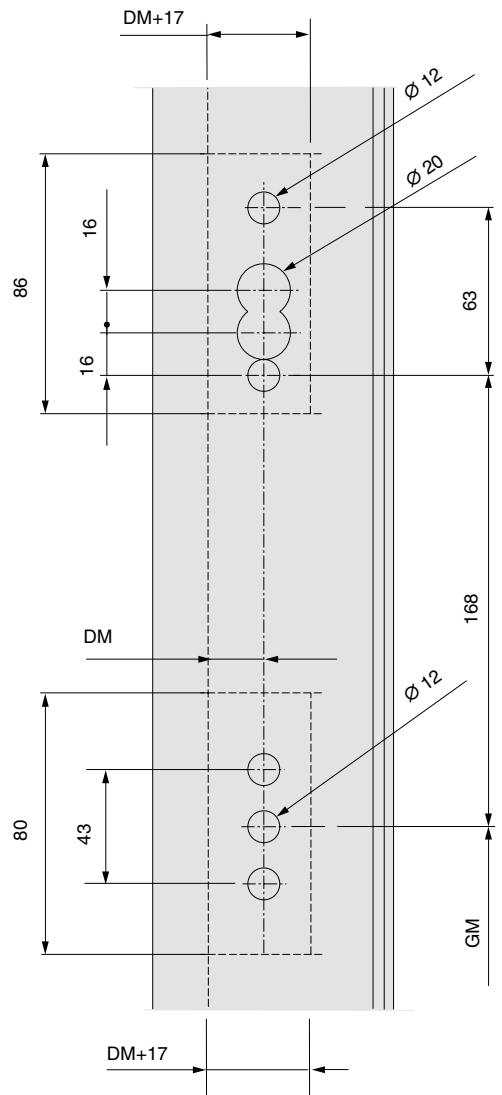
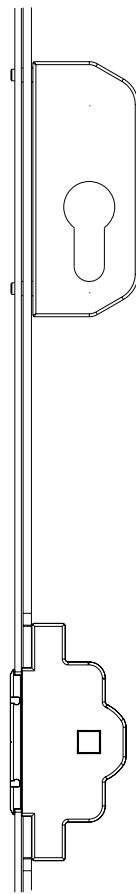
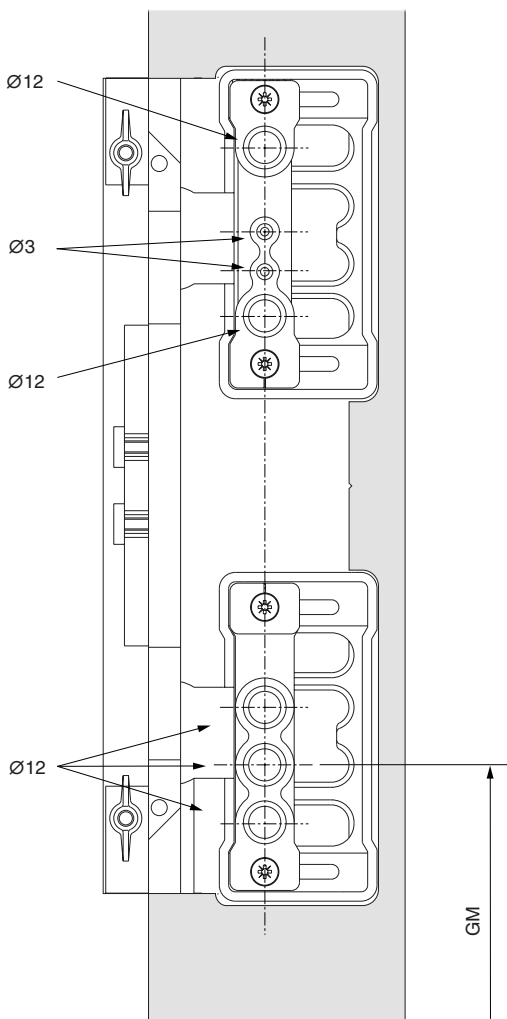

Flügelmontage

Montage Zentralverschluss

① - ④ montieren

⑤ - ⑧ anlegen, passend ablängen und montieren.

⑧ Das Breitenteil muss zuerst an der Markierung getriebeseitig abgelängt werden.
Multi-Matic Stanze verwenden!

Auf Position der Schließzapfen achten!

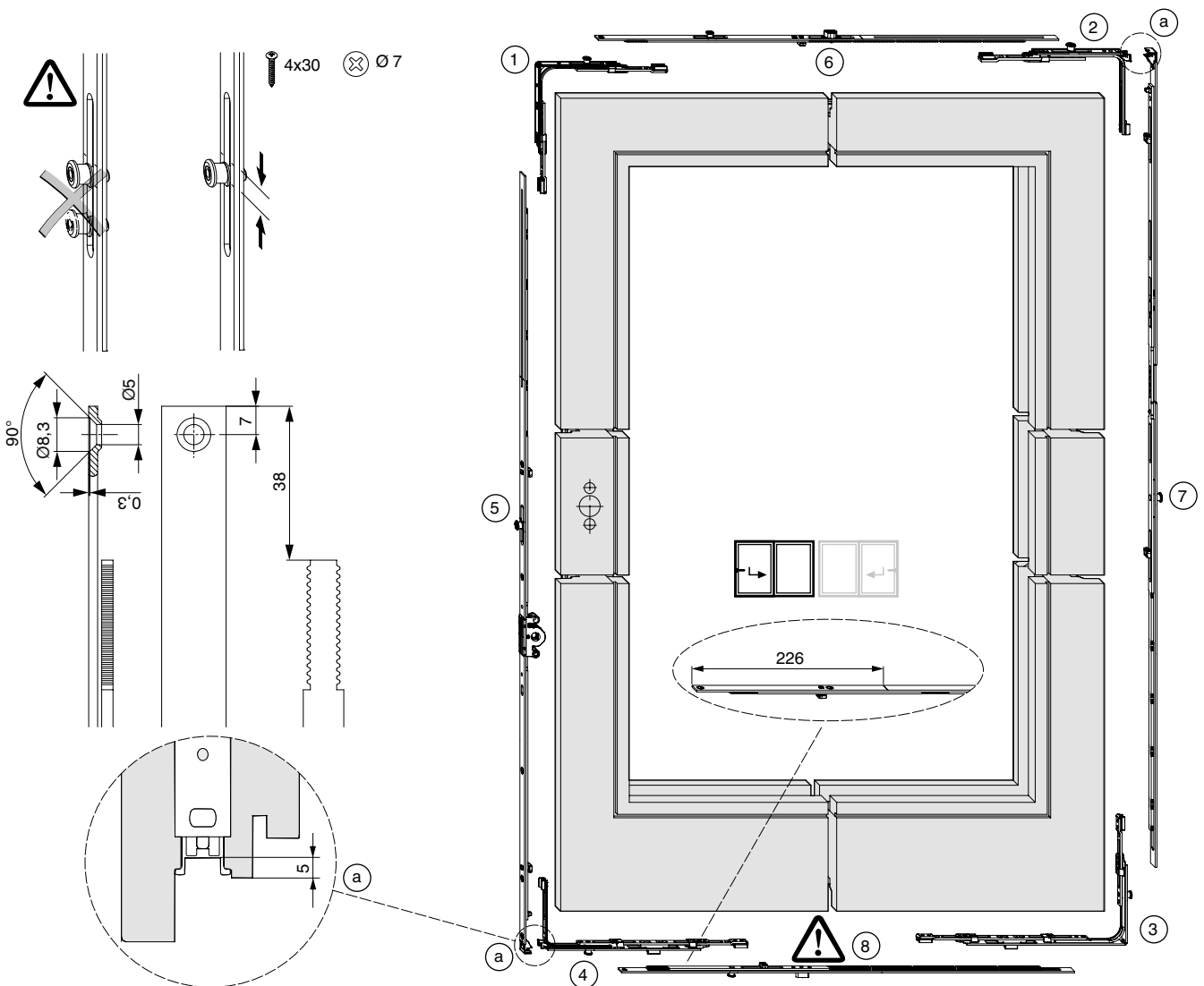

Flügelmontage

Montage Griff

- 1 Griff betätigen, um Montagefixierung zu lösen.

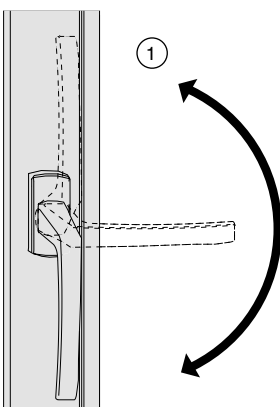
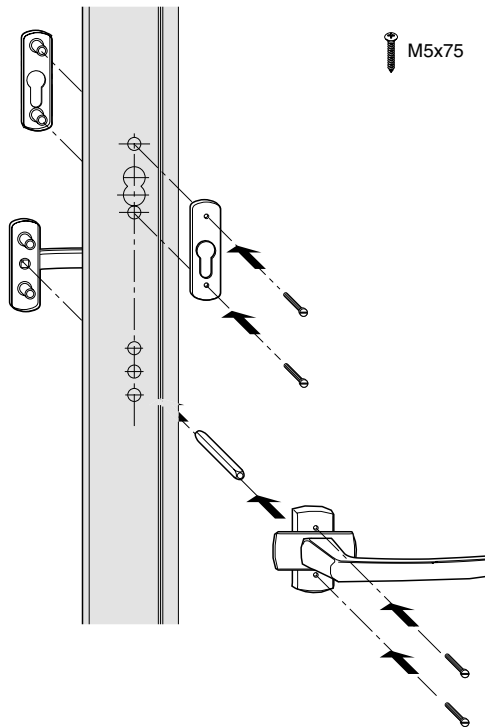
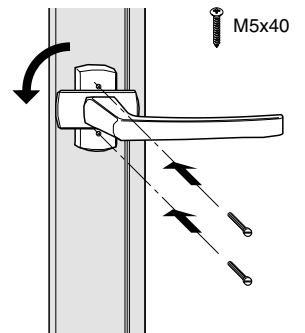
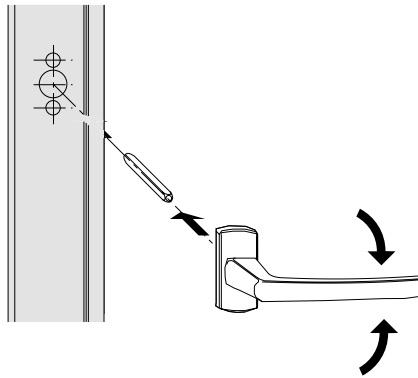



Flügelmontage

Montage Gleitschere und Abdeckung

Bohrlehre Nr. 465969

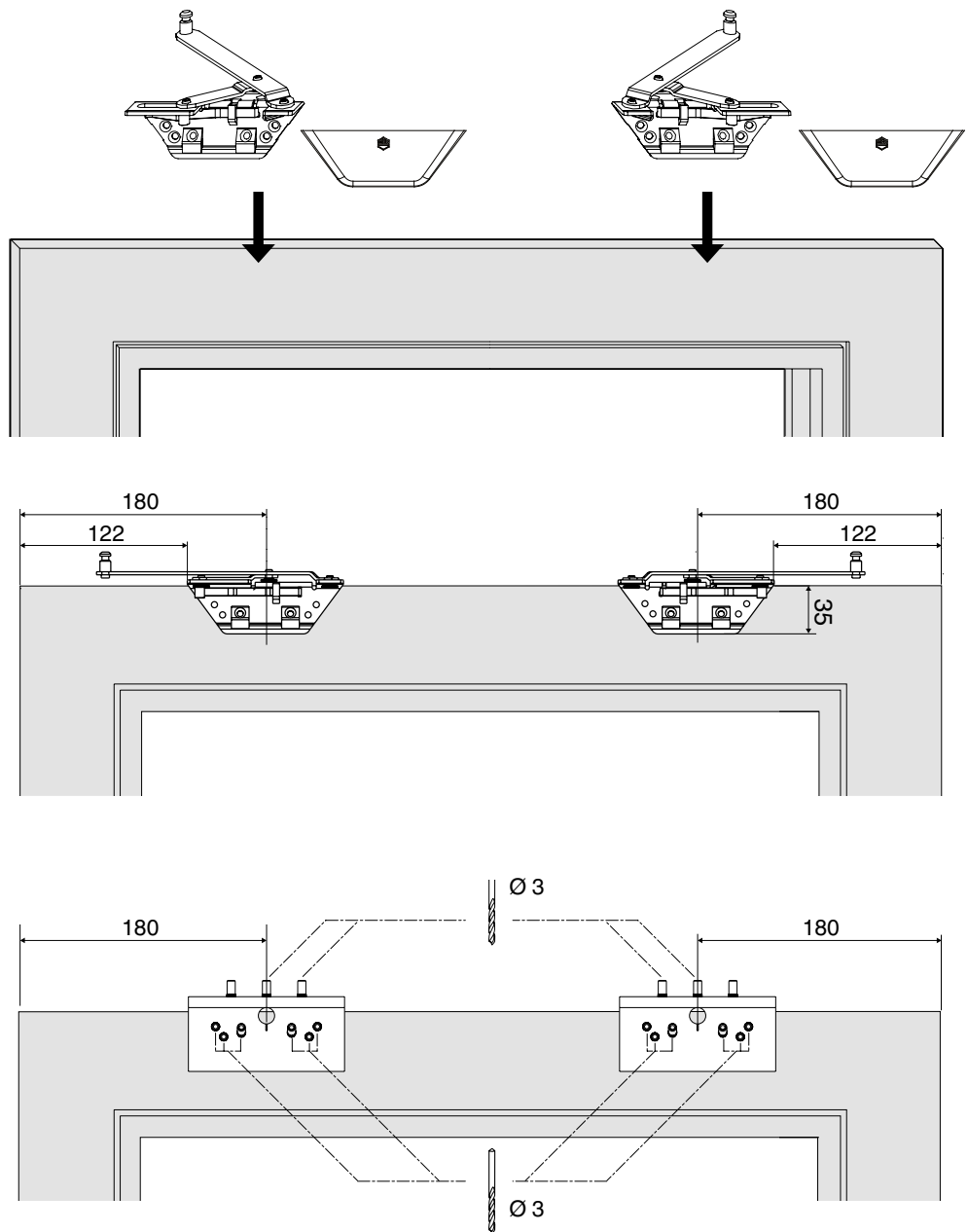

Flügelmontage

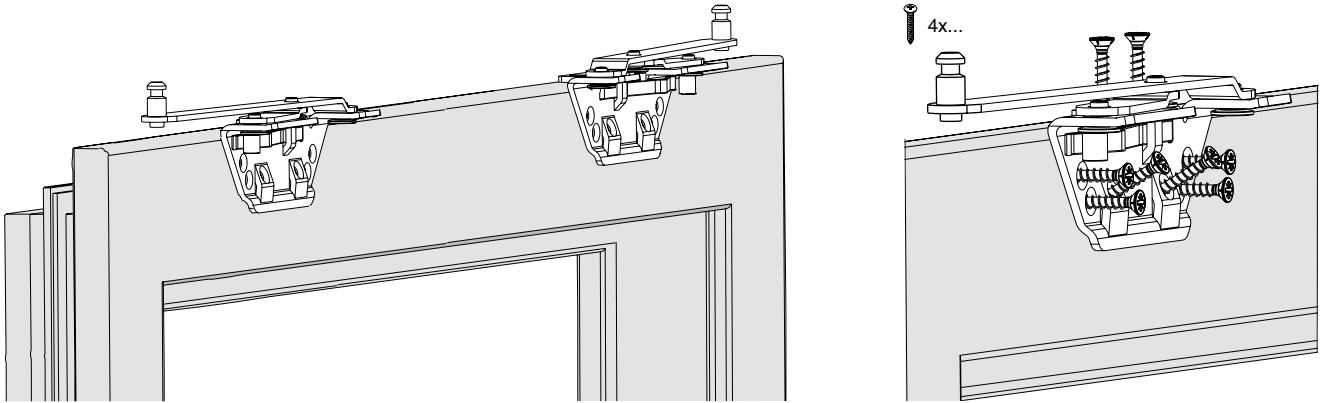

Variante Abdeckkappe

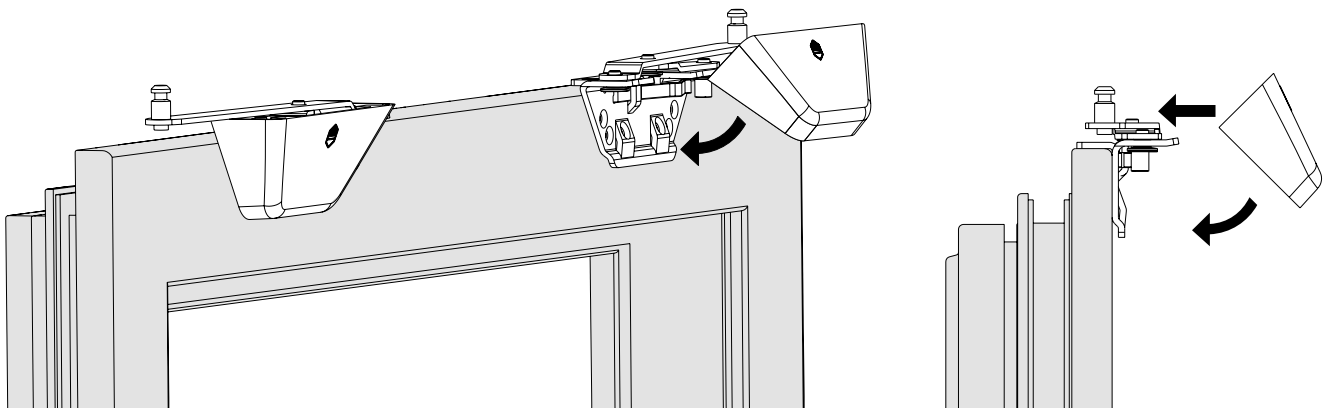

Variante Abdeckschiene

(a) = Klebepunkte

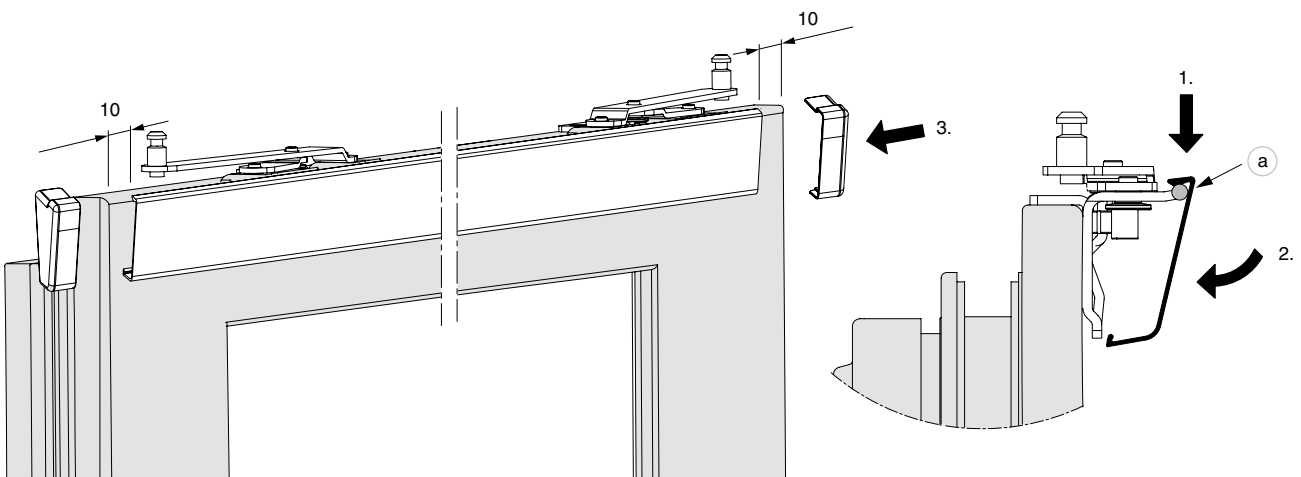



Flügelmontage

Montage Laufwagen

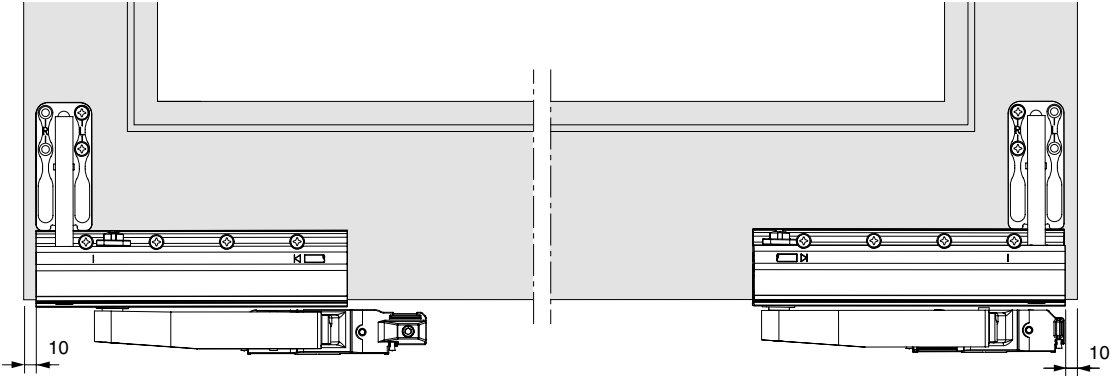
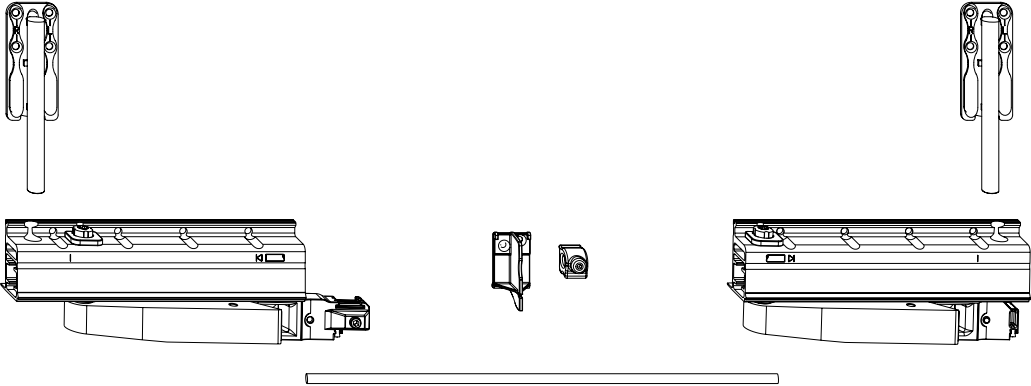

Flügelmontage

- ① Lehre einstellen $x > 0$: bei starken Rundungen oder Schrägen am Flügel
A = Flügel / B = Laufwerk
- ② Lehre am Überschlag anlegen und bohren Lehre Nr. 465174

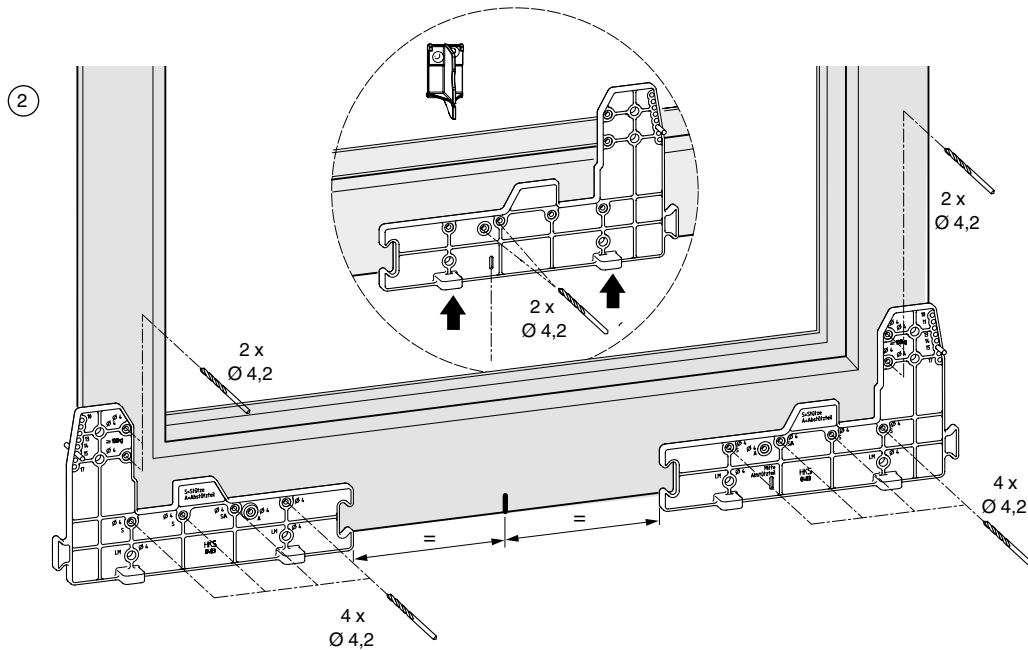
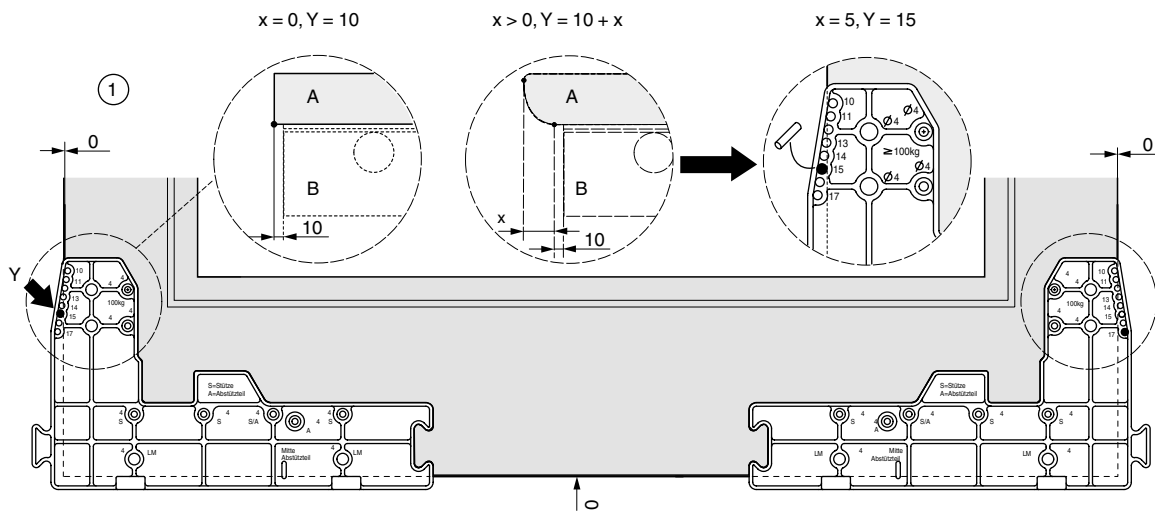

Flügelmontage

- ① Laufwagen und Abstützteil montieren.
- ② Verbindungsstange ablängen.
- ③ Verbindungsstange am hinteren Laufwagen montieren.
- ④ Laufwagen hinten kann mit der Lehre fixiert werden.
- ⑤ Verbindungsstange am vorderen Laufwagen fixieren.

Auf Parallelstellung der Laufwagen achten!

①
5x50

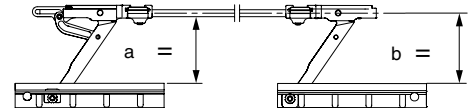
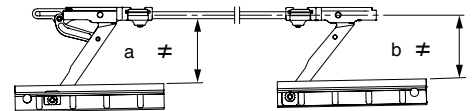
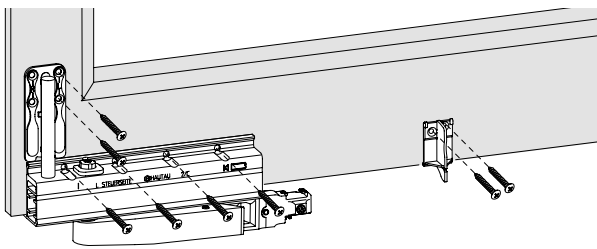

②

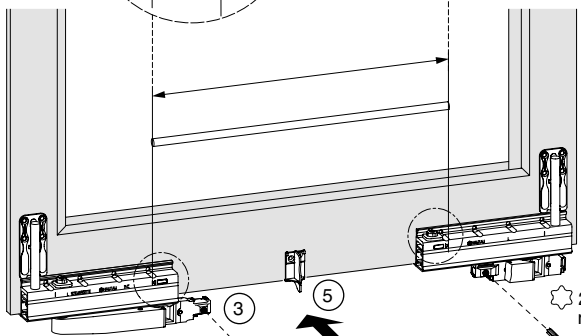
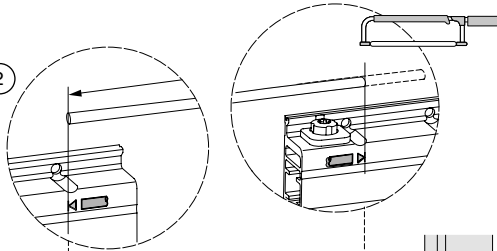

min. 5Nm
max. 7Nm



25
min. 5Nm
max. 7Nm

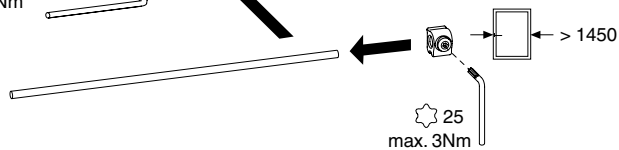

25
max. 3Nm

④

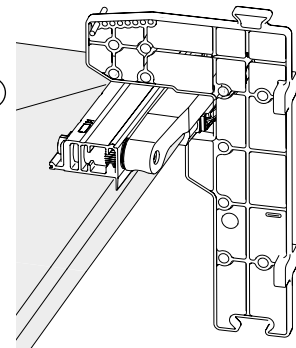

Flügelmontage

- ① Abdeckdeckprofil entsprechend der Markierung am Laufwagen ablängen und aufstecken
- ② Abdeckkappen von vorne aufklipsen

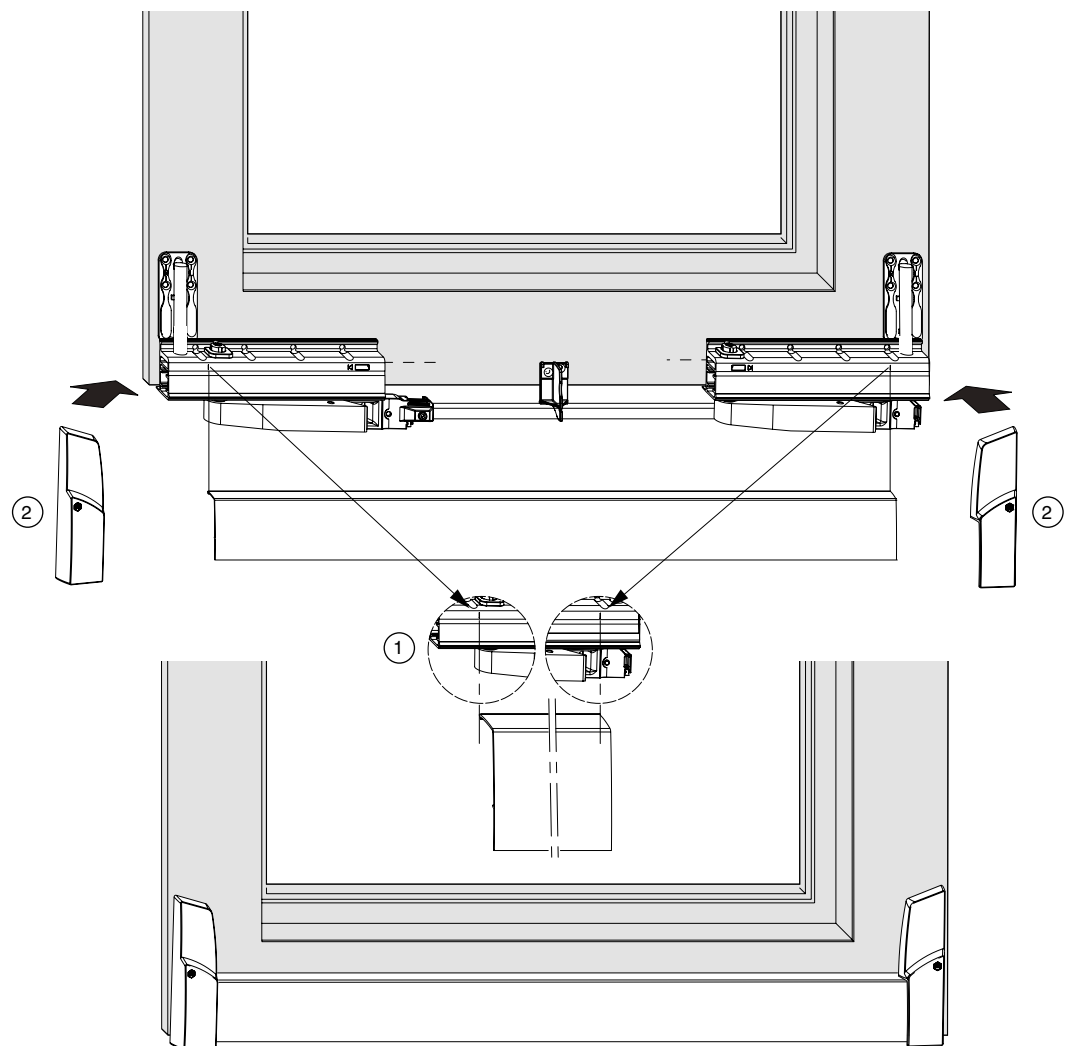

Hinweis:

Wir empfehlen, die Abdeckungen erst nach der Flügelmontage zu montieren



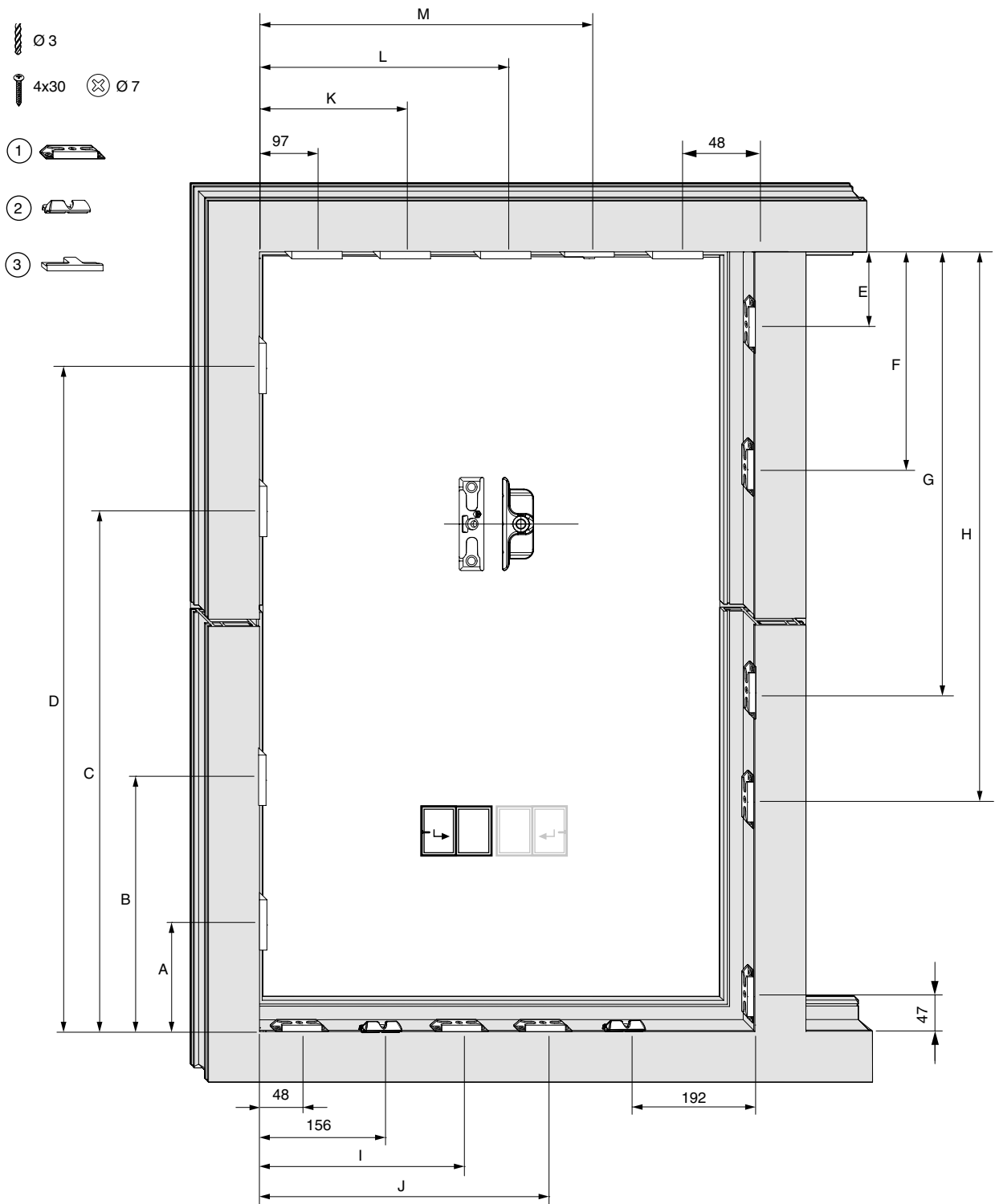

Rahmenmontage

Montage Schließteile





Rahmenmontage

① Bohrlehre Nr. 204774/ 204776 für Getriebe und Höhenteil verwenden.

		A	B	C	D
841 - 1090	400	-	-	585	-
1091 - 1340	500	-	-	685	-
1341 - 1590	600	360	-	920	-
1591 - 1700	700	360	-	1020	-
1701 - 1950	1050	360	795	1465	-
1951 - 2200	1050	360	795	1465	-
2201 - 2450	1050	360	795	1465	1965

	No
≤ 1340	204774
> 1340	204776

	E	F	G	H	
841 - 1090	400	-	-	585	-
1091 - 1340	500	-	-	685	-
1341 - 1590	600	360	-	920	-
1591 - 1700	700	360	-	1020	-
1701 - 1950	1050	360	795	1465	-
1951 - 2200	1050	360	795	1465	-
2201 - 2450	1050	360	795	1465	1965

	I	J	K	L	M
620 - 900	-	-	327	-	-
901 - 1150	381	-	562	-	694
1151 - 1400	616	-	797	-	929
1401 - 1650	381	851	562	1032	1164

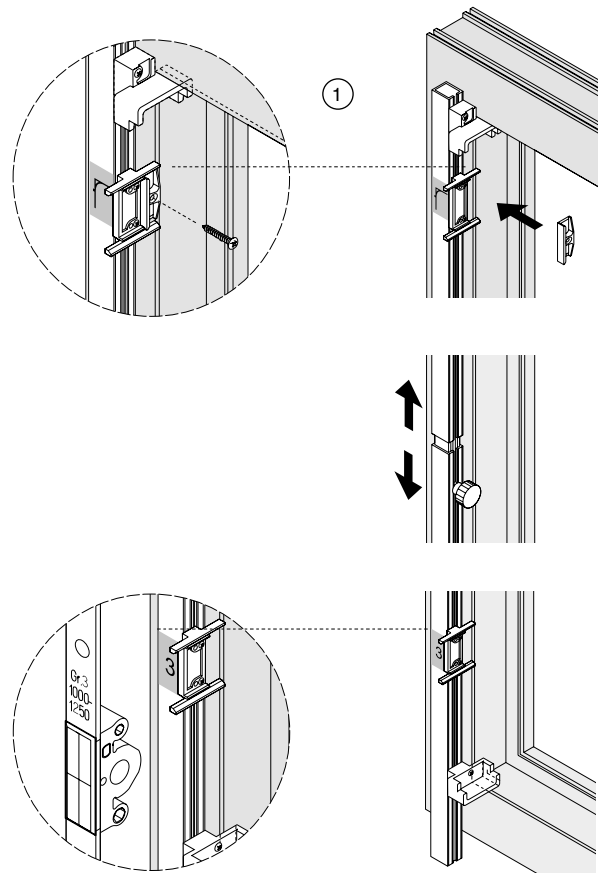

Rahmenmontage

Montage Führungsschiene

① Führungsschiene passend ablängen.

⚠ Maßangabe für Überschlag 20.

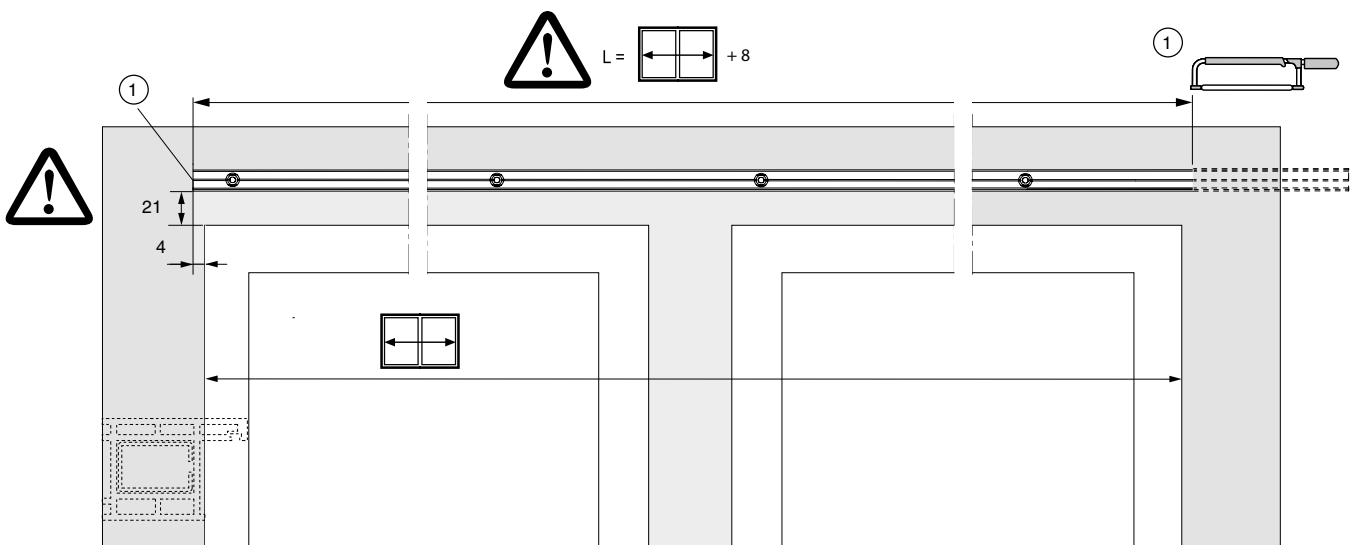
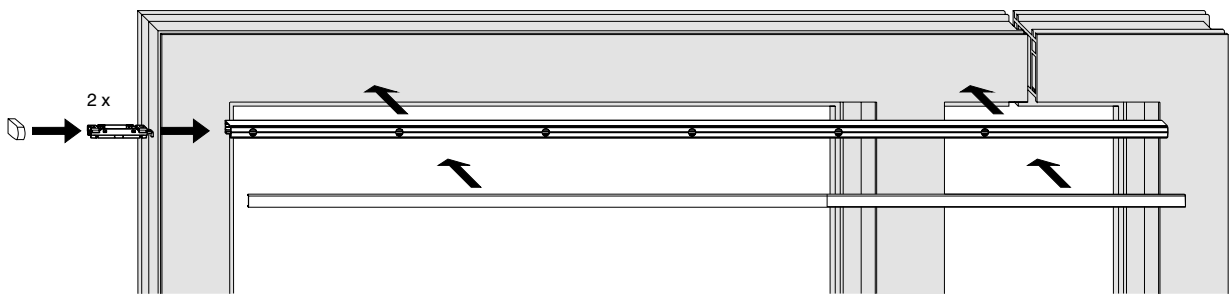

Rahmenmontage

- ② Anschraublehre Nr. 465173, Z = Überdeckung
- ③ Vorbohren und Führungsschiene verschrauben Bohrlehre 465945

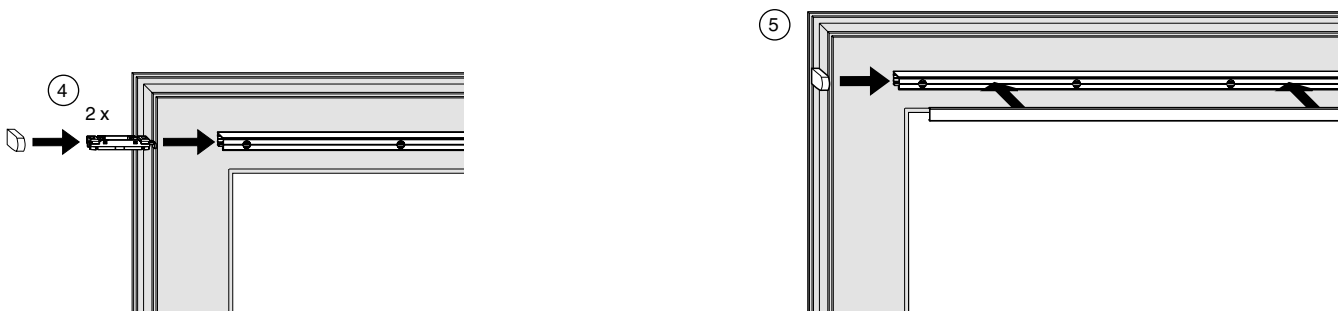
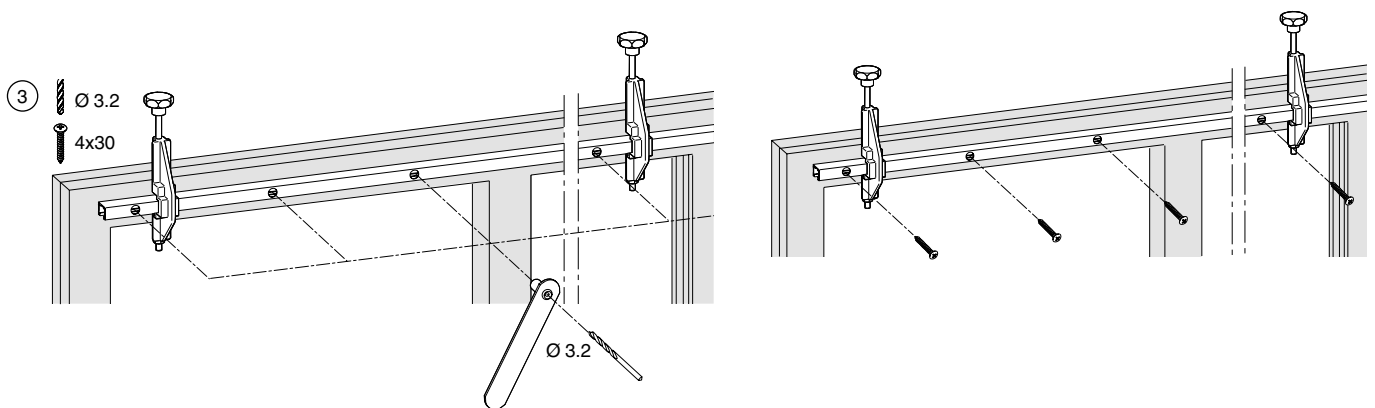
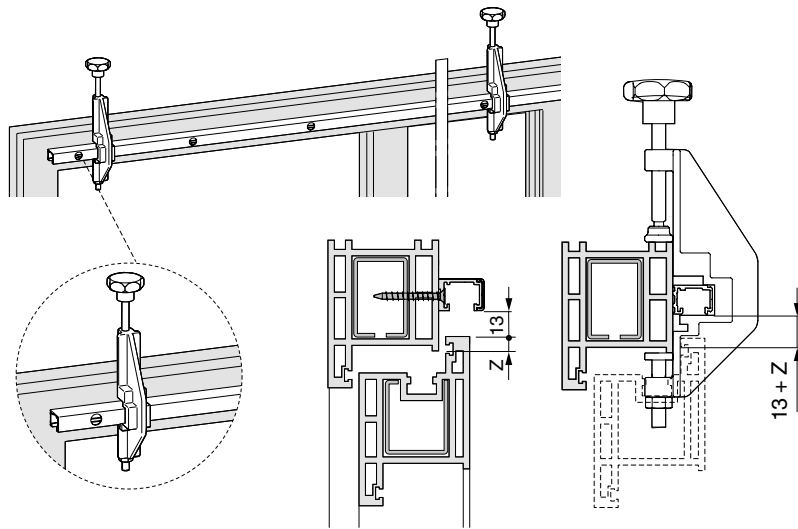

Rahmenmontage

Montage Laufschiene

⚠ Laufschiene auf ganzer Länge unterfüttern!

① Laufschiene passend ablängen.

⚠ Maßangabe für Überschlag 20.

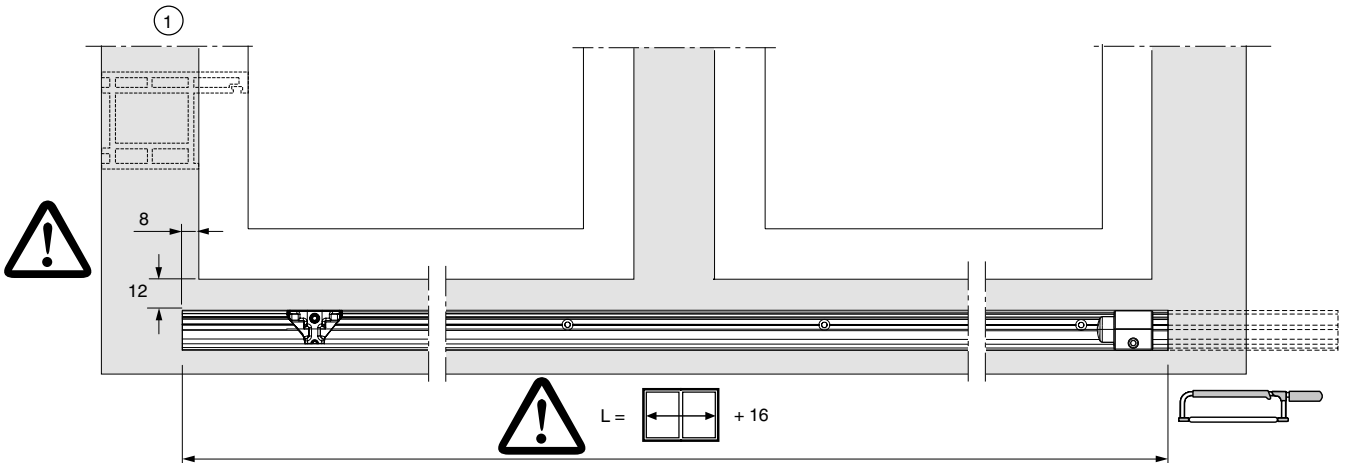
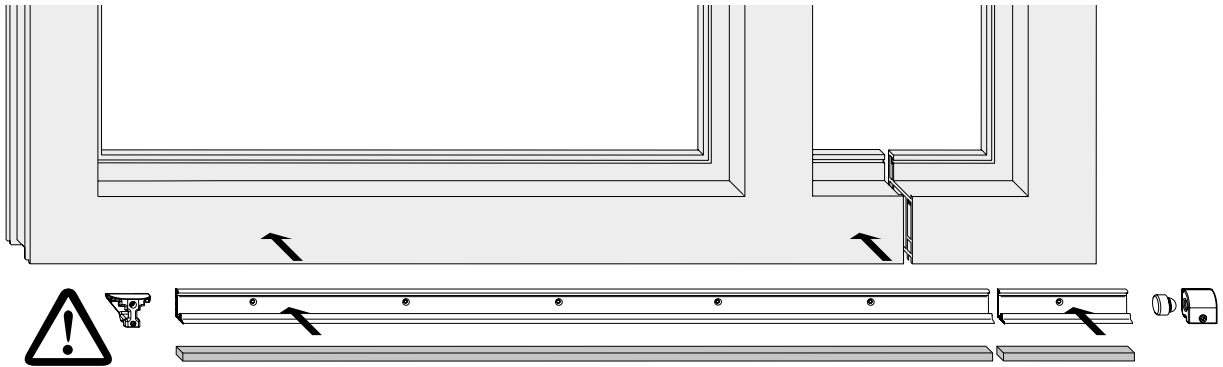

Rahmenmontage

- ② Anschraublehre Nr. 465173, Z = Überdeckung
- ③ Vorbohren und Laufschiene verschrauben Bohrlehre Nr. 465945

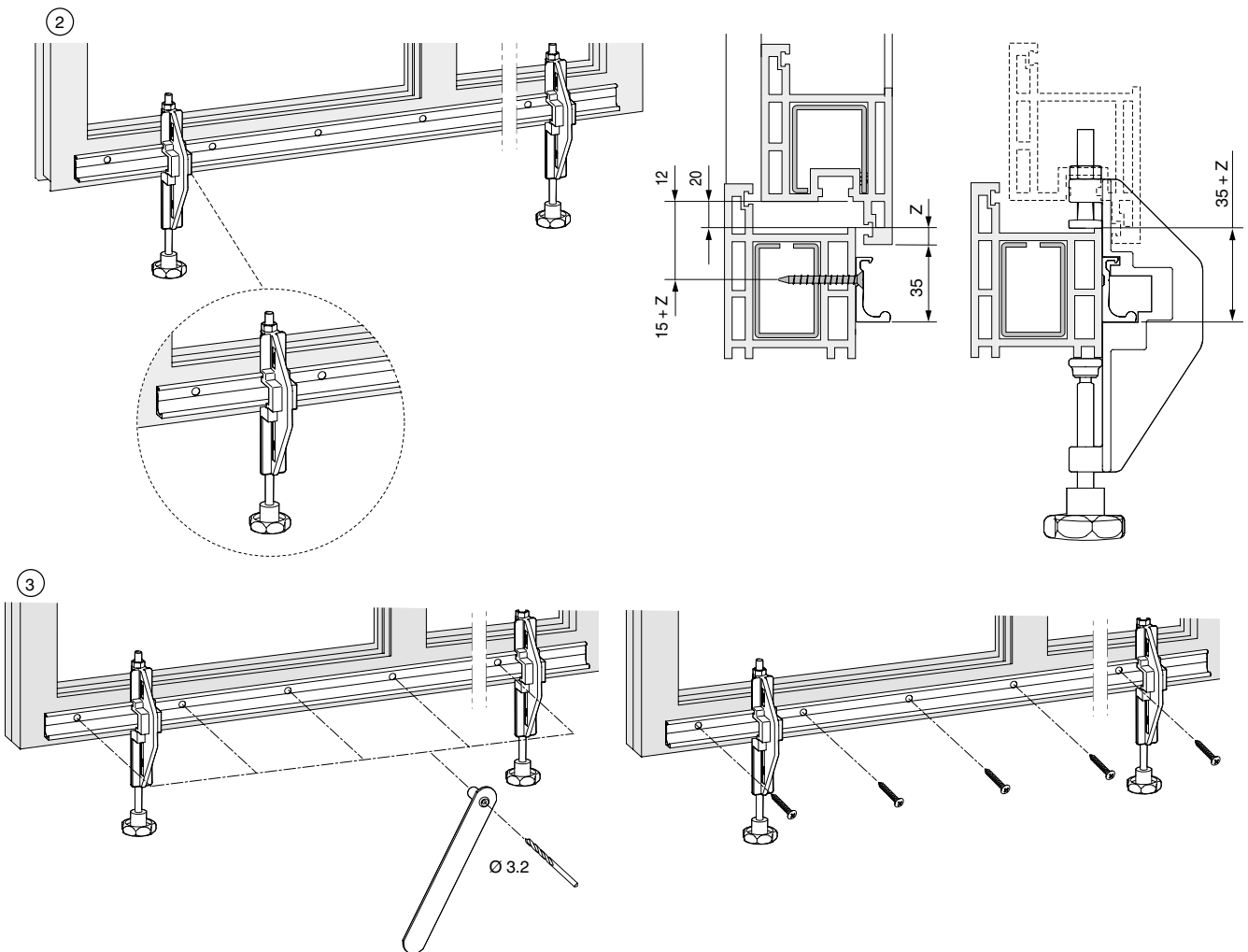

Hinweis:

Wir empfehlen, die Abdeckungen erst nach der Flügelmontage zu montieren

Einhängen des Flügels

- ① Laufwagen einhängen.
- ② Scherendorne von unten in die mittigen Gleiteröffnungen einführen (a), bis diese in den Gleitern einrasten (hörbares Klickgeräusch!) (b). Prüfen Sie die sichere Verbindung durch Herunterziehen der Scherenarme (c).
- ③ Bei korrekter Montage sind die seitlichen Sicherungsschieber bündig zu den Kanten des Gleitergehäuses eingerastet.

⚠ Achtung: Wenn die Scherendorne nicht sicher in den Gleitern eingerastet sind, ist der Fensterflügel nicht gegen Herausfallen gesichert. Es kann zu schweren Körperverletzungen kommen!

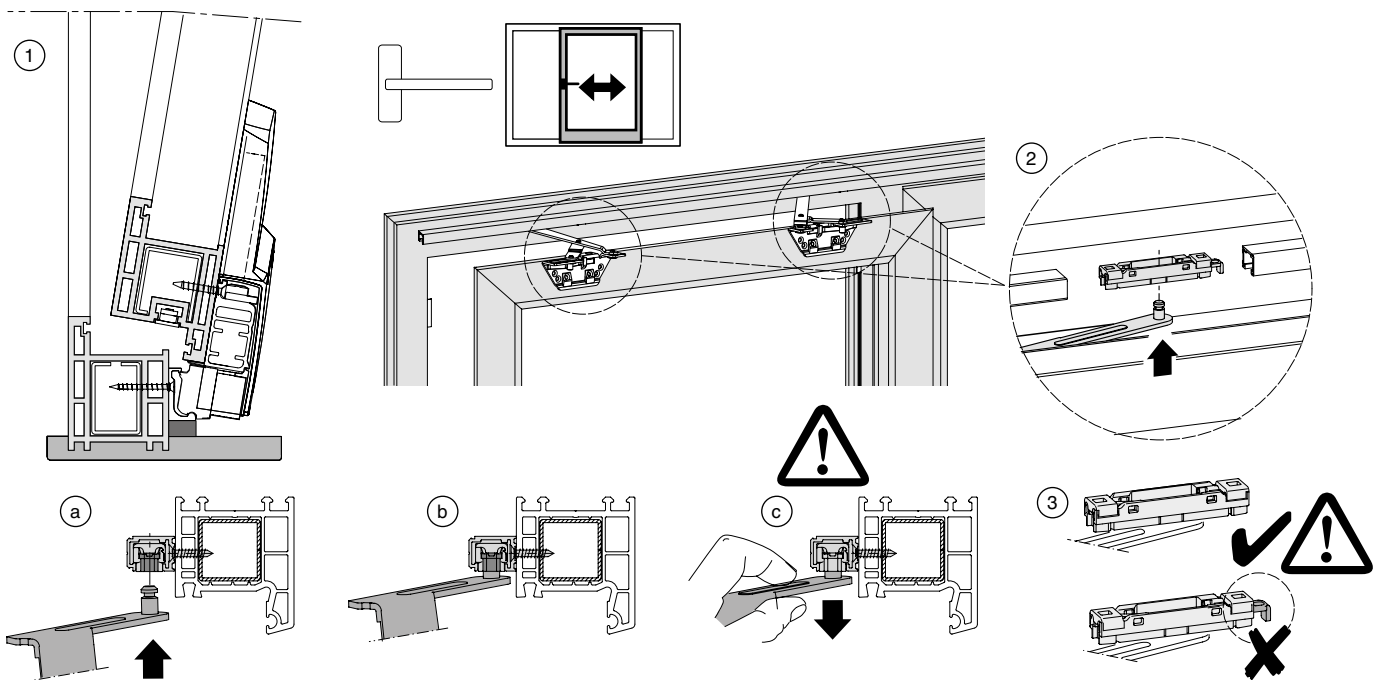

Einhängen des Flügels

- ④ Anschlaglehre für Steuerteil Nr. 465175 Maß 72 mm entspricht Abstand Flügelaußenkante - Laufwagen 10 mm bei Überschlag 20 mm.
- ⑤ Anschlag unten auf die gewünschte Öffnungsweite der Laufschiene montieren.
- ⑥ Anschlag oben in Führungsschiene einsetzen und auf die gewünschte Öffnungsweite montieren.

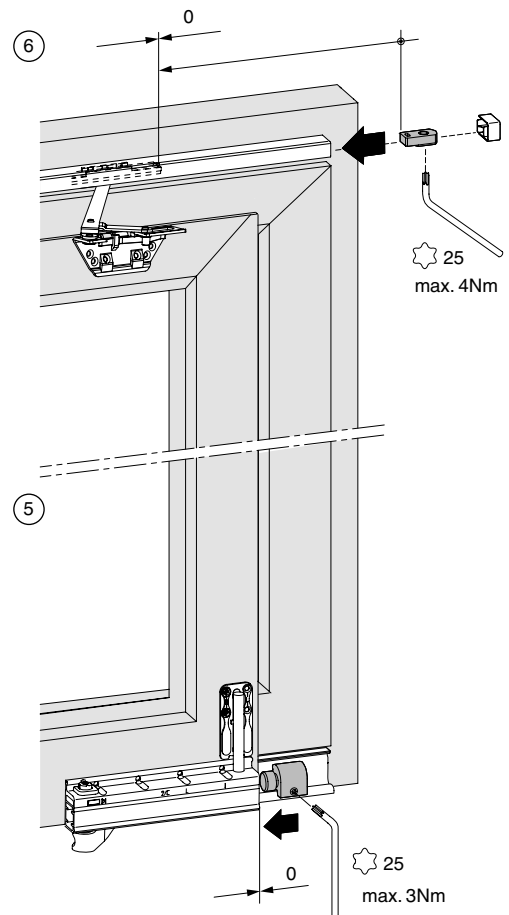
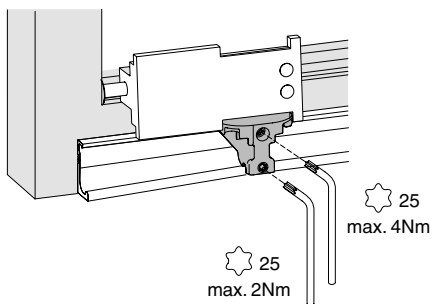
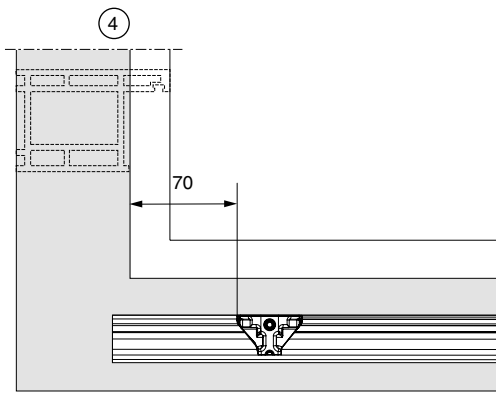

Einhängen des Flügels

- ⑦ Aushebelsicherung aktivieren! Aushebelsicherung (a) an beiden Laufwerken nach hinten schieben, bis sie in der markierten Position (b) einrastet.

⚠ Ist die Aushebelsicherung nicht korrekt oder gar nicht in der markierten Position eingerastet, ist der Fensterflügel nicht ausreichend gesichert.

Achtung:

Es kann zu schweren Körperverletzungen kommen!

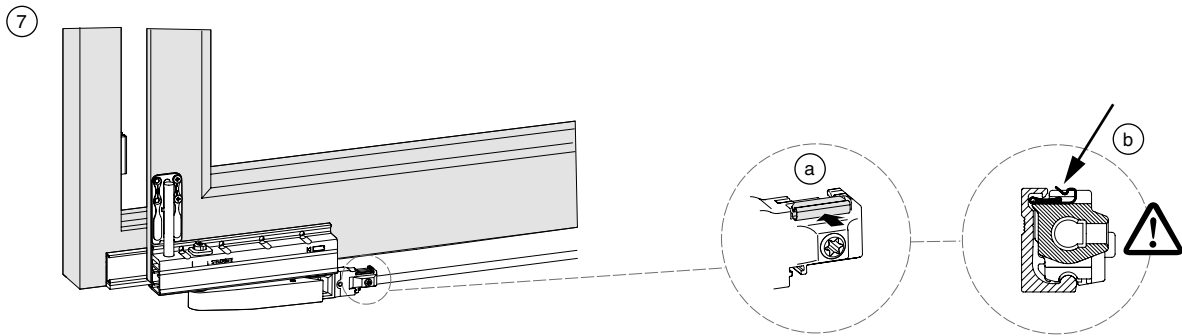

Schere aushängen

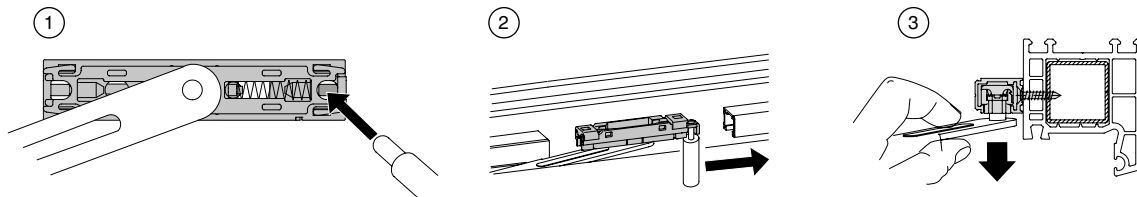

Einhängen des Flügels

Parallelstellung der Laufwagen korrigieren

- ① Verbindungsstange am griffseitigen Laufwagen lösen.
- ② Durch Verschieben der Verbindungsstange nach links oder rechts das hintere Laufwerk (b) parallel zum griffseitigen Laufwerk (a) stellen.
- ③ Verbindungsstange am griffseitigen Laufwagen fixieren.

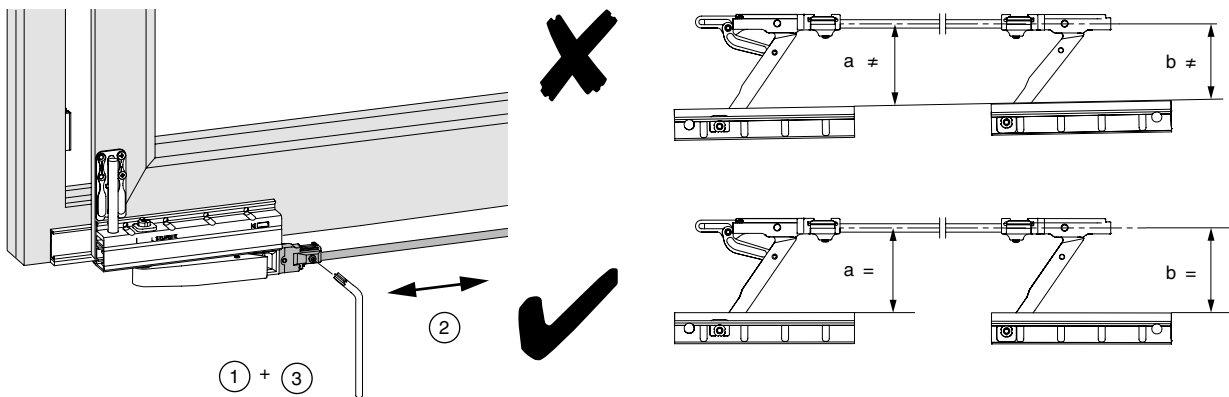

Höhe der Laufwagen regulieren

- Verstelleicherung ① abheben
- Höhe einstellen (+ 6 mm)
- Verstelleicherung wieder aufstecken

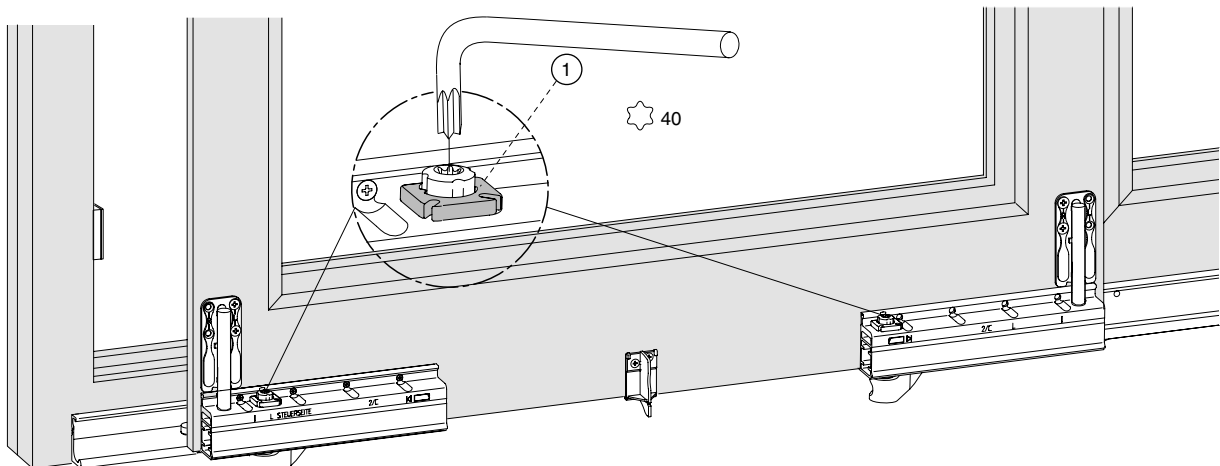



Einhängen des Flügels

- ① Flügeleinlauf korrigieren und ② Anpressdruck einstellen.

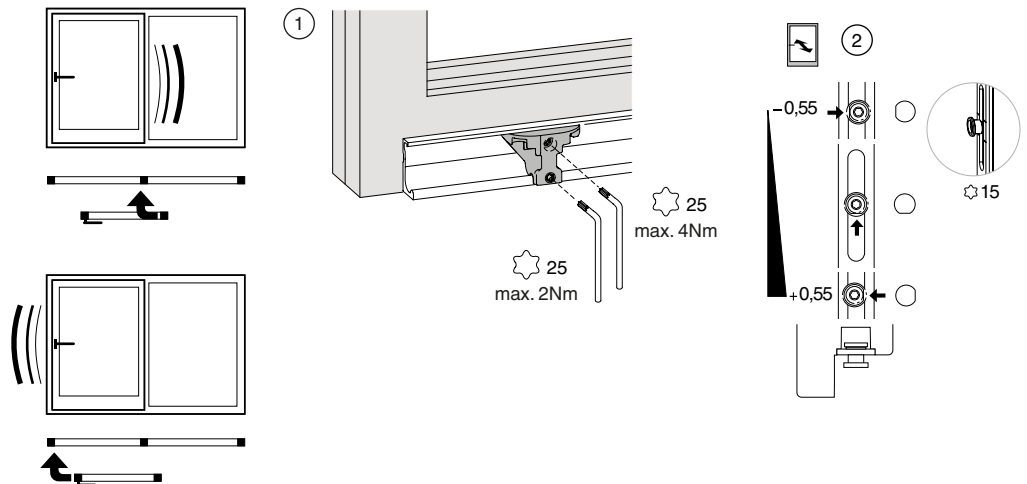

Griffpositionen

- ① schließen
- ② kippen
- ③ öffnen/schieben

Aussperrung!
Verhindert das unerwünschte Einrasten des Flügels.

- ⚠ ④ schließen

Keine Aussperrung!

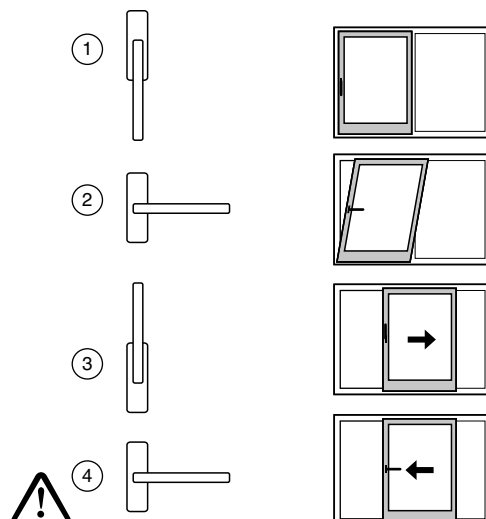

**MACO
RAIL-SYSTEMS**



MAYER & CO BESCHLÄGE GMBH

ALPENSTRASSE 173
A-5020 SALZBURG
TEL +43 (0)662 6196-0
FAX +43 (0)662 6196-1449
maco@maco.at
www.maco.at

MACO BESCHLÄGE GMBH

Haidhof 3
D-94508 SCHÖLLNACH
TEL: +49 (0)9903 9323-0
FAX: +49 (0)9903 9323-5099
d-maco@maco.de
www.maco.de

Erstellt: 03/2009 - Geändert: 23.09.2020
Best.-Nr. 756542DE
Alle Rechte und Änderungen vorbehalten.