



DAMOS VALOR A LA VENTANA



MACO RAIL-SYSTEMS

Corredera elevadora HS Lumina Standard
Versión con umbral de 164 o 184 mm



Campos de aplicación

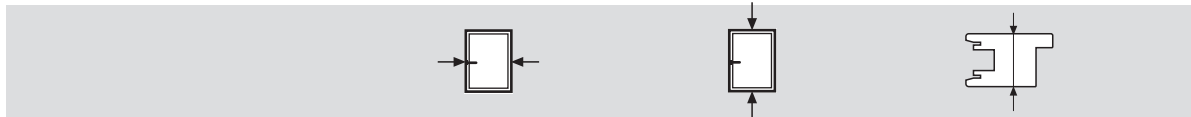

HS 300 kg *

min. 700 – max. 3385

min. 730 – max. 3860 **

68 - 78 ***

- * Para elementos de peso superior a 220 kg, utilizar el amortiguador para cerradura HS, Ref. 104204
- ** La altura de la hoja no debe superar 2.5 veces su anchura
- *** Los diseños en escala 1:1 se refieren a la versión de espesor de perfil de 68 mm (las cotas entre paréntesis se refieren a 78/86 mm)

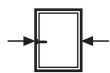

Anchura de hoja



Anchura del hueco

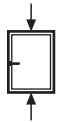

Altura de hoja



Anchura interior del marco



Altura de manilla

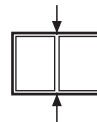

Altura del hueco



Cinta PE/PVC



La ejecución mostrada es izquierda, la derecha es simétrica



Sellante:
El cordón debe ser continuo (no interrumpido)



Este documento representa el estado técnico del producto afectado en el momento de su publicación. Antes de fabricar un nuevo producto y sobre todo si ha transcurrido mucho tiempo desde el último, solicite la última versión de este documento.

Índice

Campos de aplicación	2
Normas sobre la responsabilidad del fabricante	4
Ejemplos de construcción	5
Composición de herraje	
Hoja corredera	6
Marco y fijo	8
Sección horizontal	10
Sección vertical	14
Dimensiones de los perfiles	20
Montaje del marco	26
Umbral	27
Estructura marco y vidrio fijo	30
Listones de estanqueidad	32
Vidrio fijo	34
Guía superior y cerraderos	35
Fresado de los cerraderos	36
Montaje de la hoja corredera	38
Fresado de los carros	39
Fresado de la cerradura	40
Listones de estanqueidad y juntas	42
Montaje de la hoja corredera	44
Guiador superior y cubrefresados inferior	45



Normas sobre la responsabilidad del fabricante

Notas importantes

- Respetar las dimensiones máximas y mínimas indicadas, así como el peso máximo permitido de cada hoja.
- No realizar modificaciones constructivas sobre ningún mecanismo.
- Utilizar exclusivamente mecanismos de Maco en la realización de este elemento.
- Montar los mecanismos como se muestran en las instrucciones de montaje, respetando todas las indicaciones sobre seguridad.
- Utilizar tirafondos de diámetro, longitud y tipo indicados.
- Los tirafondos deben ser introducidos de forma recta (salvo indicado lo contrario) sin apretarlos demasiado, para evitar comprometer el suave desplazamiento de los mecanismos.
- El barnizado debe realizarse antes de montar los mecanismos. Barnizar los mecanismos puede comprometer su correcto funcionamiento.
- No utilizar sellantes con base ácida o acética, ya que pueden causar corrosión sobre los mecanismos.
- Proteger los carriles y guías de desplazamiento de depósitos de cal y/o suciedad. Evitar el contacto de los mecanismos con humedad o detergentes.
- En caso de uso incorrecto o sobrecargas, la hoja puede salirse del carril inferior y caerse, lo que puede provocar daños físicos graves. Si la corredera elevable va a ser instalada en edificios especiales (colegios, residencias, hoteles, etc.), se puede suponer un uso incorrecto, por lo que deben tomarse medidas extraordinarias, por ejemplo.
 - Modificación de la posición del tope paragolpes para reducir el grado de apertura.
 - Instalación de un bombín bloqueable para evitar su uso no supervisado.

En caso de duda, no interprete y póngase en contacto con su interlocutor en MACO.

Descargo de responsabilidad

MACO no se hace responsable de los daños, defectos o deterioros que puedan ocurrir sobre el herraje u otros elementos de la corredera elevable producidos por el no seguimiento de estas instrucciones, errores en las mismas, incumplimiento de máximos y mínimos tanto en medidas o pesos, uso inadecuado o violento del elemento; cualquier reclamación quedará desacreditada en estos casos. MACO se reserva el derecho de definir qué es exactamente „uso inadecuado o violento“.

Mantenimiento del producto

Los componentes de los mecanismo que tengan una importancia relevante para la seguridad deben ser controlados al menos una vez al año, para comprobar que las fijaciones siguen siendo las correcta y que no existe desgaste. En caso de necesidad, deben apretarse o cambiarse los tirafondos, así como los componentes desgastados. Además, al menos una vez al año deben realizarse los siguientes trabajos de mantenimiento:

- todas las partes móviles y puntos de cierre de los mecanismos de desplazamiento deben ser lubricados y comprobado su correcto funcionamiento.
- para la lubricación de dichos componentes, deben utilizarse exclusivamente detergentes que o productos protectores que no comprometan el acabado anticorrosivo de los mecanismos.

Las regulaciones sobre los mecanismos así como la sustitución de los mismos deben ser realizadas exclusivamente por personal cualificado.

Si se efectúa cualquier tratamiento sobre la superficie del elemento (ventana, puerta, corredera, etc.), como por ejemplo barnizado o pintado, todos los mecanismos deben ser protegidos para evitar que estos entren en contacto con estos barnices, pinturqas, etc...

Ejemplos de construcción

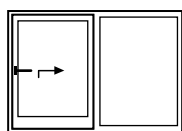

Esquema A

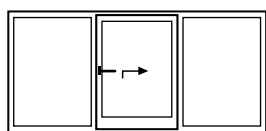
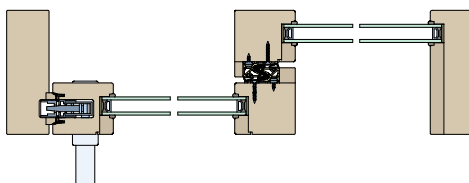

Esquema G

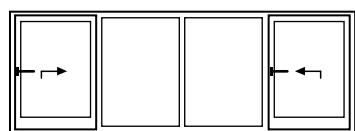
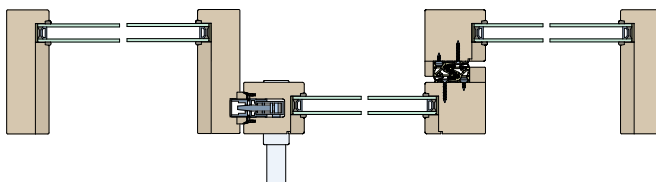

Esquema K

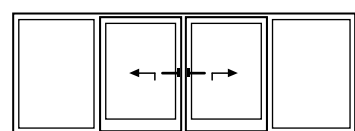
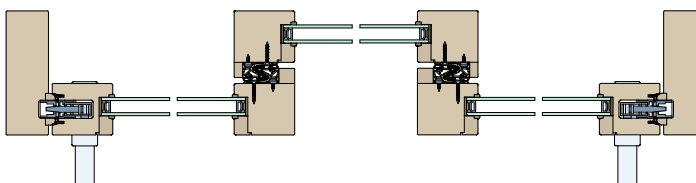

Esquema C

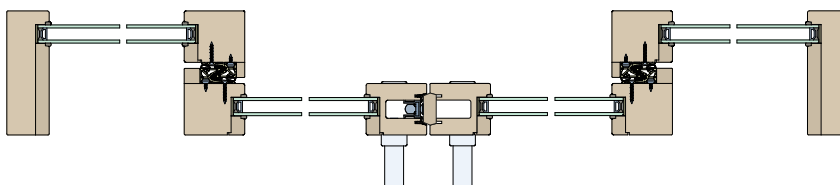

Para la solución de 2 hojas móviles y 2 fijos debe usarse exclusivamente la cerradura de pernos



Composición de herraje

Hoja corredera

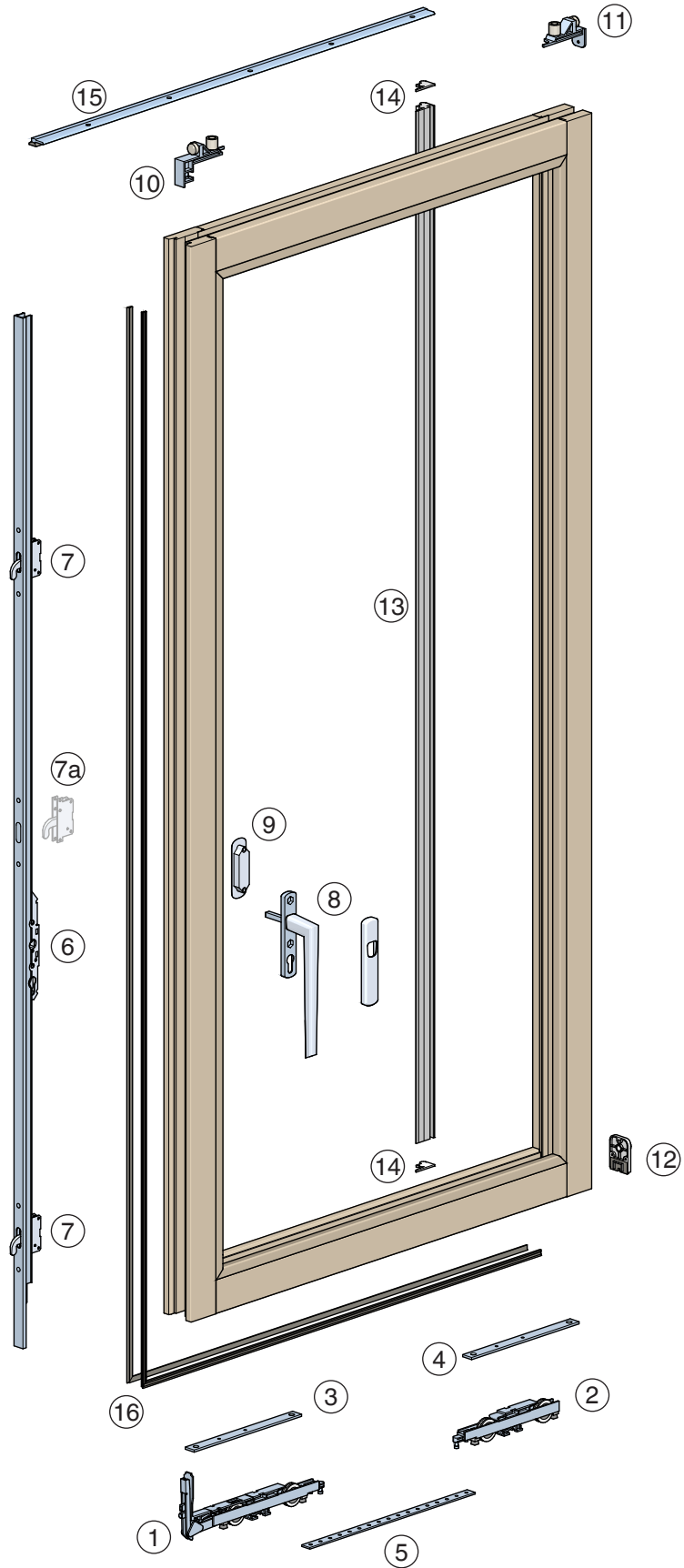

Lista de componentes

- ① Carro delantero
- ② Carro trasero
- ③ Placa de soporte de carro delantero
- ④ Placa de soporte de carro trasero
- ⑤ Varilla de conexión de carros
- ⑥ Cerradura
- ⑦ Caja con gancho
- ⑦a Caja con gancho opcional
- ⑧ Manillón HS y cubrerosea
- ⑨ Uñero exterior
- ⑩ Guiador superior delantero con paragolpes
- ⑪ Guiador superior trasero con paragolpes
- ⑫ Cubrefresados inferior con paragolpes
- ⑬ Listón de estanqueidad antitérmico
- ⑭ Tapón para listón de estanqueidad
- ⑮ Listón de estanqueidad superior
- ⑯ Junta de goma "L" para hoja
- ⑰ Silicona
- ⑱ Cinta PE para apoyo de vidrio

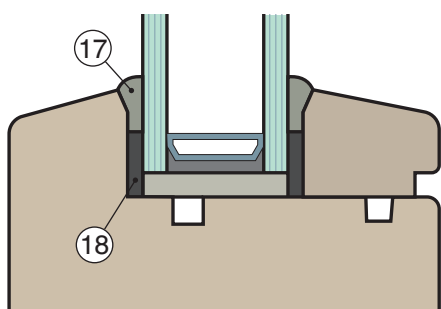



Composición de herraje

Marco y fijo

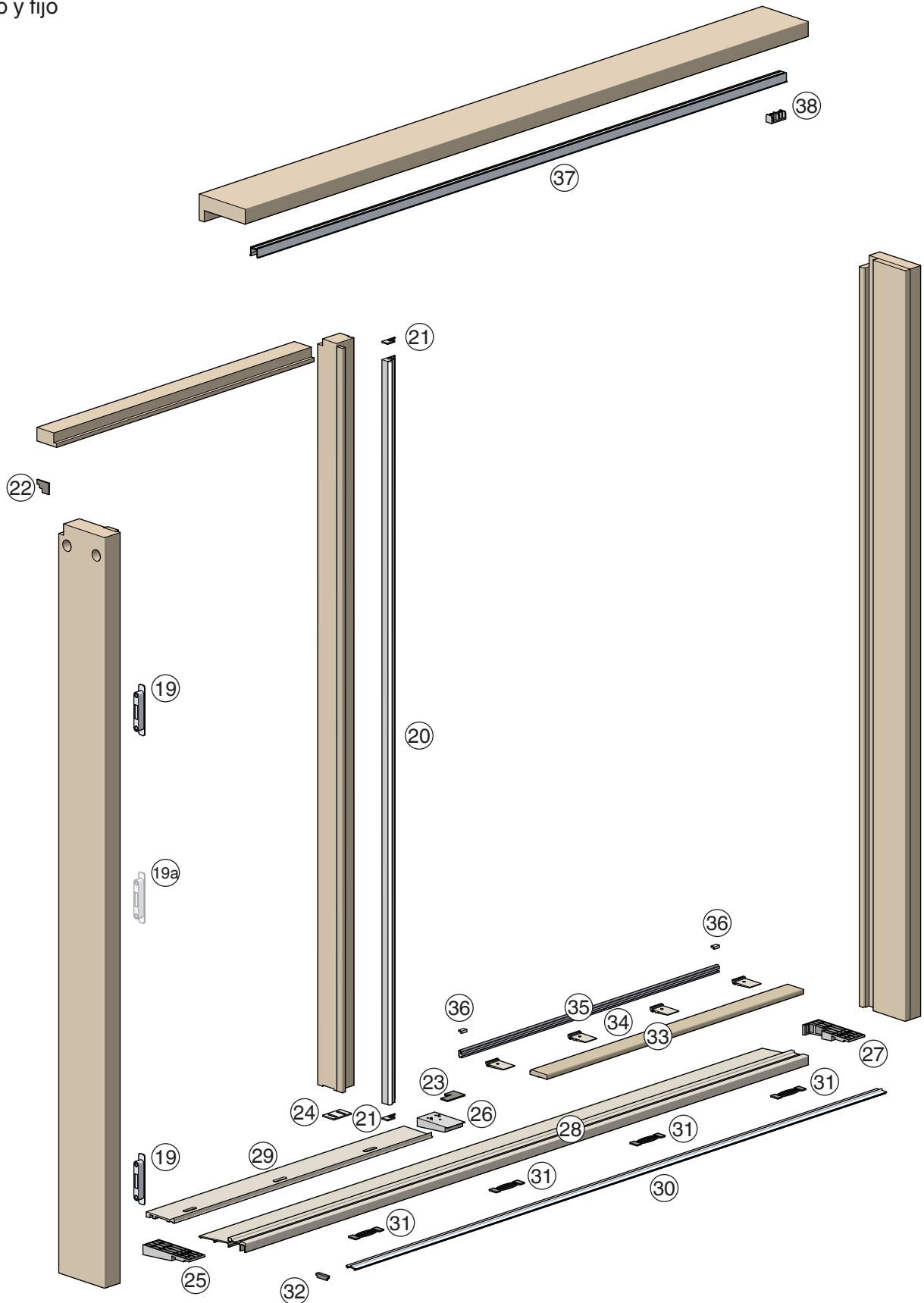

Lista de componentes

- ⑲ Cerradero para gancho
- ⑲a Cerradero opcional para gancho
- ⑳ Listón de estanqueidad
- ㉑ Tapón para listón de estanqueidad
- ㉒ Placa para junta superior
- ㉓ Placa para junta central
- ㉔ Calce para tampón de umbral HS
- ㉕ Tapón de cabeza lado cerradura
- ㉖ Tampón para umbral HS
- ㉗ Tapón de cabeza lado vidrio fijo
- ㉘ Umbral HS
- ㉙ Perfil intermedio para umbral HS
- ㉚ Carril bajo para umbral HS
- ㉛ Clip para fijación del carril bajo
- ㉜ Terminales HS
- ㉝ Cubreperfil interno
- ㉞ Compensadores en PVC para apoyo del vidrio
- ㉟ Junquillo de aluminio
- ㊱ Terminales niveladores para el junquillo de aluminio
- ㊲ Guía superior HS Lumina para embutir
- ㊳ Terminales superiores para guía superior embutida HS Lumina



Sección horizontal Dimensionamiento

$$\left[\text{Profile} \right] = \left(\frac{\text{Window Section}}{2} \right) - 21 \text{ (A)}$$

$$\left[\text{Profile} \right] = \left(\frac{\text{Window Section}}{2} \right) - 96$$

$$\left[\text{Profile} \right] = \left(\frac{\text{Window Section}}{2} \right) - 60$$

$$\left[\text{Profile} \right] = \left(\frac{\text{Window Section}}{2} \right) - 96$$

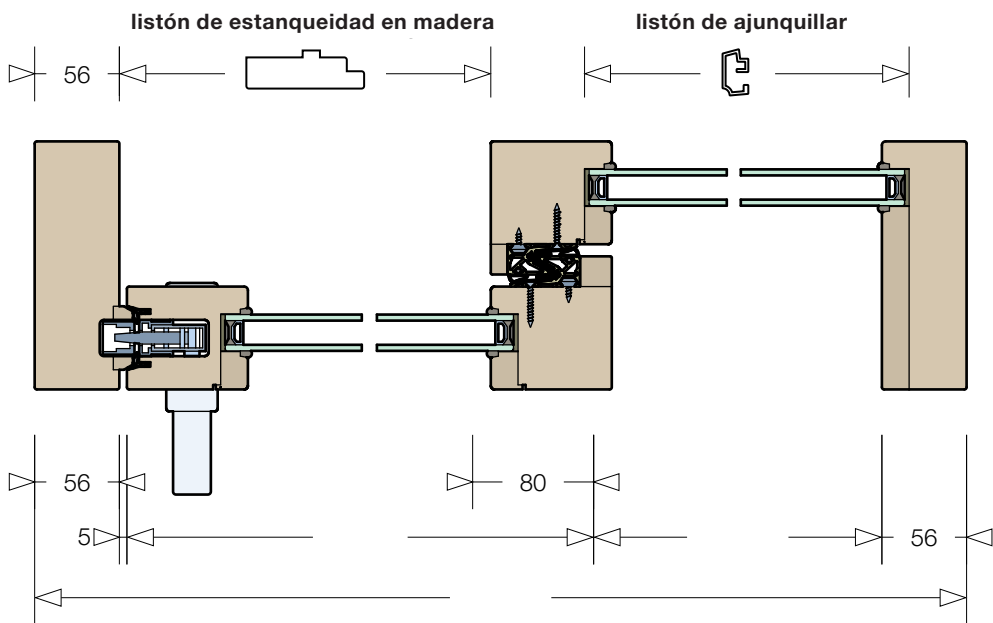

Sección horizontal

Hoja corredera

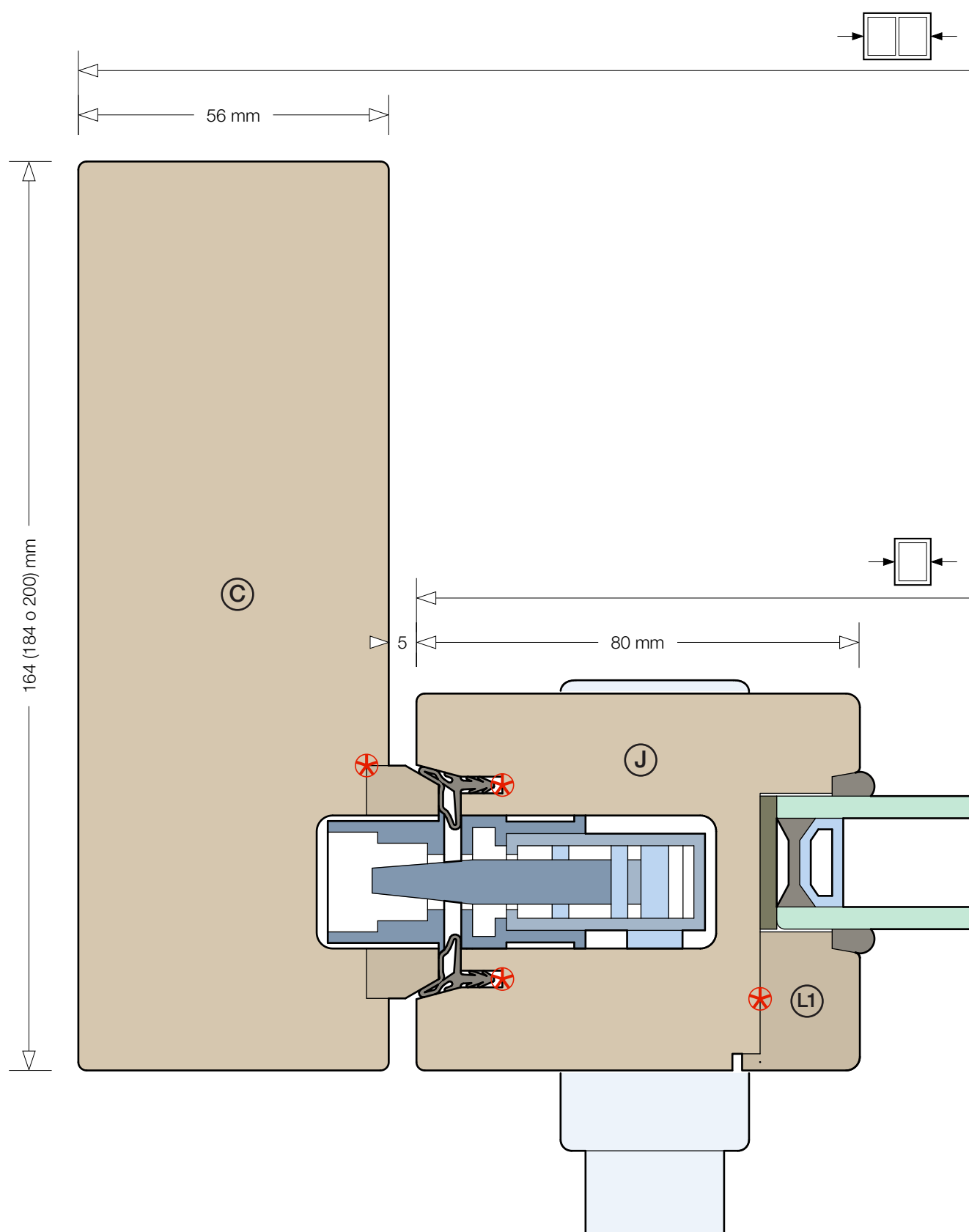



Sección horizontal
Nudo central

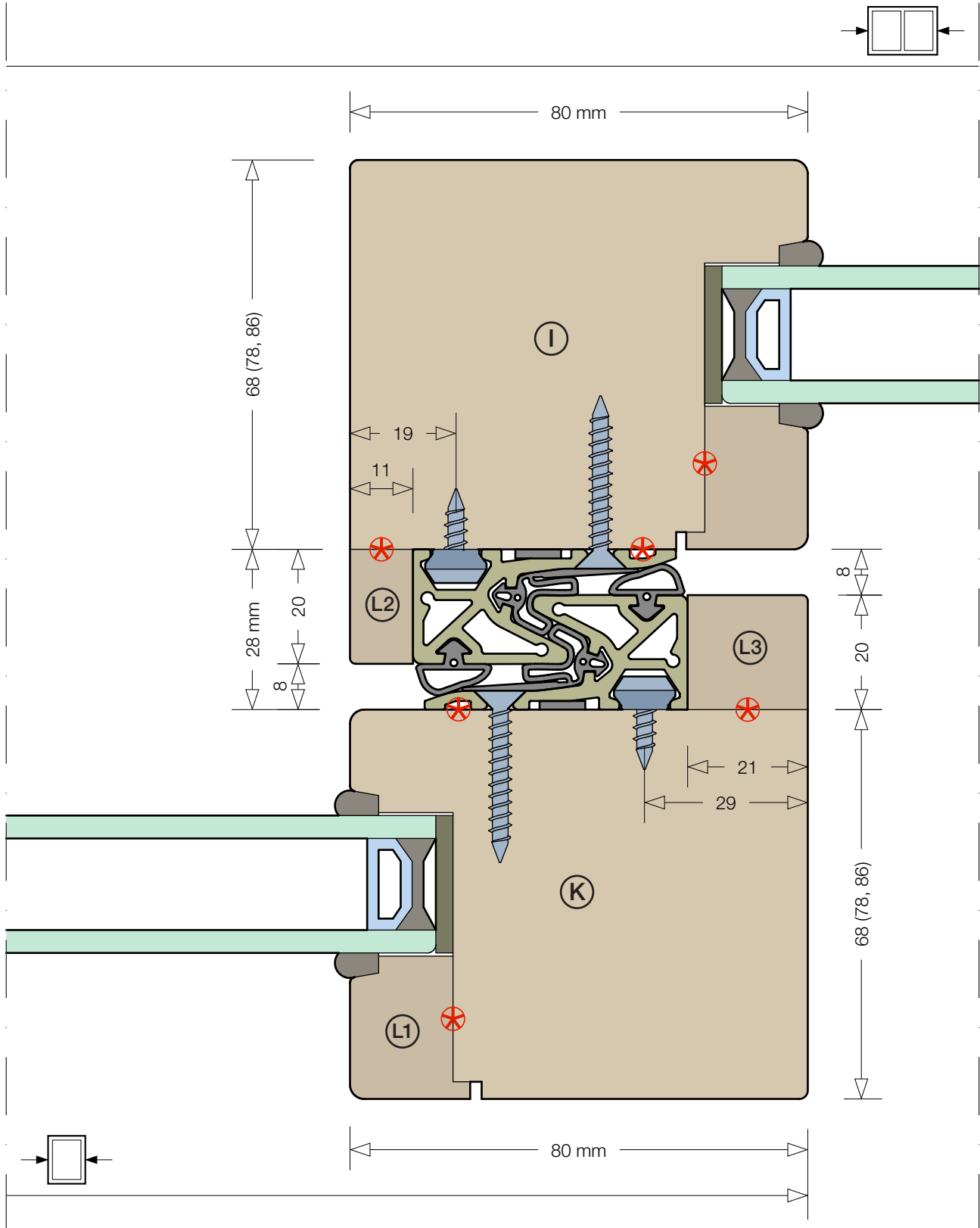

Sección horizontal

Fijo

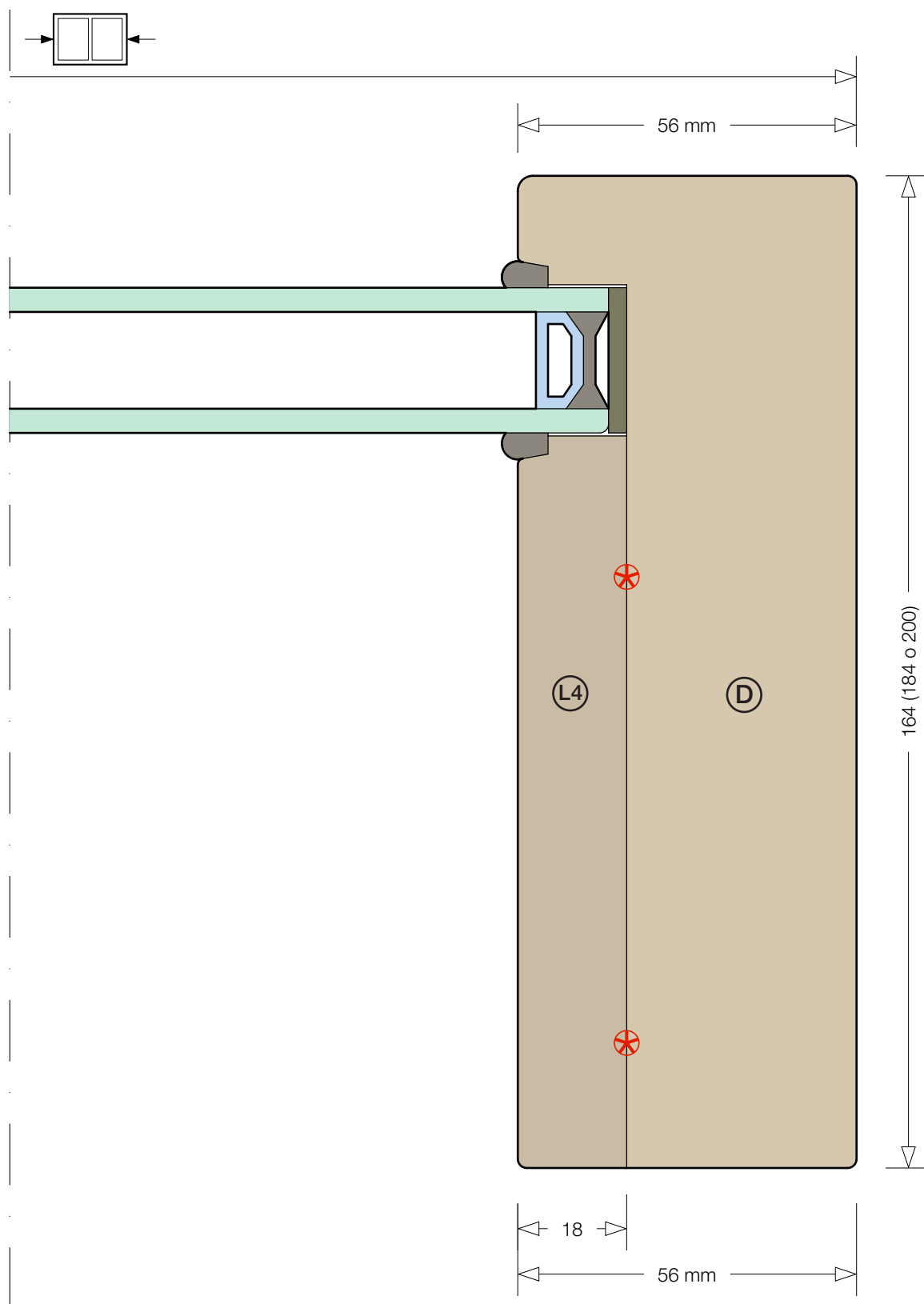



Sección vertical Dimensionamiento

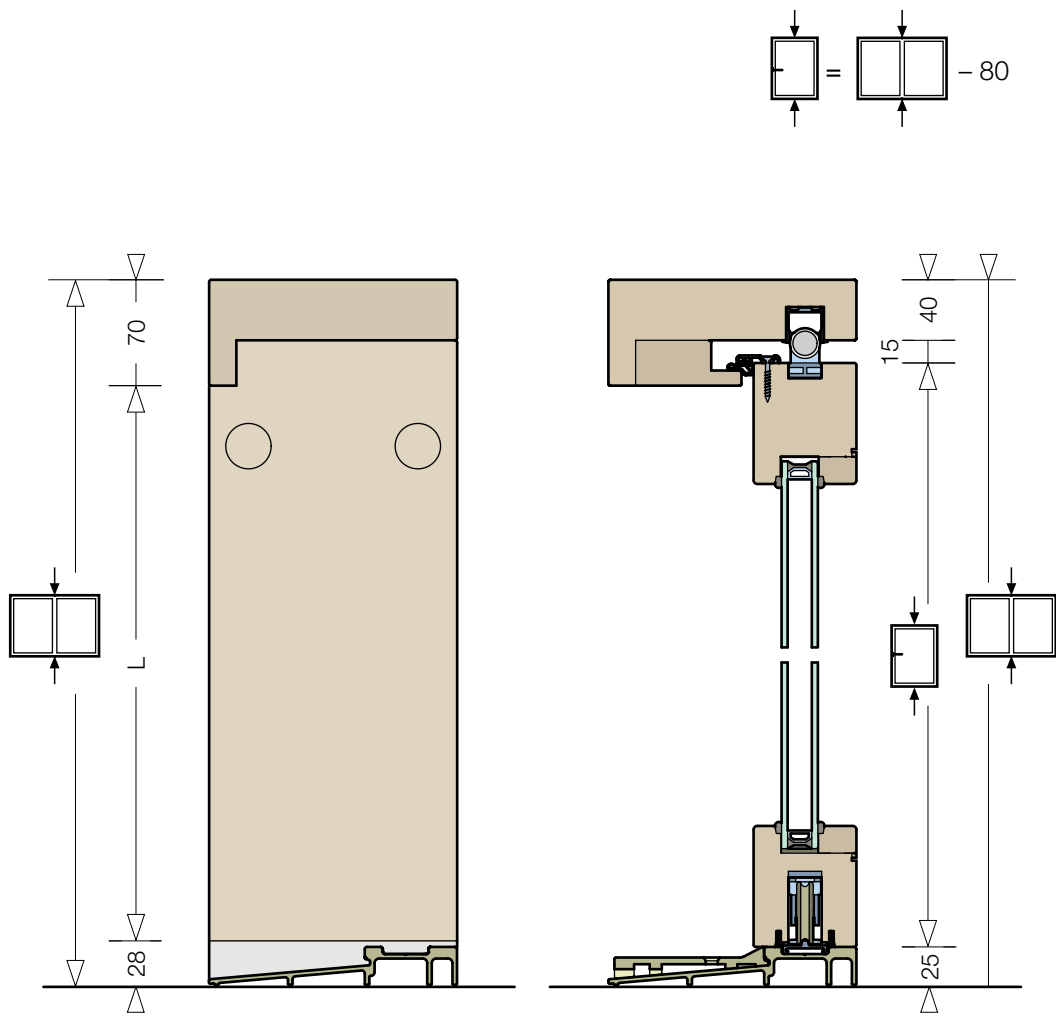

Sección vertical
Uniones angulares y tapón contraforma

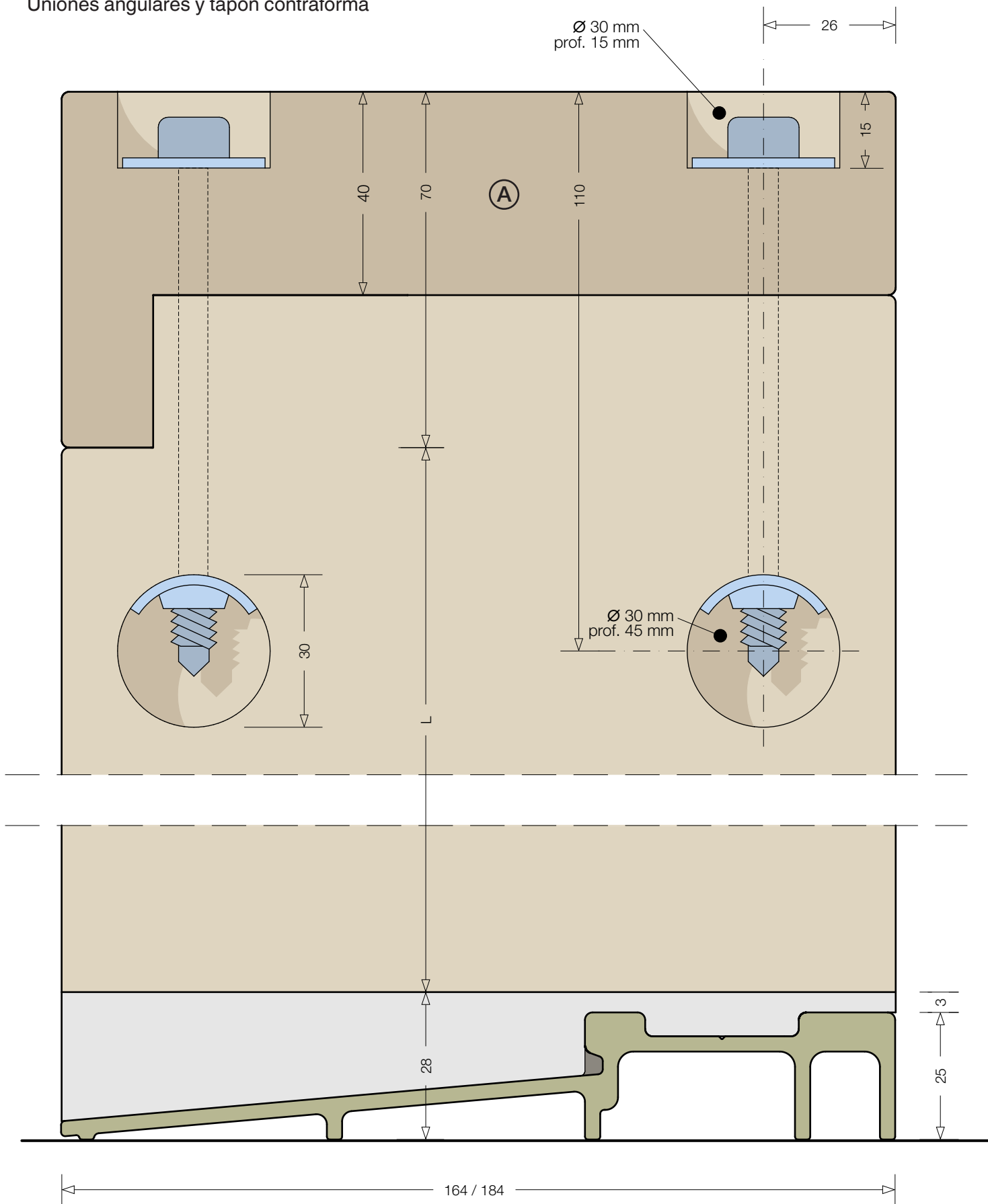



Sección vertical
Nudo superior hoja corredera

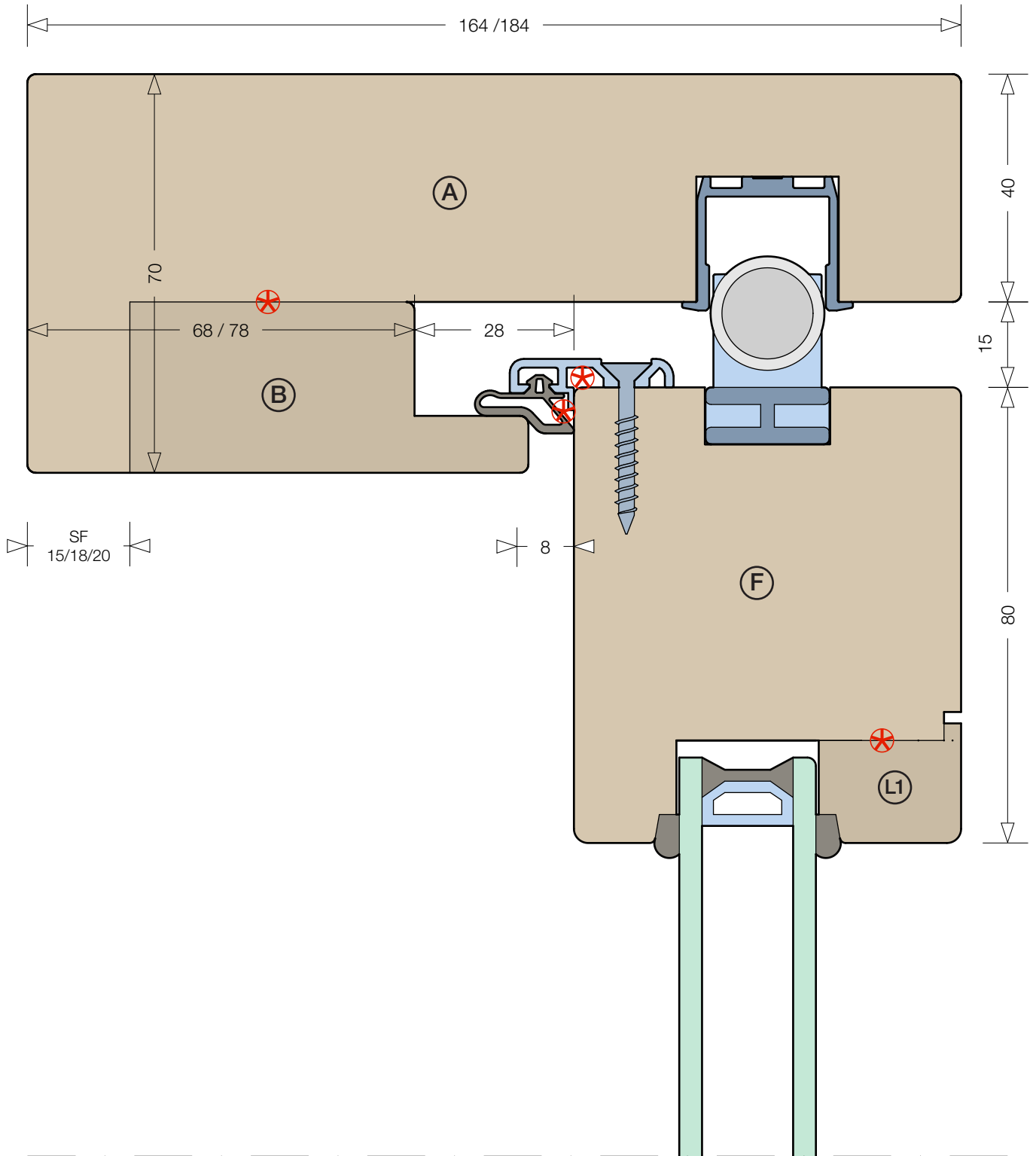

Sección vertical
Nudo inferior hoja corredera

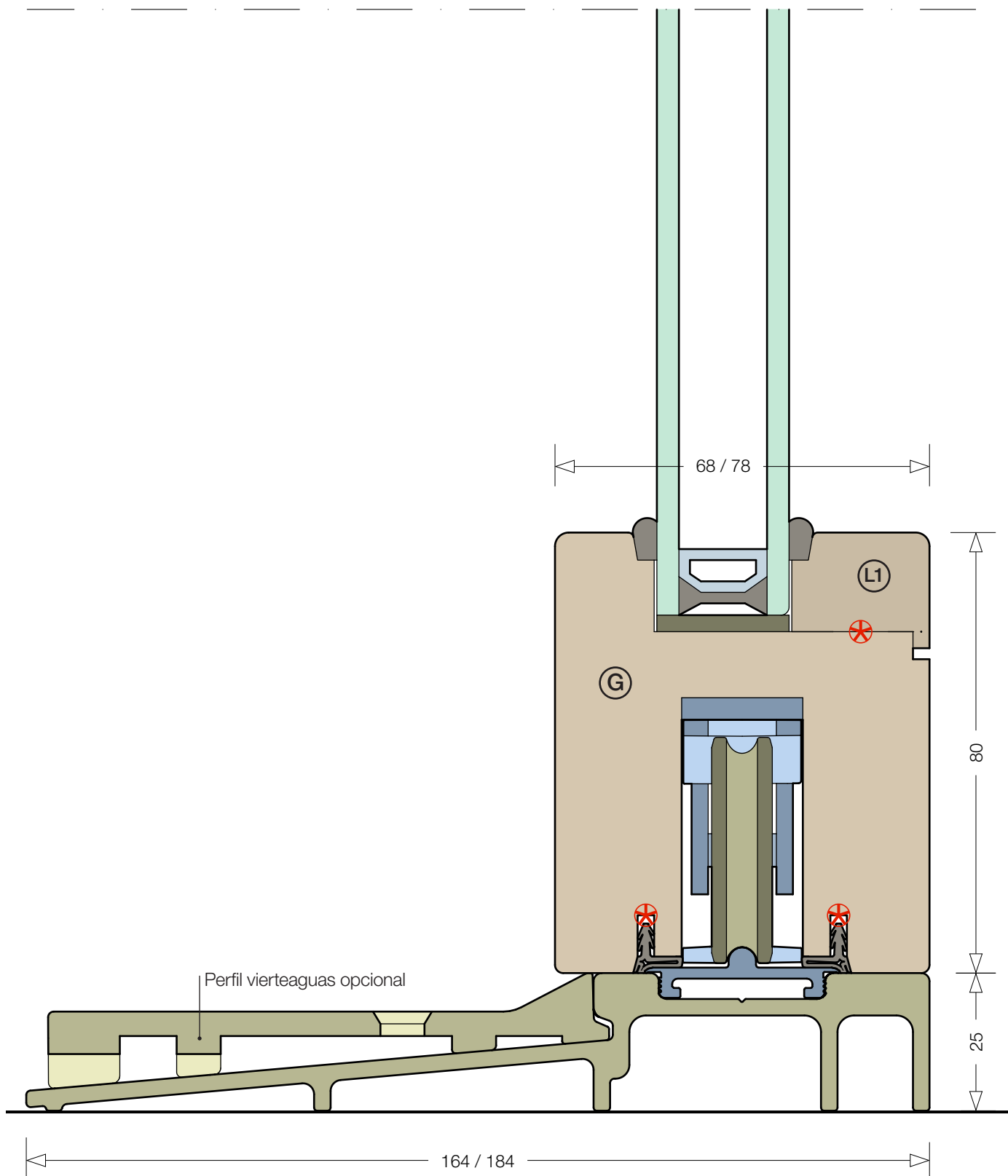



Sección vertical
Nudo superior del fijo

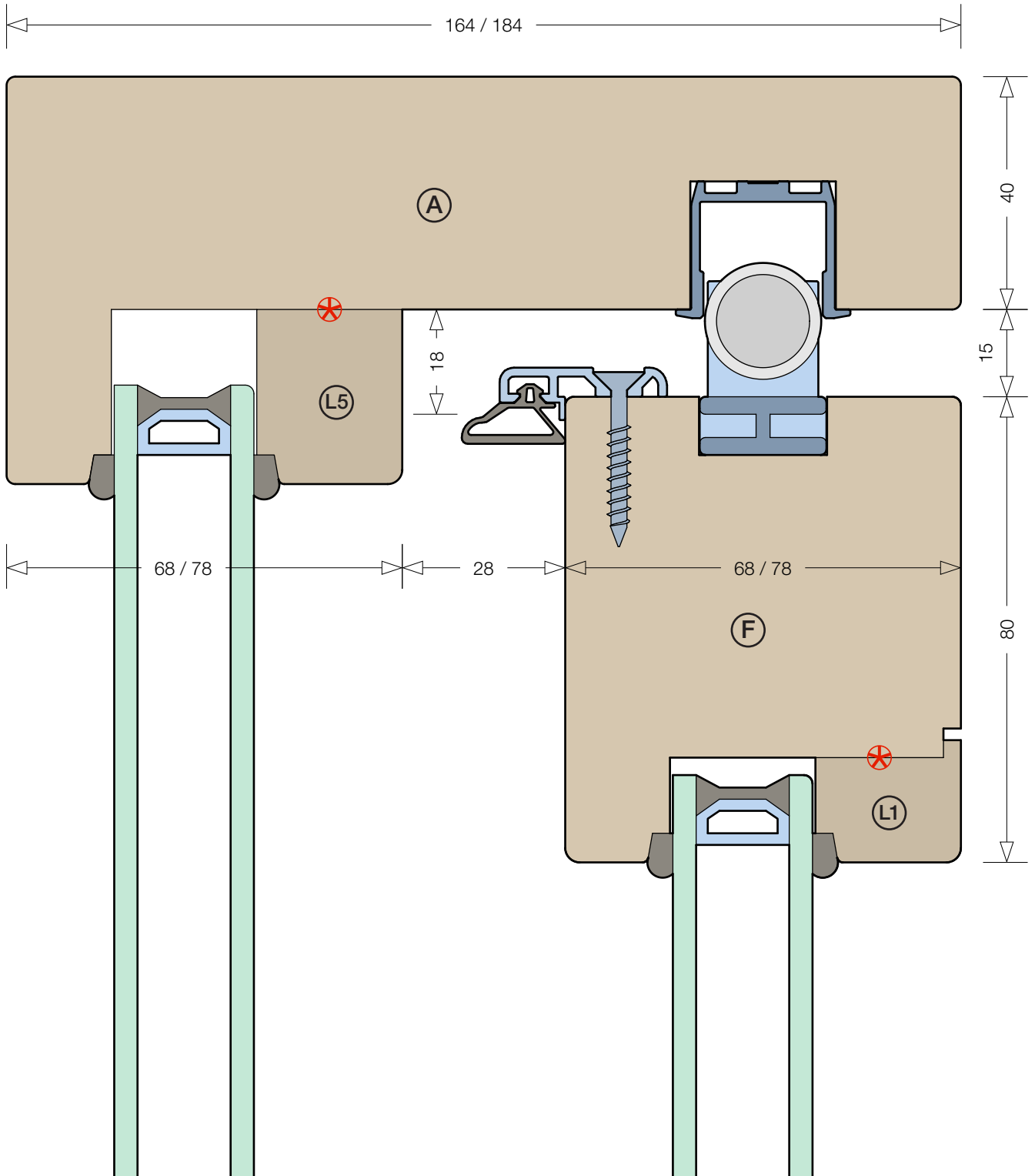

Sección vertical
Nudo inferior del fijo

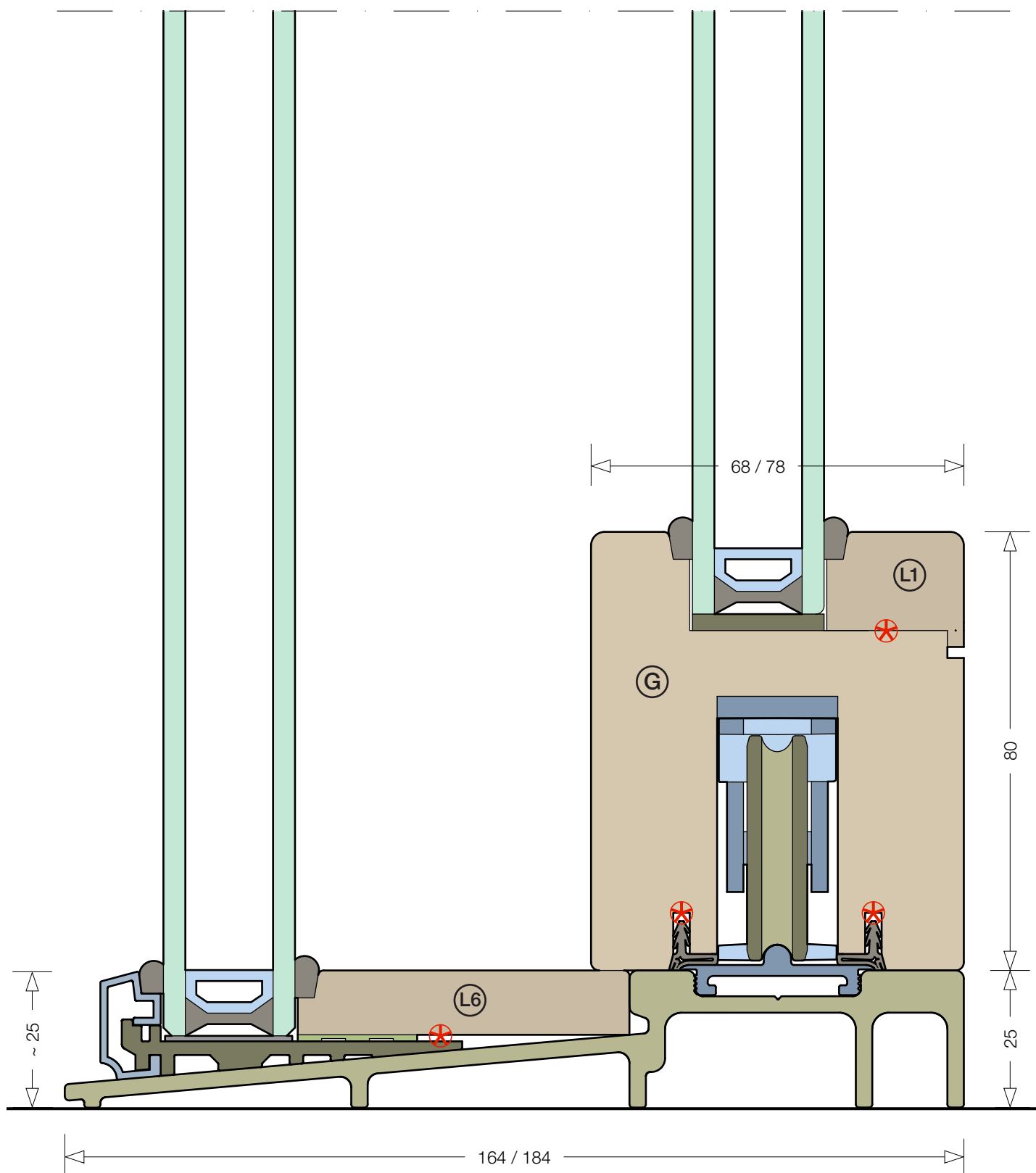



Dimensiones de los perfiles

Marco

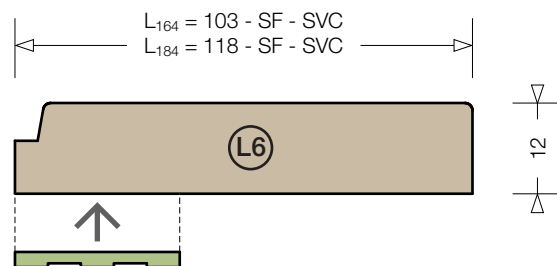
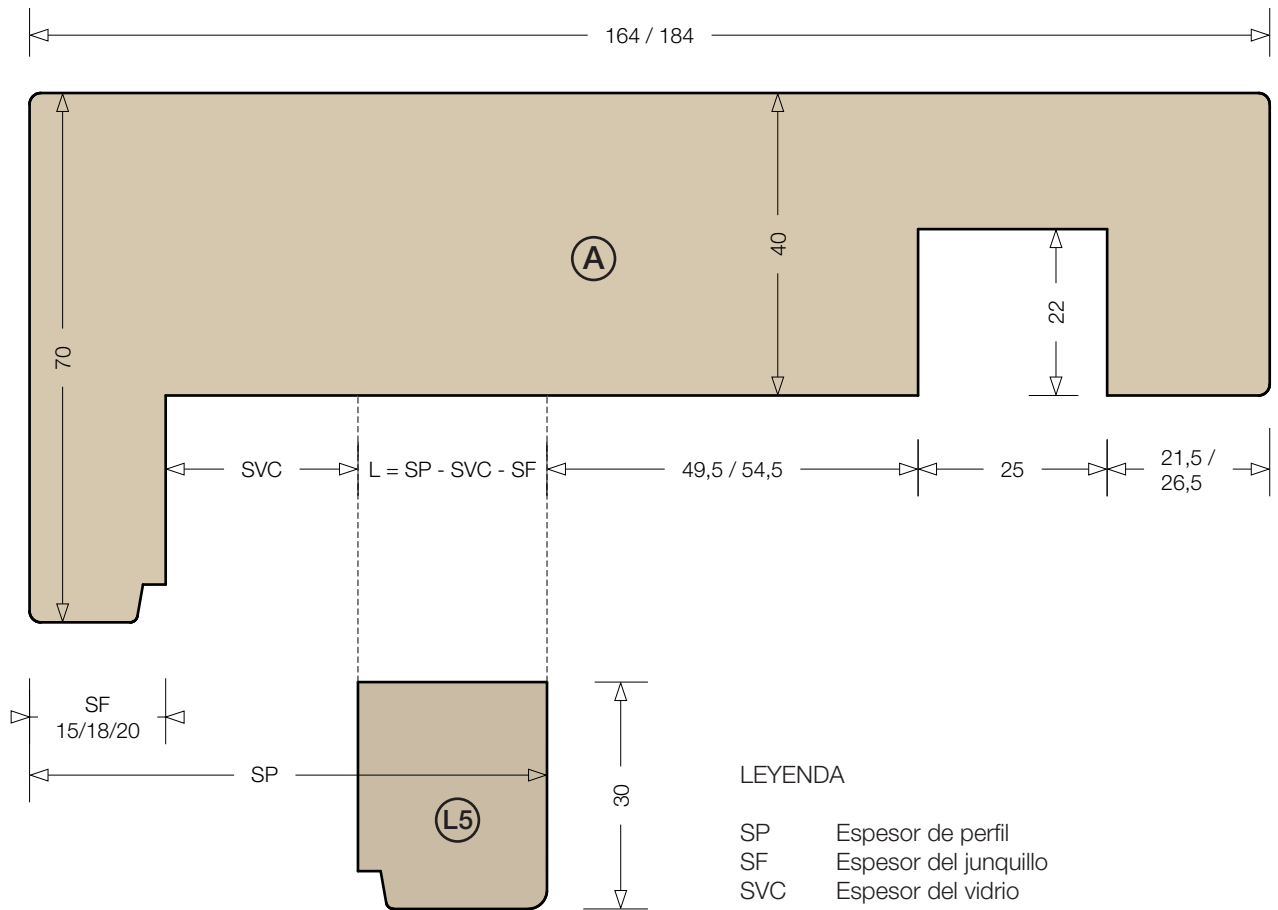

Espeor para vidrio, de 1 a 3 mm según la longitud del listón usado como nivelador.

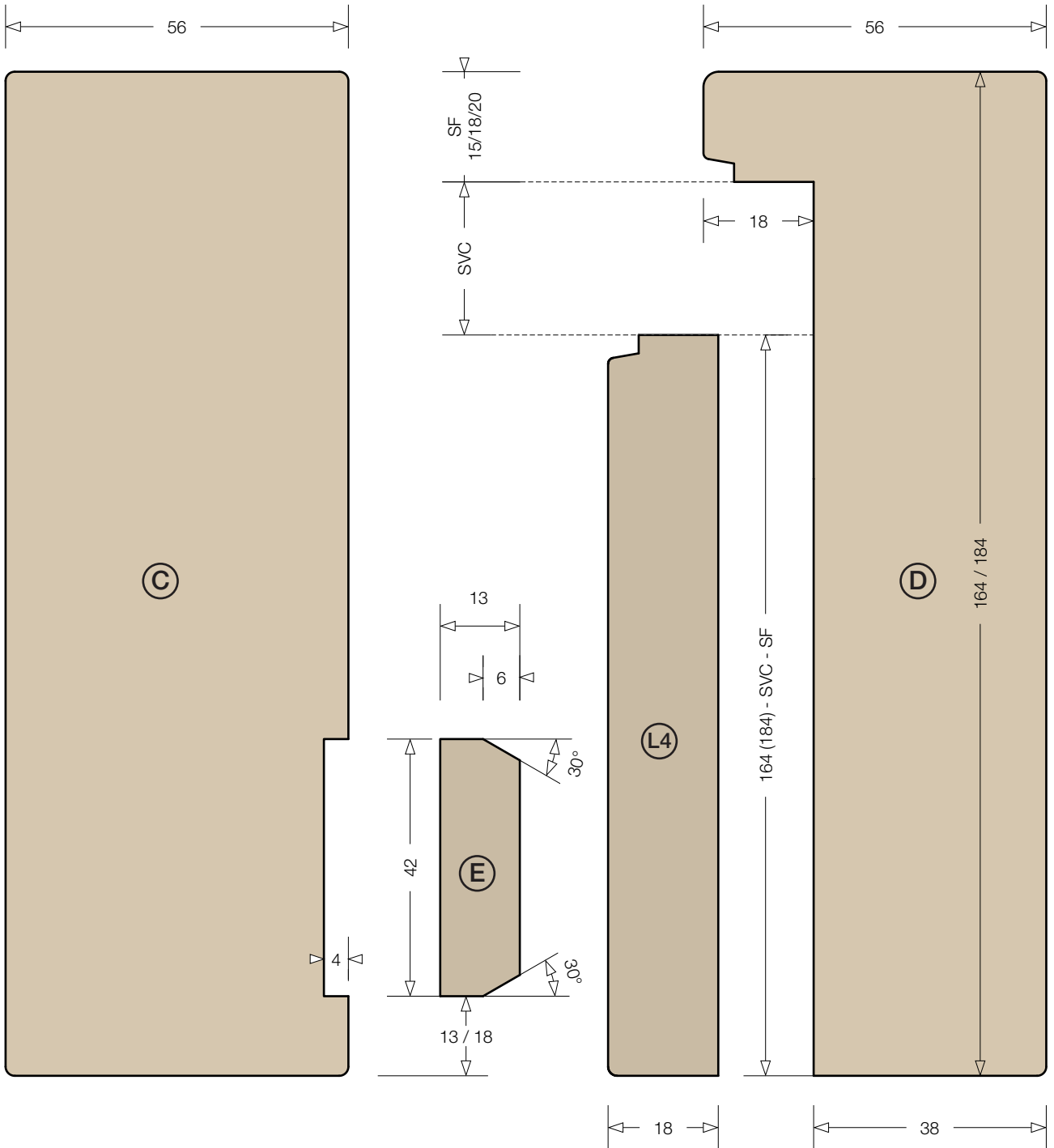



Dimensiones de los perfiles

Hoja corredera

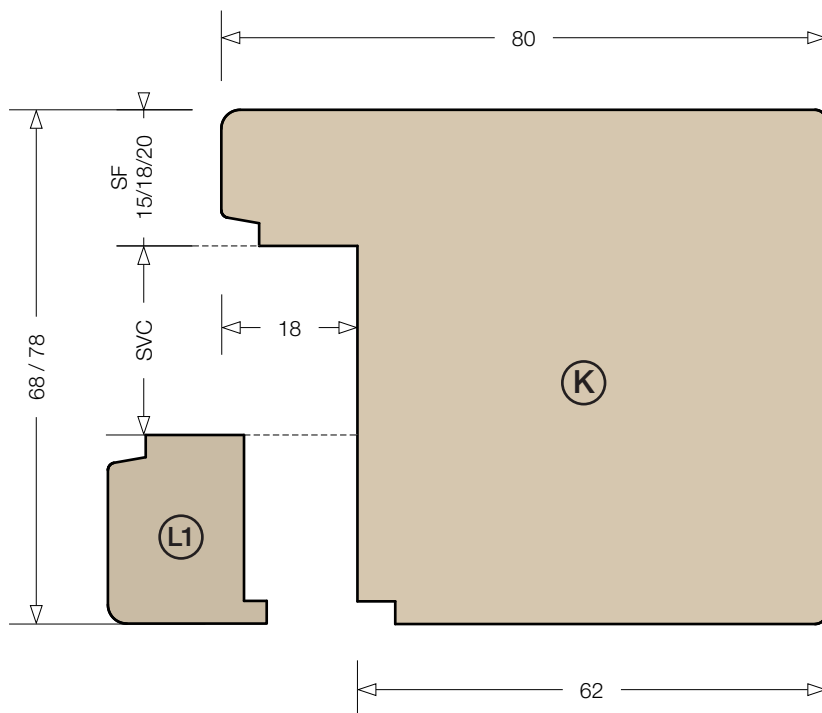
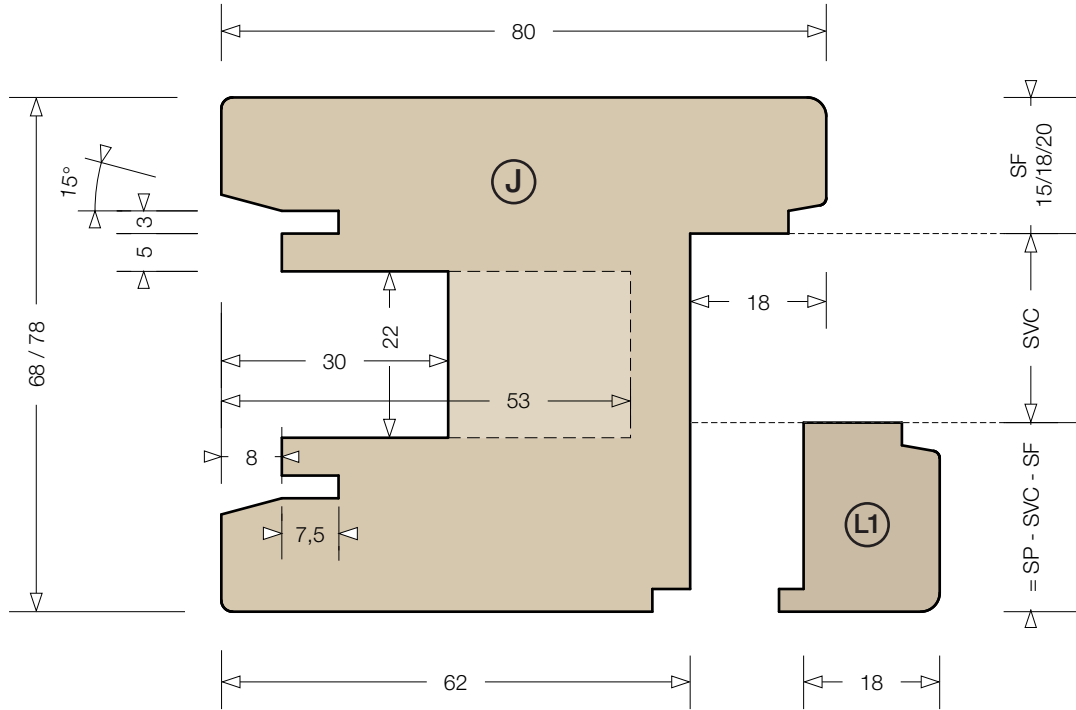

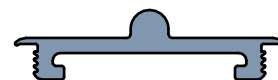
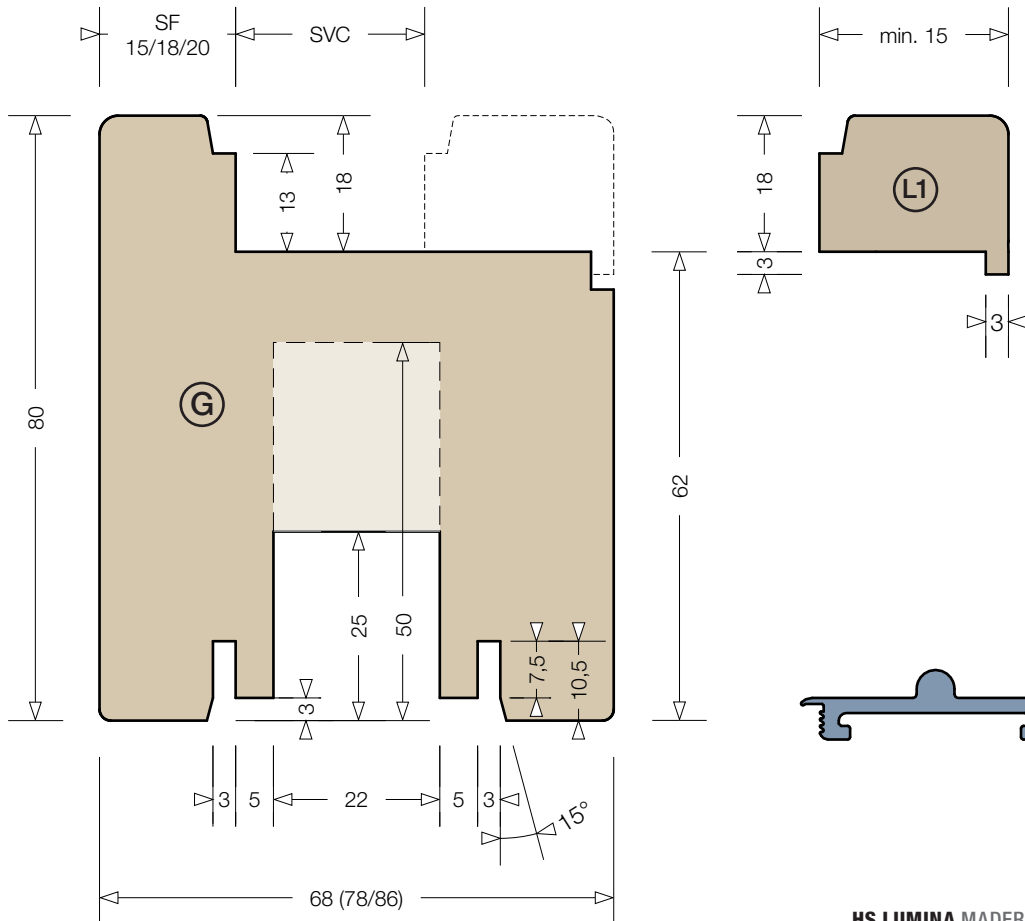
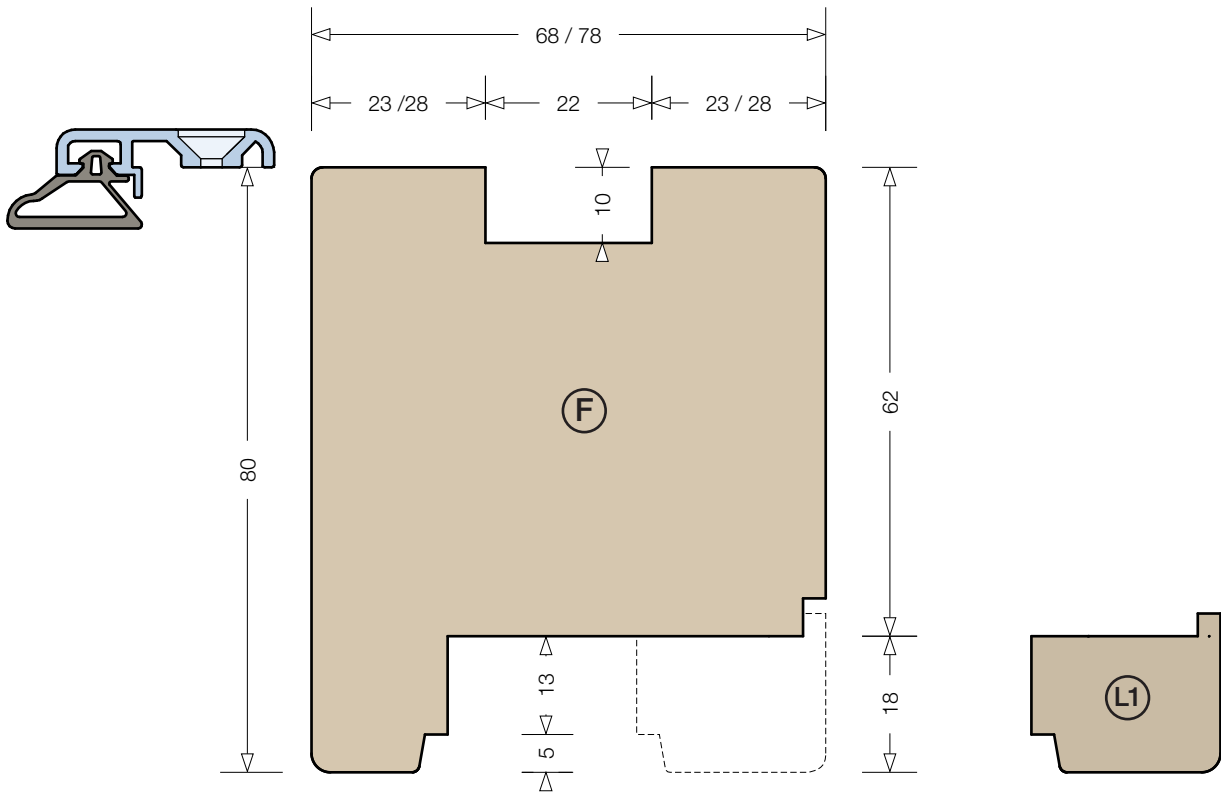



Dimensiones de los perfiles Montante central y listones de estanqueidad

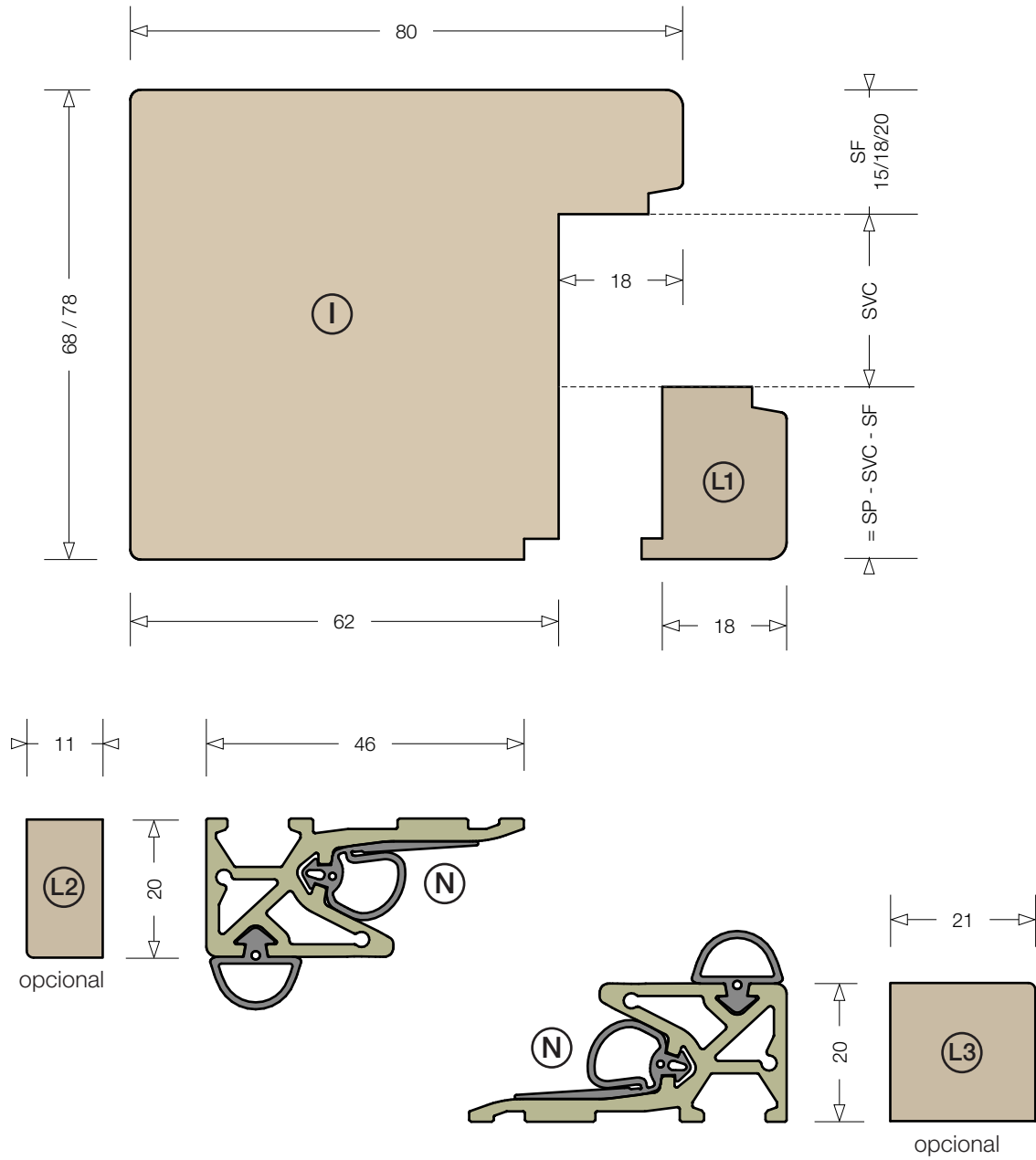



Montaje del marco

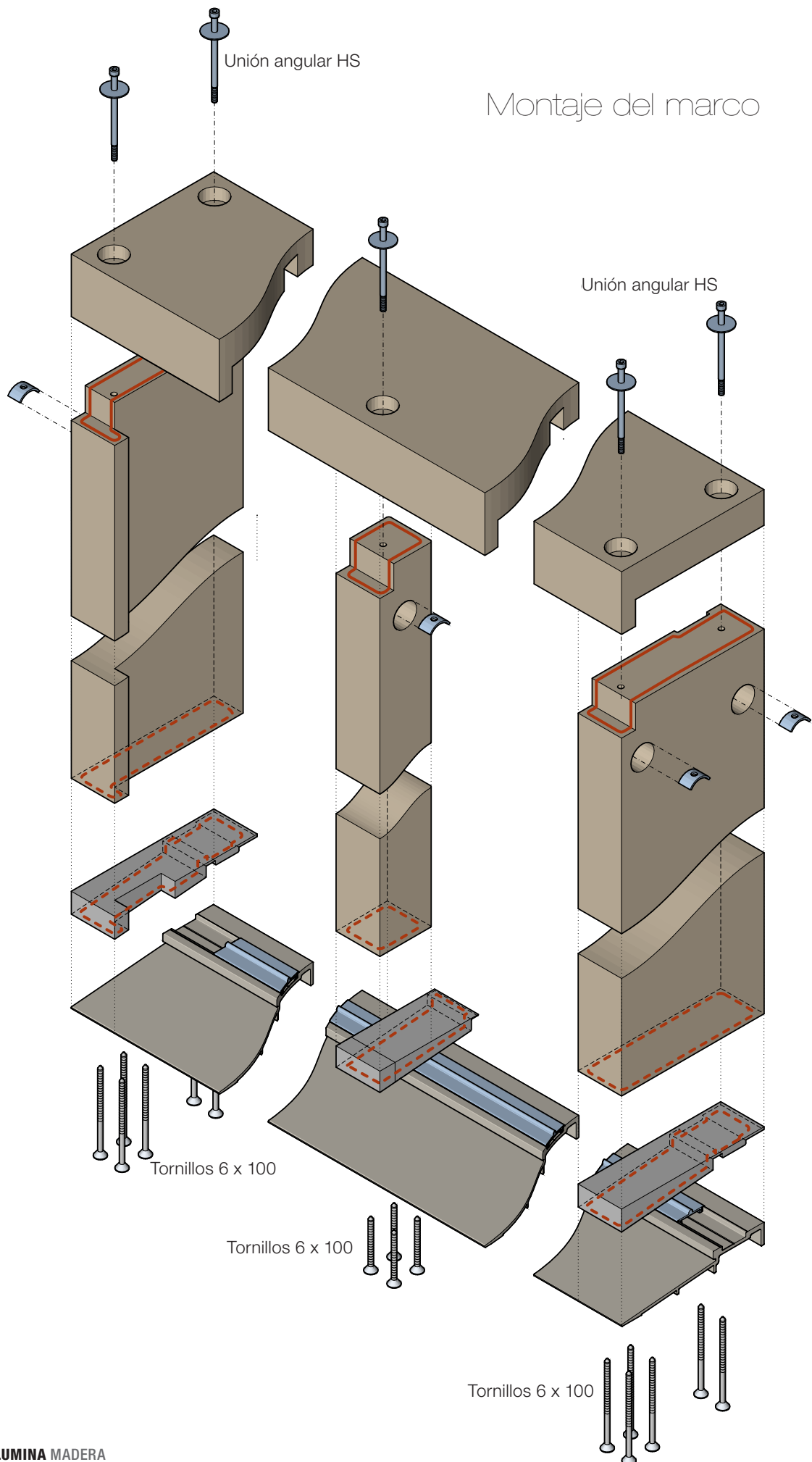

Montaje Umbral

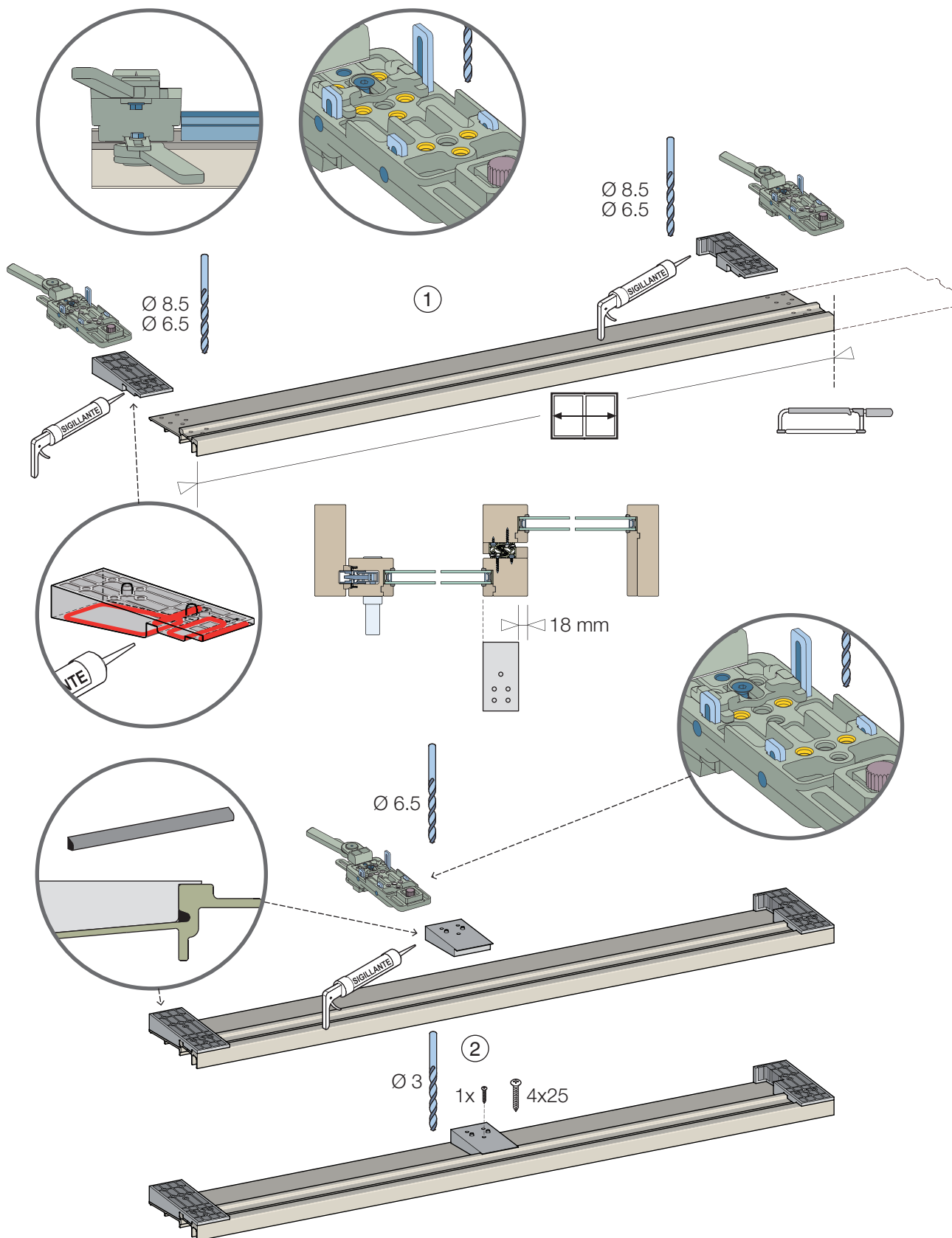

- ① Cortar el umbral a medida, posicionar la plantilla y realizar los agujeros para los tapones contraforma. Encolar los tapones al umbral, sellando bien con el listón de goma contenido en el kit.
- ② Con la misma plantilla realizar los agujeros en el tapón central y montarlo igual que los tapones contraforma.
- ③ Cortar a medida el perfil intermedio (opcional) y el junquillo de aluminio para el fijo. Introducir los compensadores de PVC en el junquillo de aluminio a una distancia entre sí de aprox. 300 mm. y atornillar todo al umbral. Encolar el terminal nivelador al junquillo. Cuidado con la diferencia de espesores.

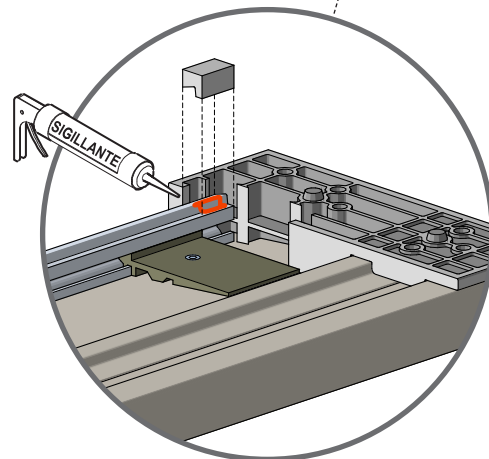
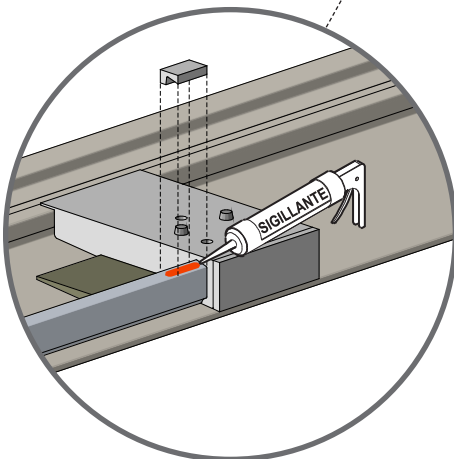
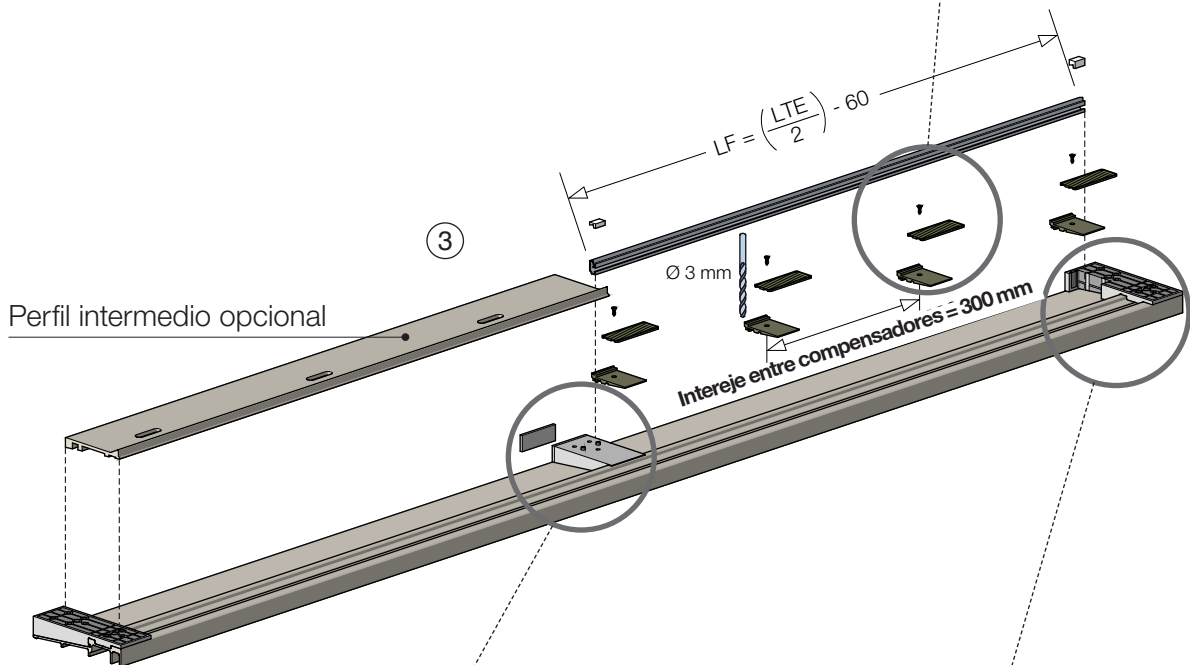
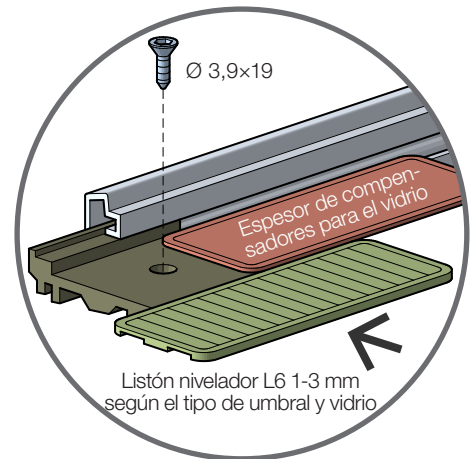

- ④ Sellar bien la fuga externa entre el umbral y el junquillo de aluminio
- ⑤ Cortar a medida el carril inferior y proceder al montaje. Introducir la plantilla de clips en el canal y taladrar. Los clips van separados entre sí aprox. 300 mm. Colocar el clip y atornillar. Retirar las patillas laterales de posicionamiento. Sellar el filo externo del canal y montar el carril inferior.

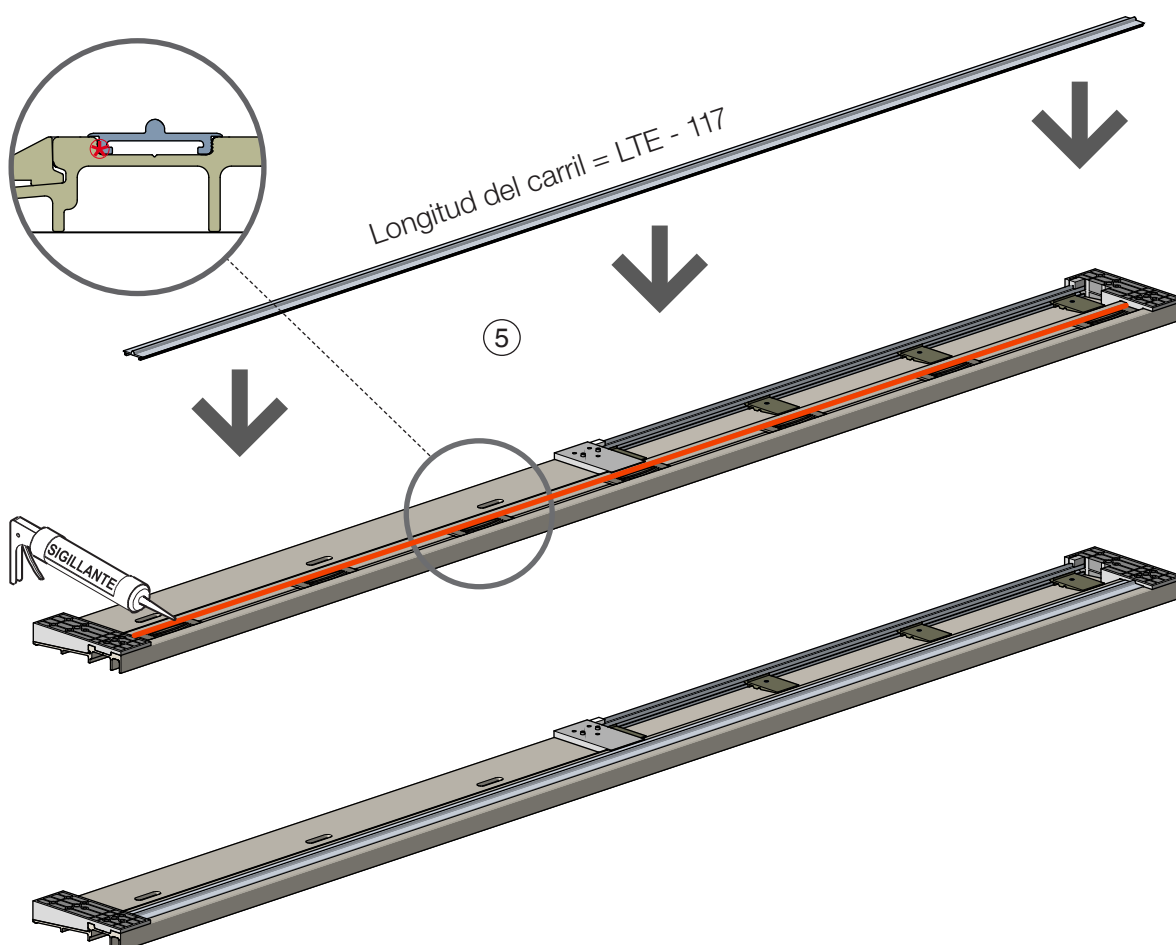
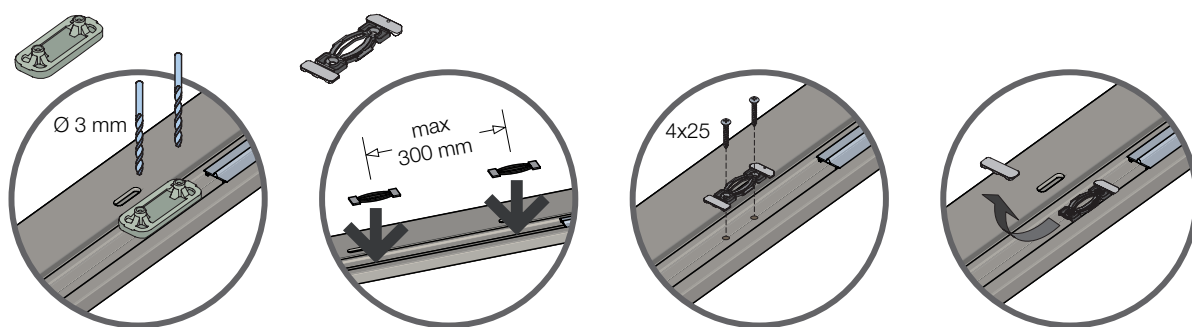
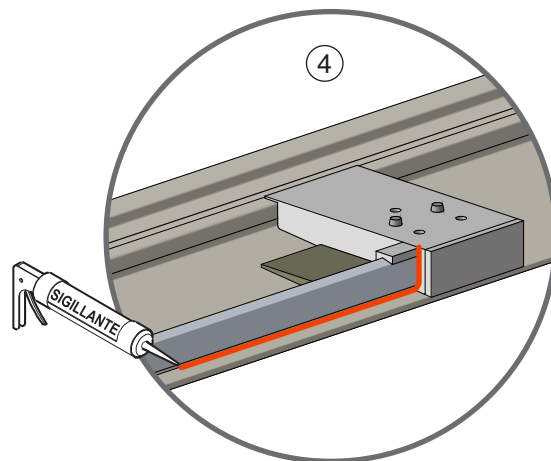

Montaje

Estructura marco y vidrio fijo

- ① Encolar el listón (E) y el travesaño (B) al marco
- ② Mediante la plantilla, taladrar la base para los tetones del tapón
- ③ Encolar los terminales inferiores de goma
- ④ Fresar la base del montante central para los calces del tampón

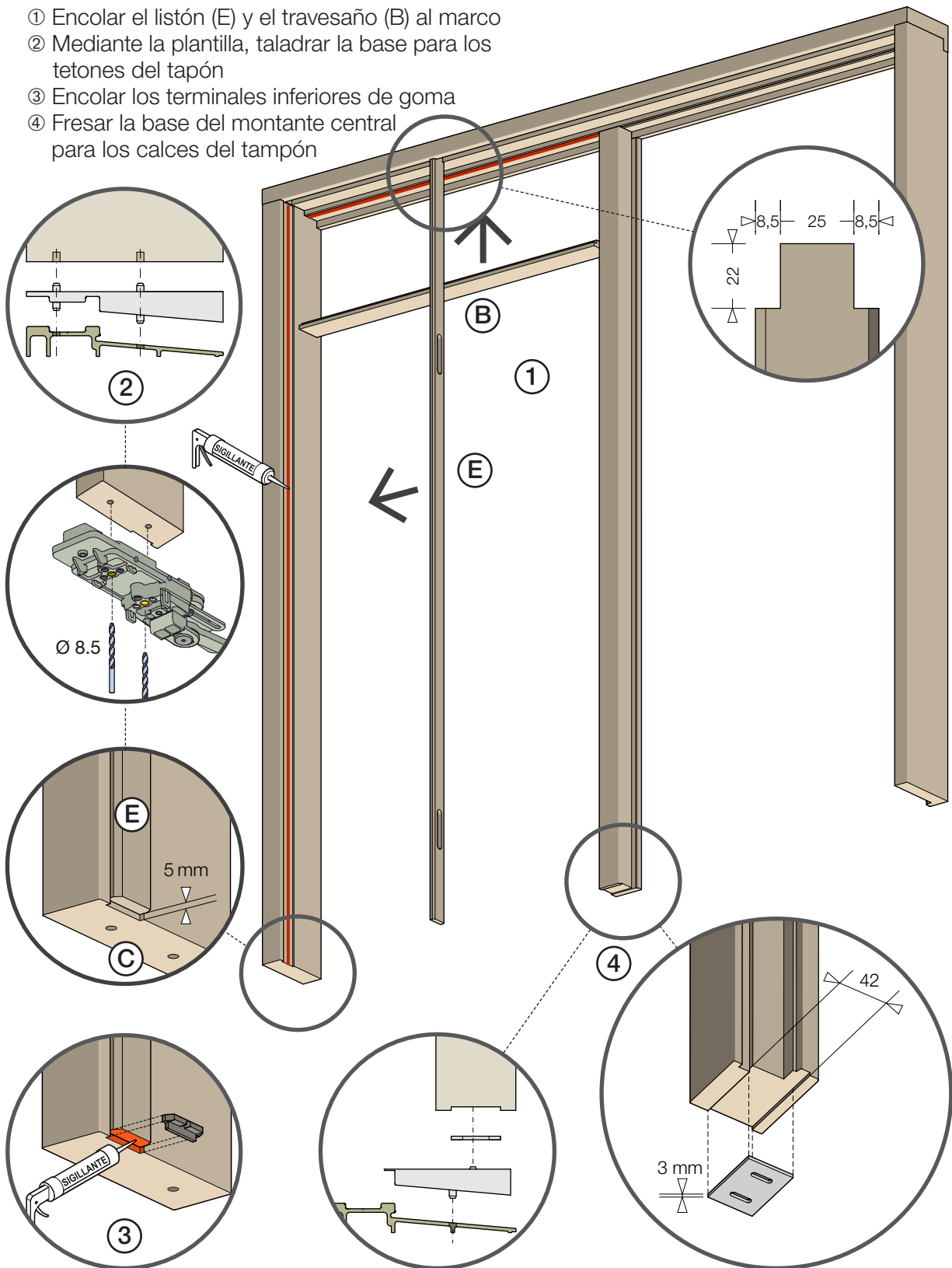

⑤ Sellar las extremidades del montante antes de acoplarlo al umbral

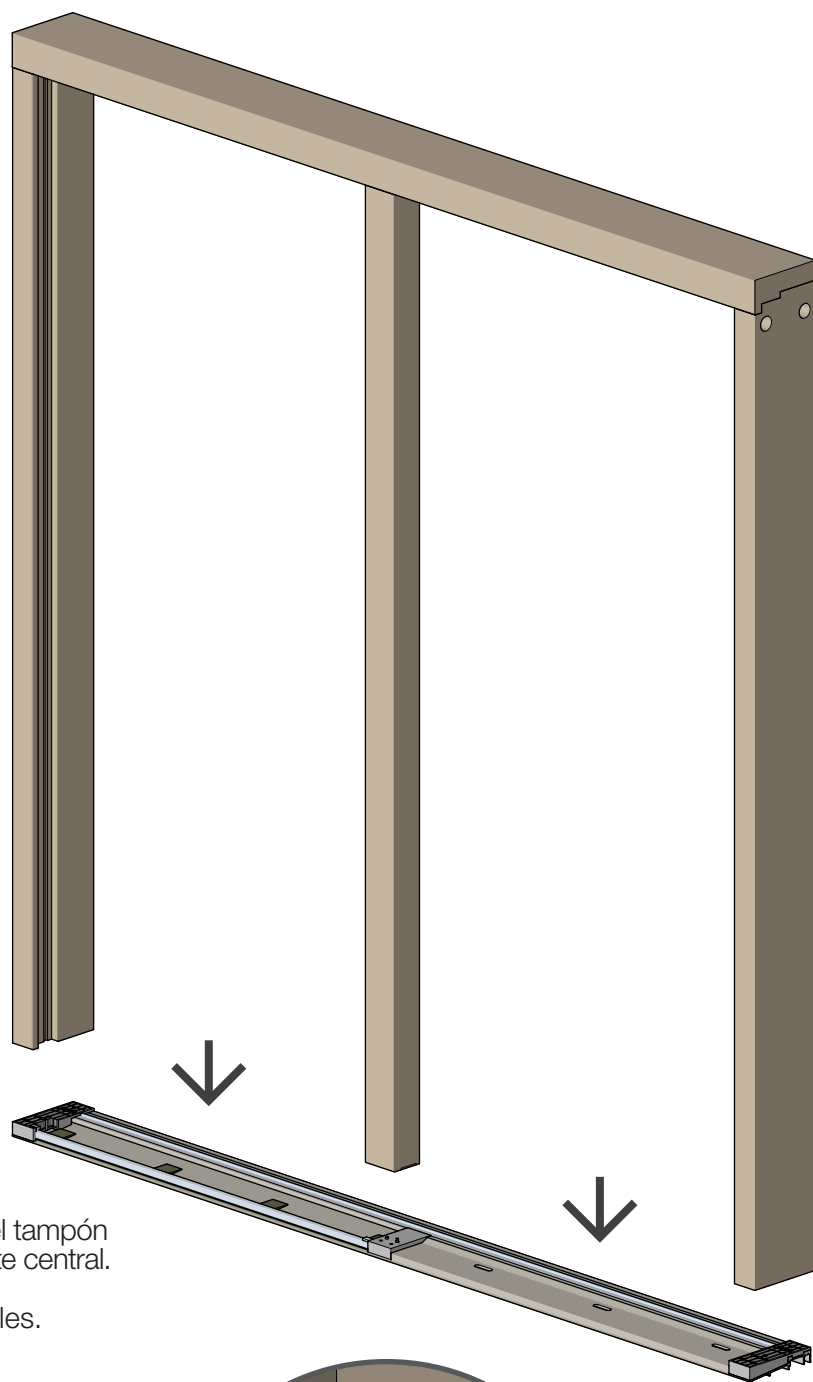
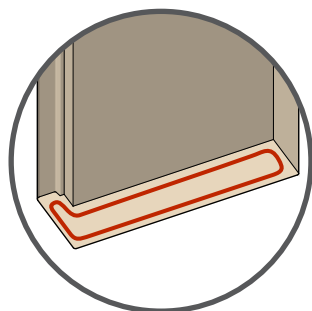
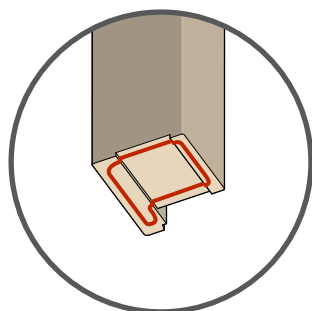
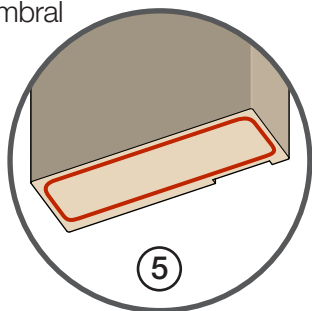

⑥ Encolar los calces de goma del tampón y entonces atornillar el montante central.

⑦ Atornillar los montantes laterales.

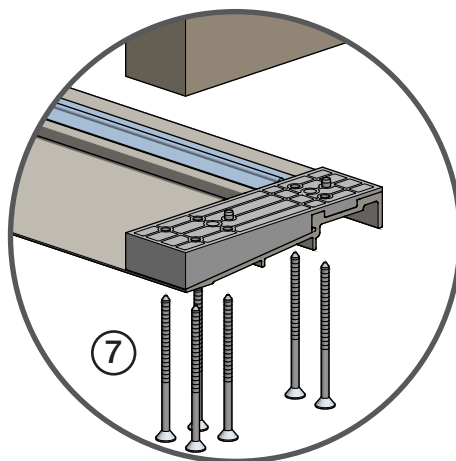
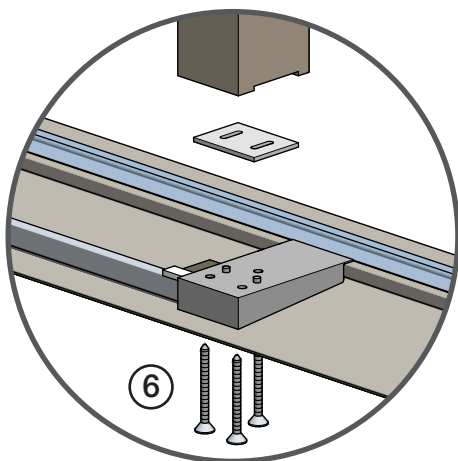

Montaje

Listones de estanqueidad

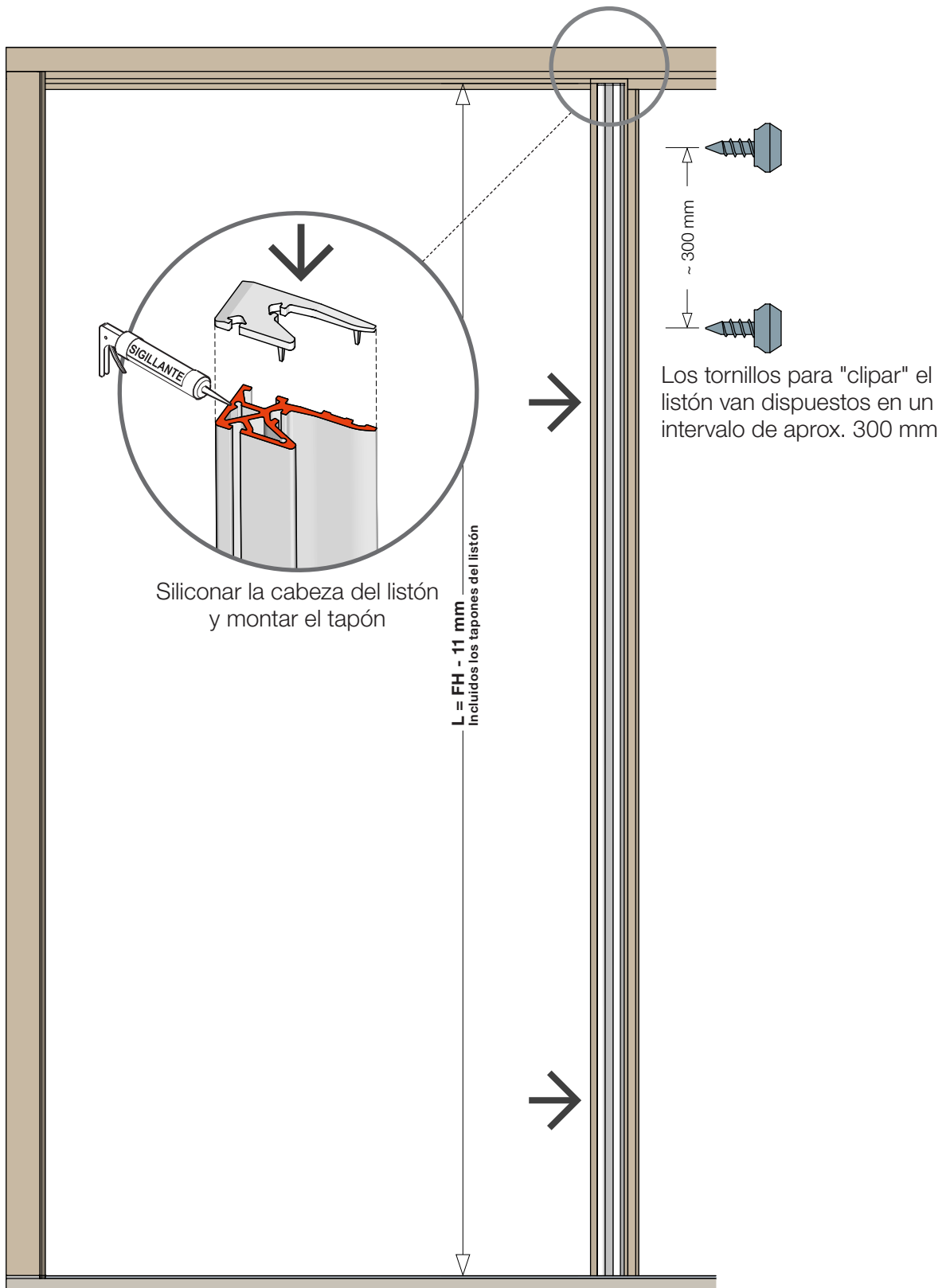

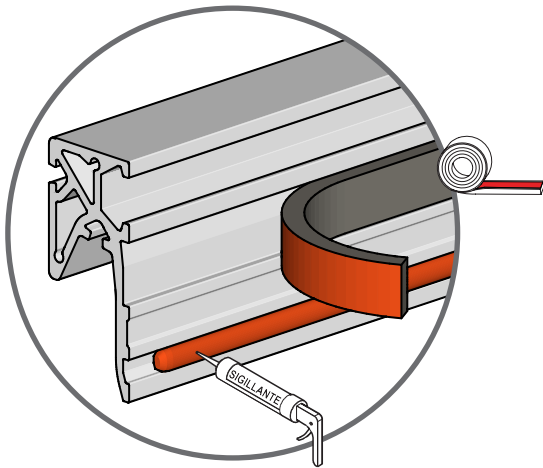

Colocar la cinta en PVC espumado de 10x5 mm y siliconar el canal adyacente.

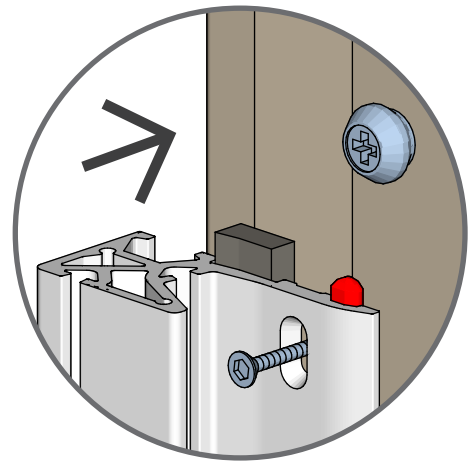

"Clipar" el listón en el marco.

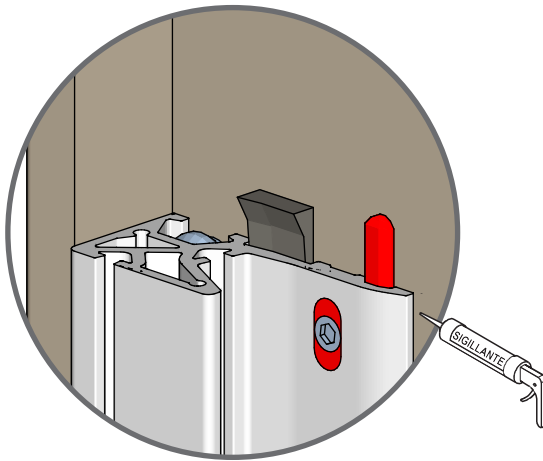

Bloquear y fijar el listón mediante tornillos Ø 4x30 y sellar el ala y los agujeros de los tornillos.

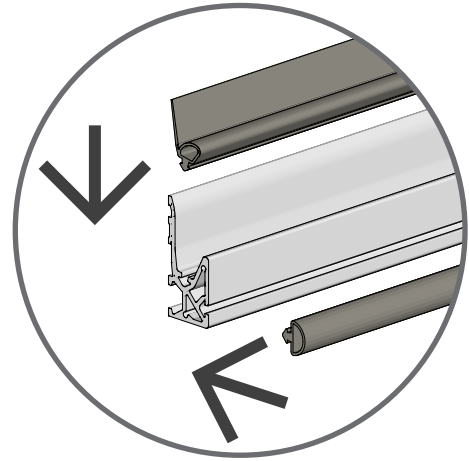

Introducir las juntas.

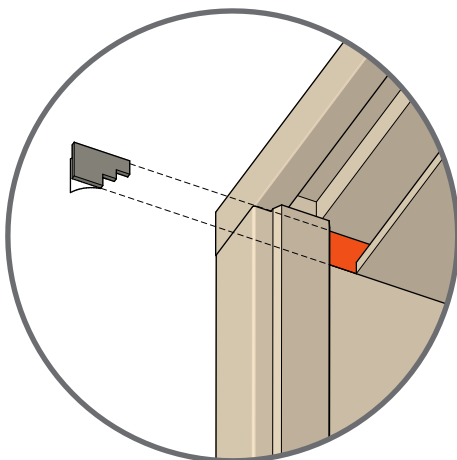

Encolar la placa de goma superior.

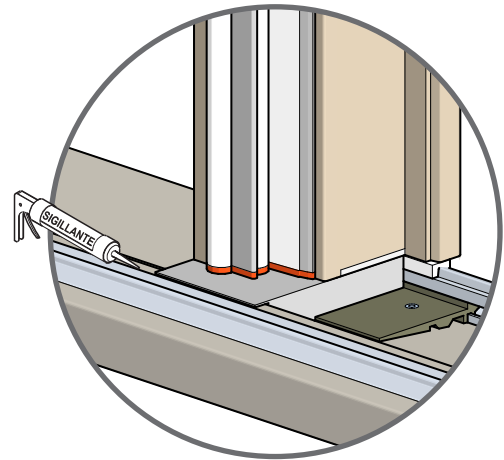

Siliconar la superficie de contacto de los listones con el tapón central.

Montaje Vidrio fijo

- ① Aplicar una cinta en PE autoadhesivo para el apoyo del vidrio de 9×2 mm a lo largo de todo el perímetro de contacto.
- ② Colocar el vidrio inclinado ligeramente hacia la parte interior, apoyándolo en los compensadores y haciéndolo rotar para introducir la parte vertical y centrarlo.
- ③ Sellar el perímetro y cerrar el vidrio con los junquillos L1, L4, L5 y el cubresuelo L6.

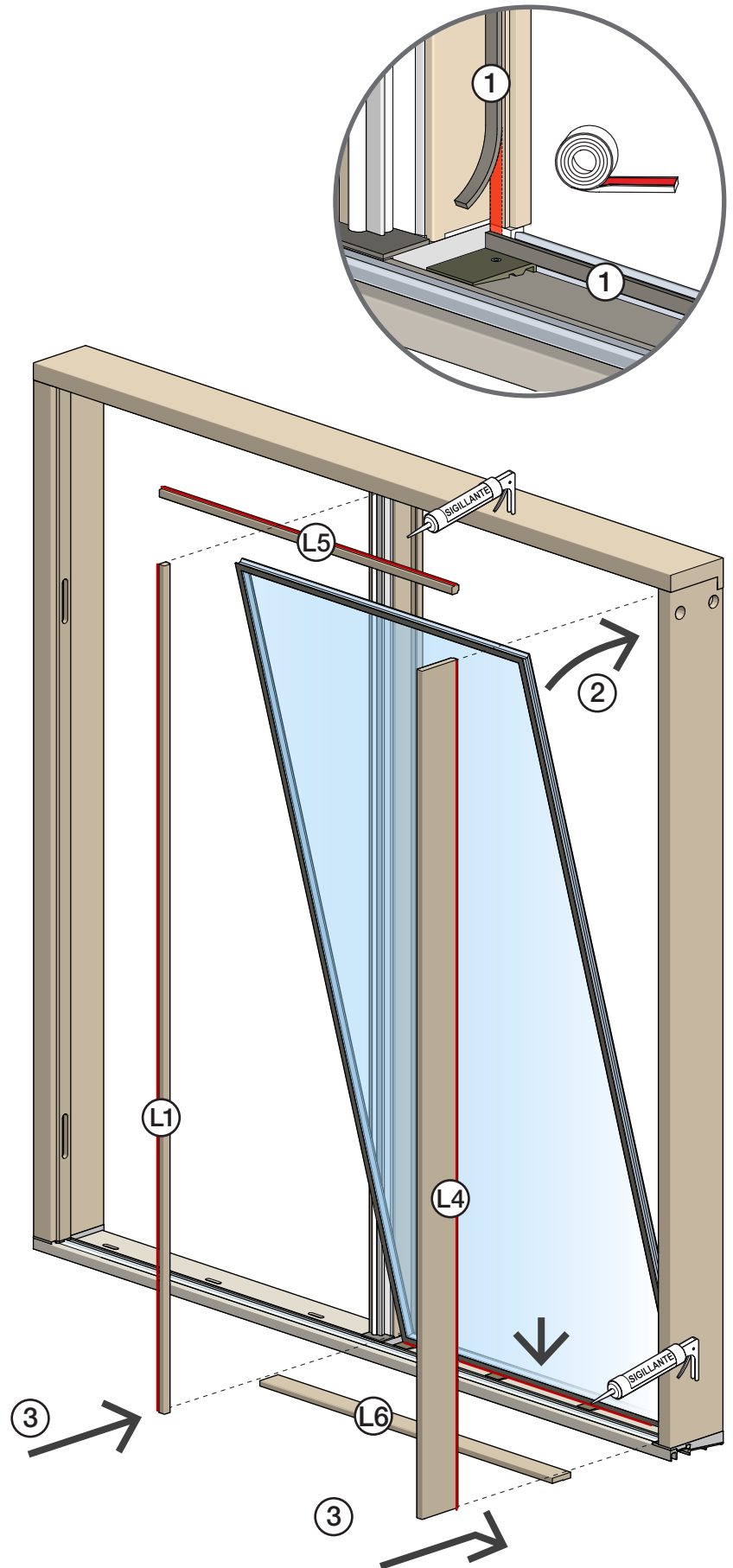

Montaje

Guía superior y cerraderos

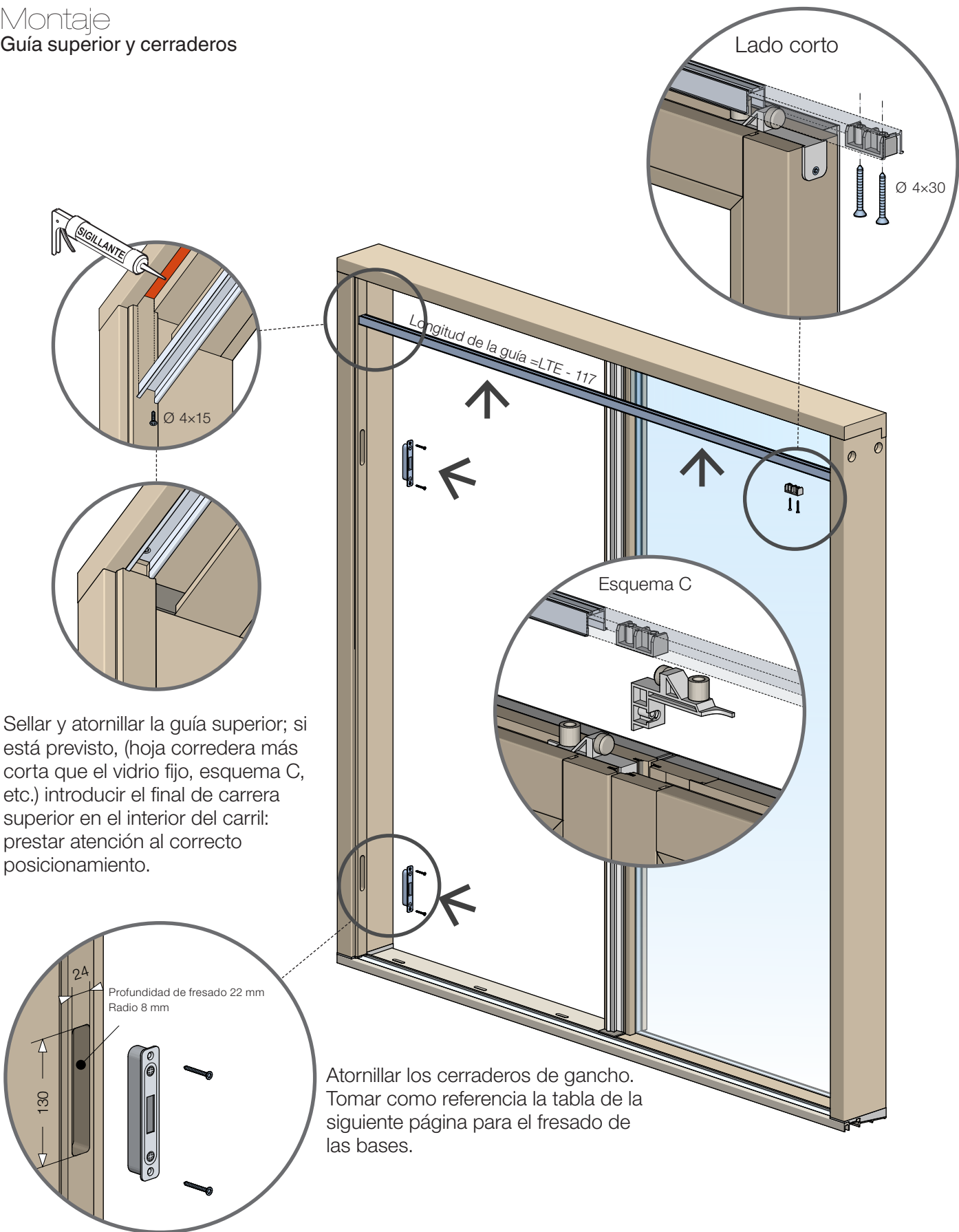

Sellar y atornillar la guía superior; si está previsto, (hoja corredera más corta que el vidrio fijo, esquema C, etc.) introducir el final de carrera superior en el interior del carril: prestar atención al correcto posicionamiento.

Atornillar los cerraderos de gancho. Tomar como referencia la tabla de la siguiente página para el fresado de las bases.

Montaje

Fresado de los cerraderos

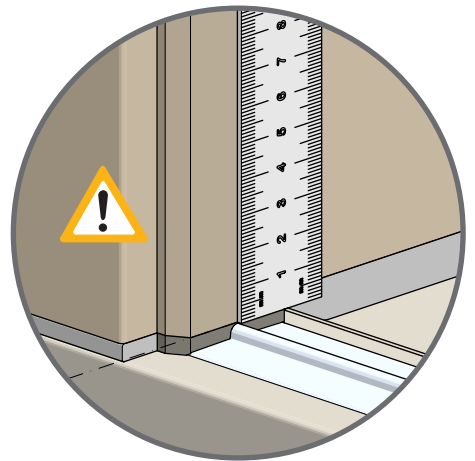

Las medidas indicadas toman como referencia el filo superior del carril.

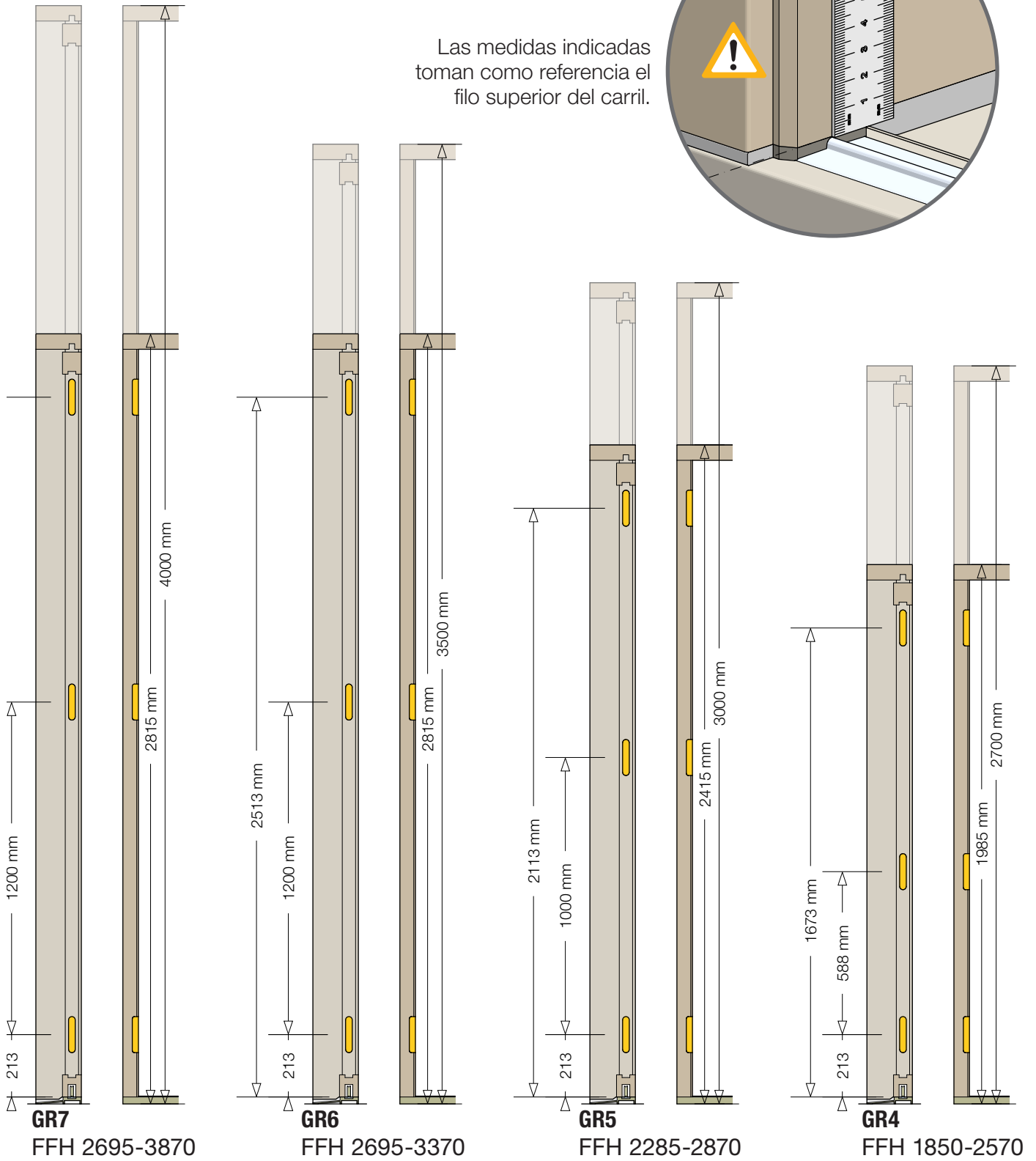

Posicionamiento de cerraderos de gancho.



Montaje
Hoja corredera

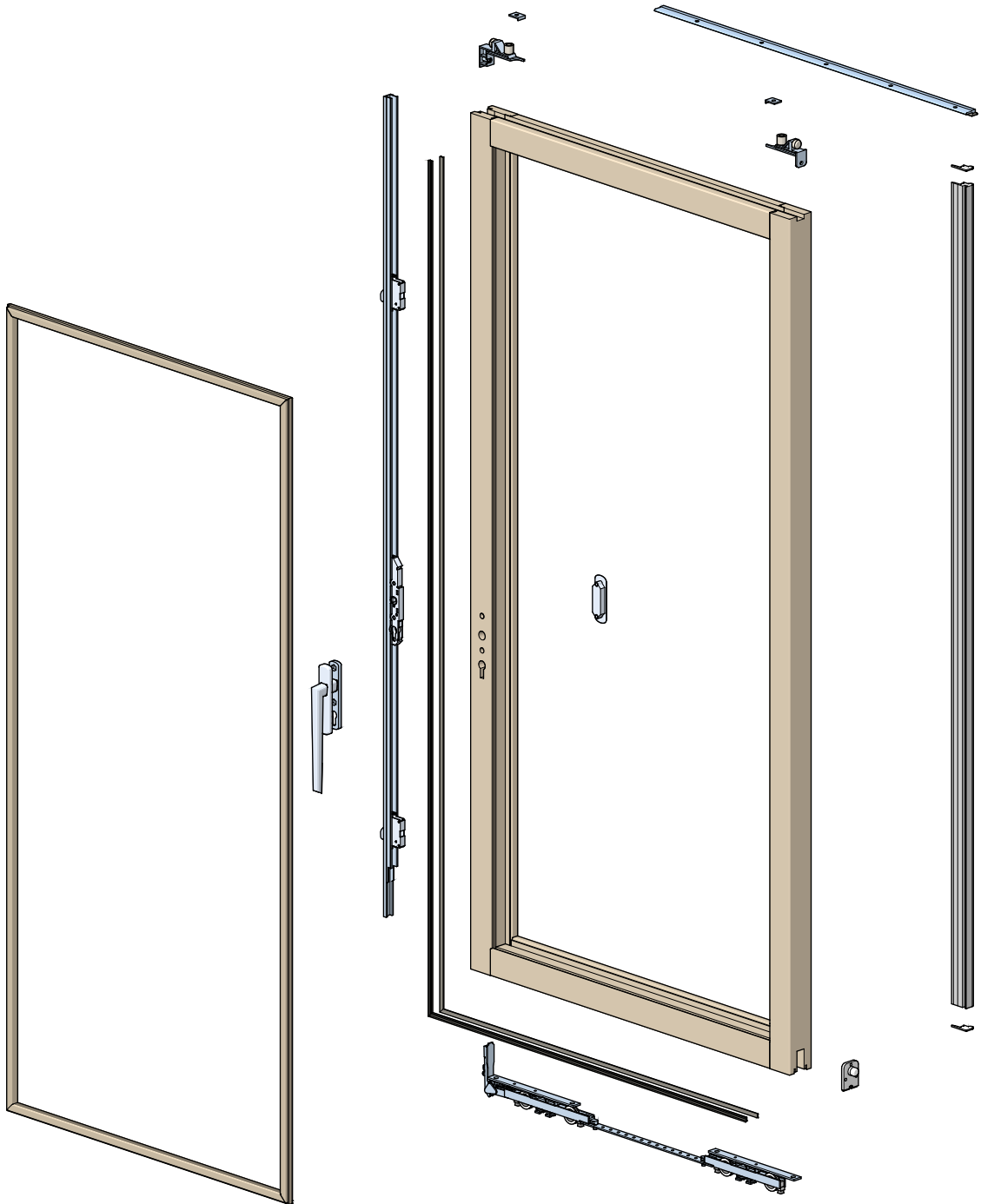

Montaje

Fresado de los carros

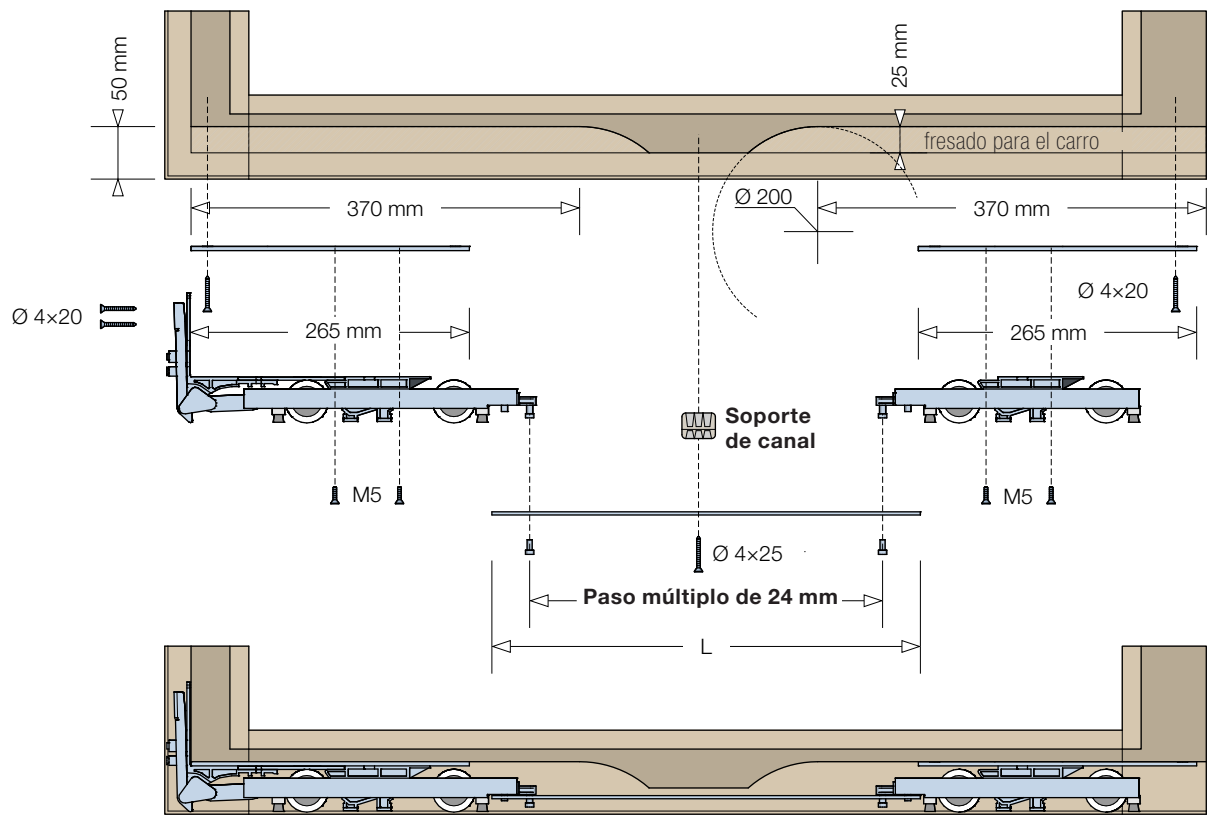
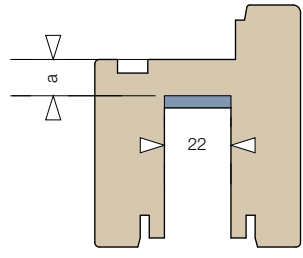
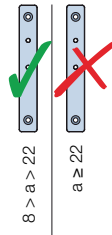

Corte de la varilla de conexión - carros de 300 kg

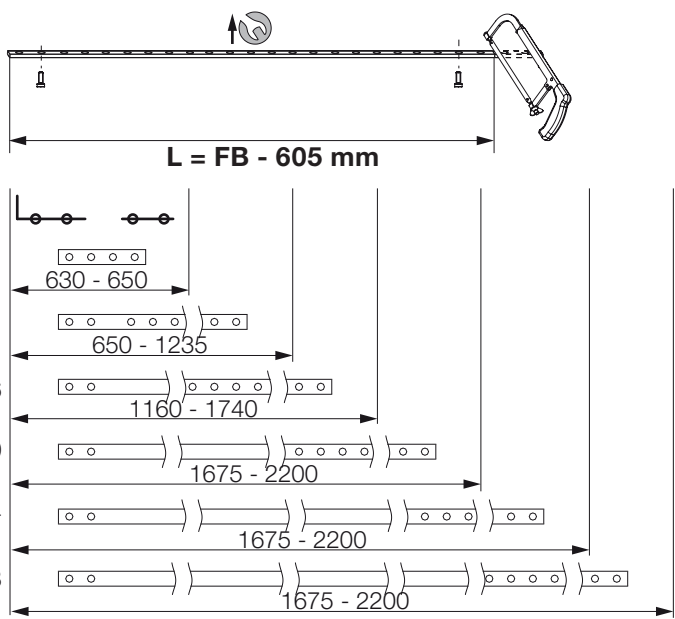

Montaje
Fresado de la cerradura

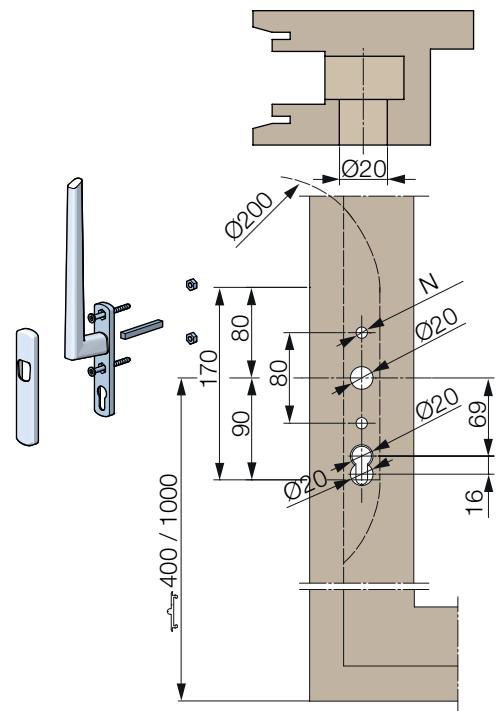
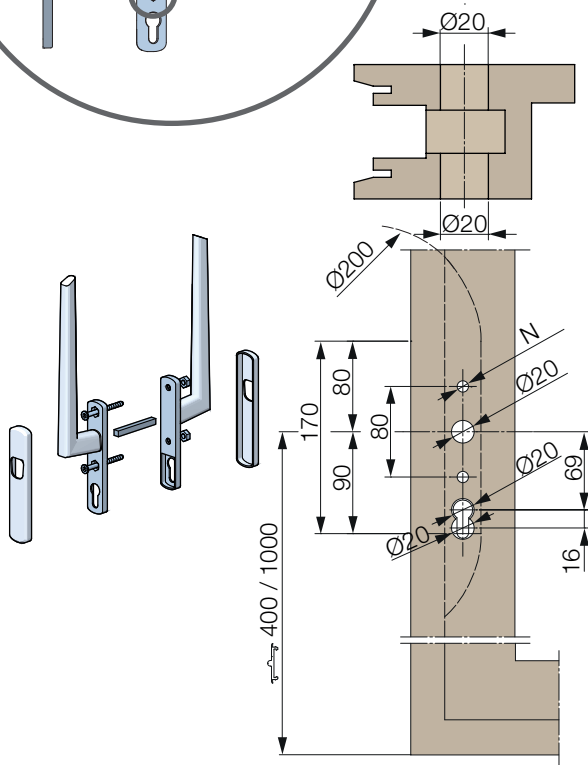
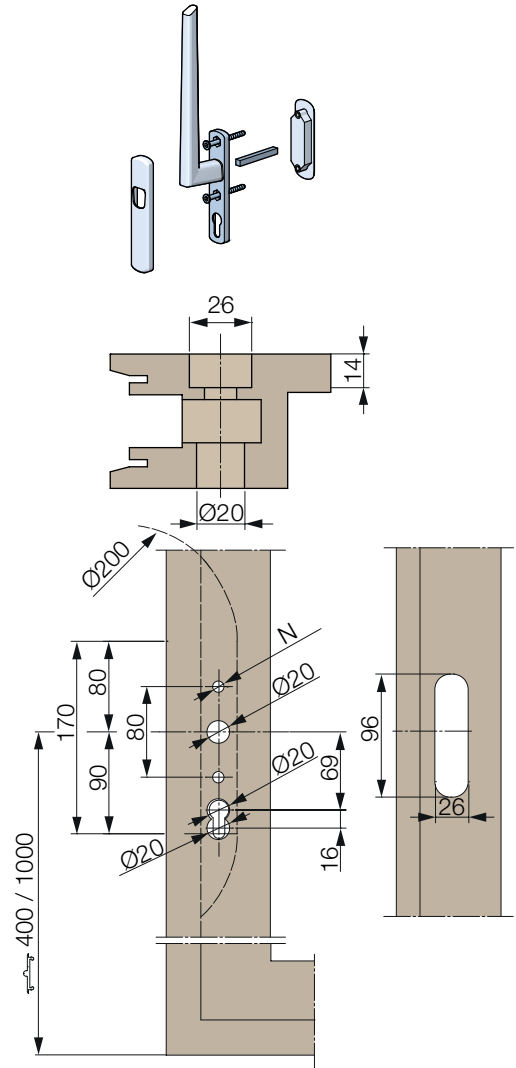
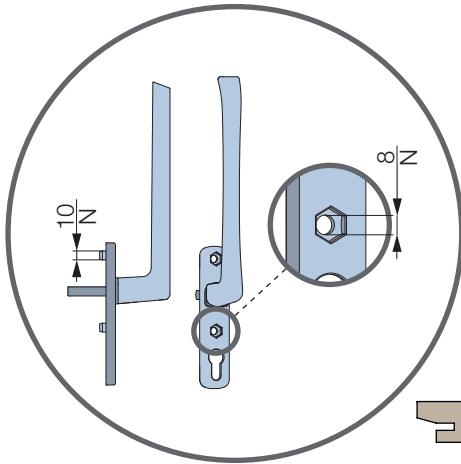
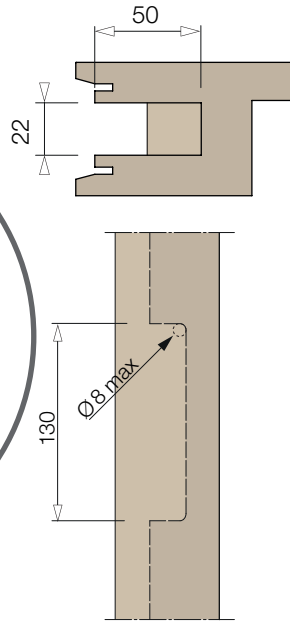
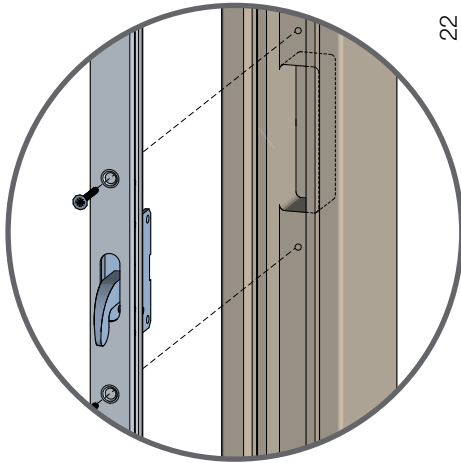

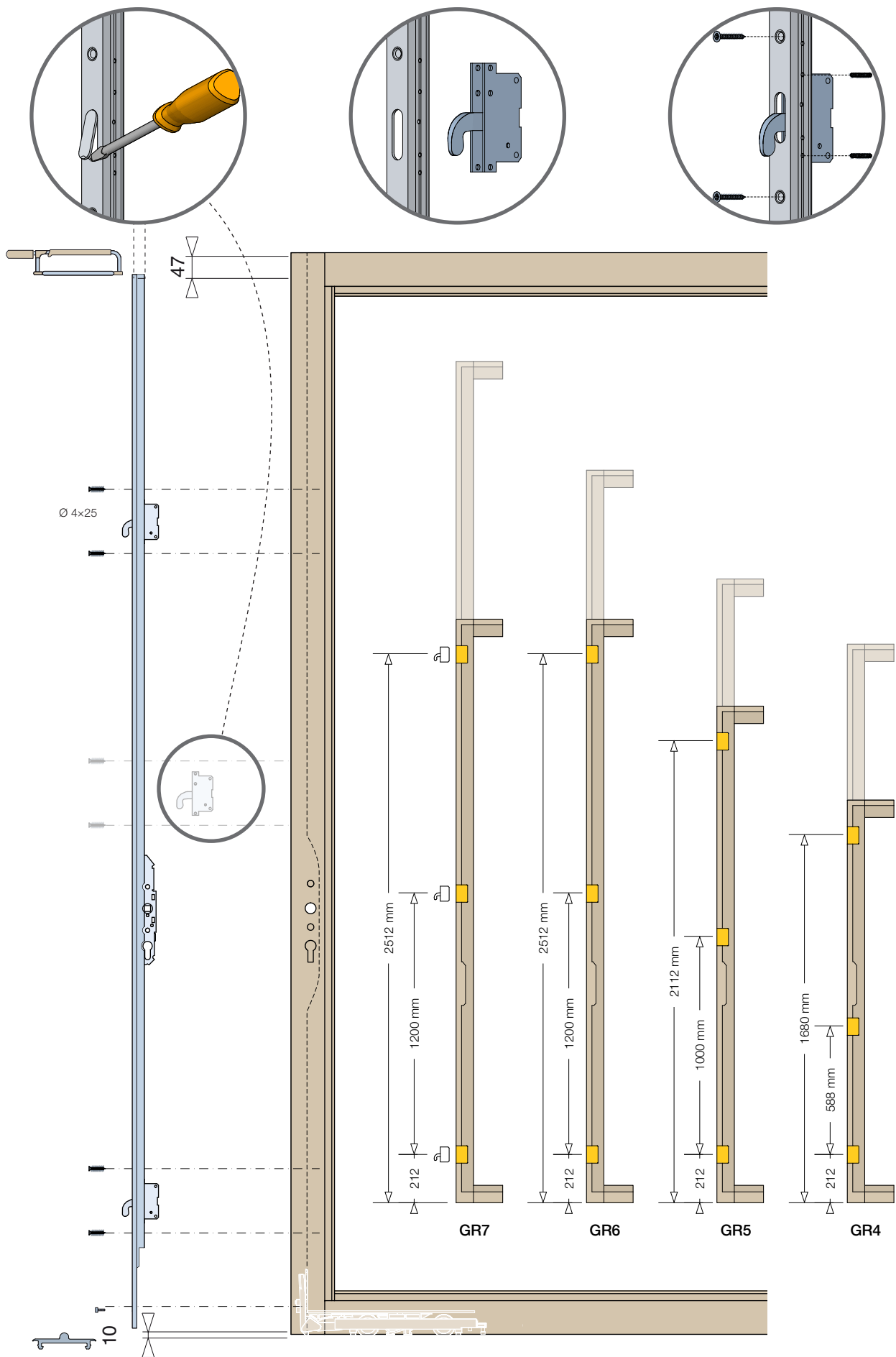

Montaje

Listones de estanqueidad y juntas de la hoja corredera

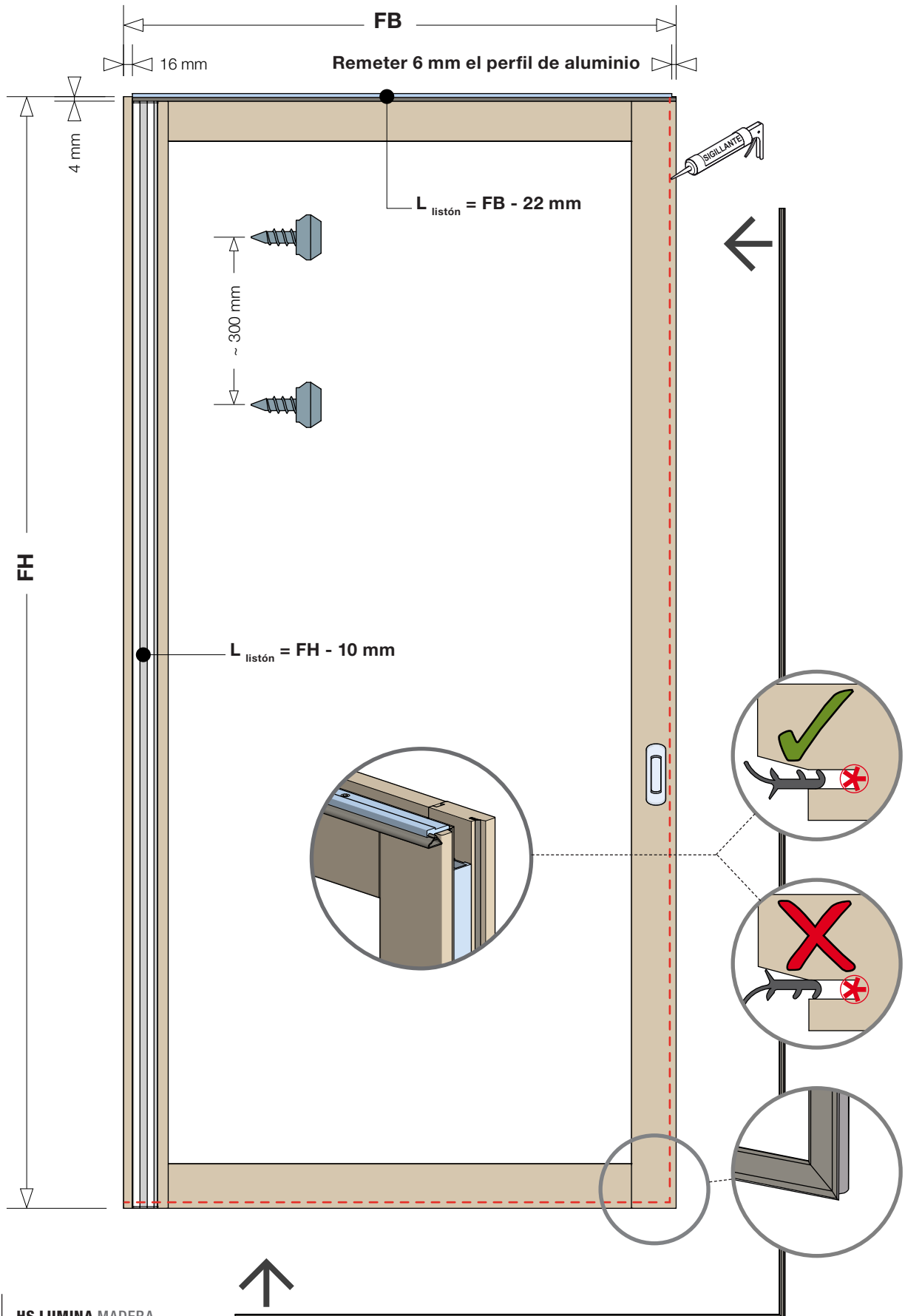

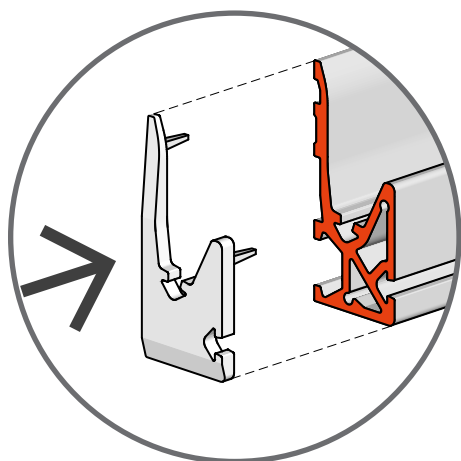

Introducir los tapones en los extremos de los listones.

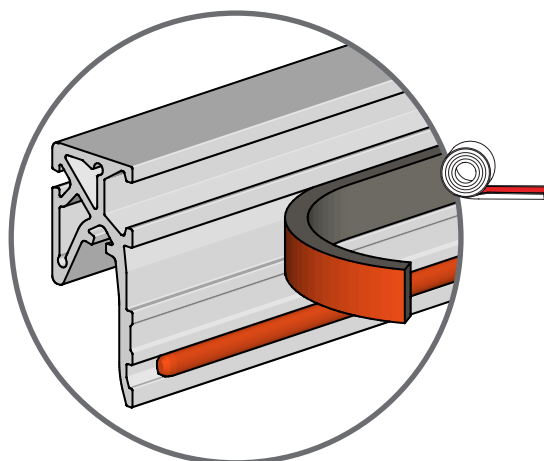

Colocar la cinta en PVC espumado de 10x5 mm y siliconar el canal adyacente.

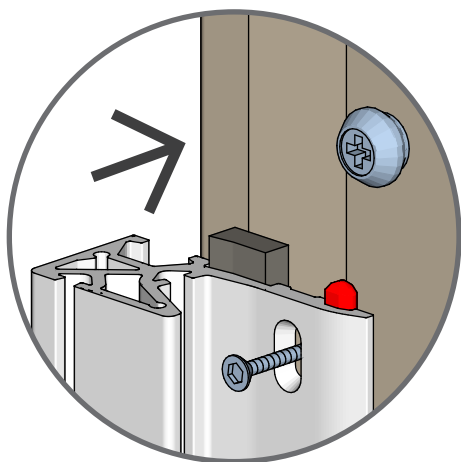

"Clipar" el listón en el marco.

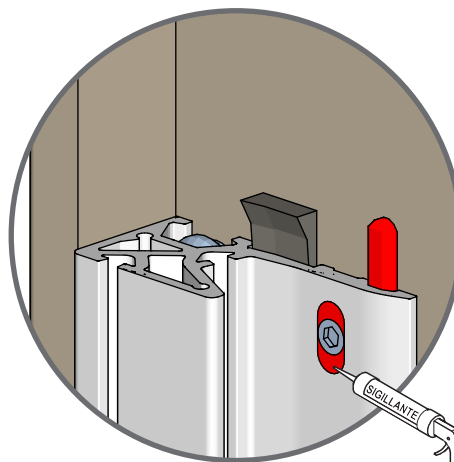

Bloquear y fijar el listón mediante tornillos $\text{\O} 4 \times 30$ y sellar el ala y los agujeros de los tornillos.

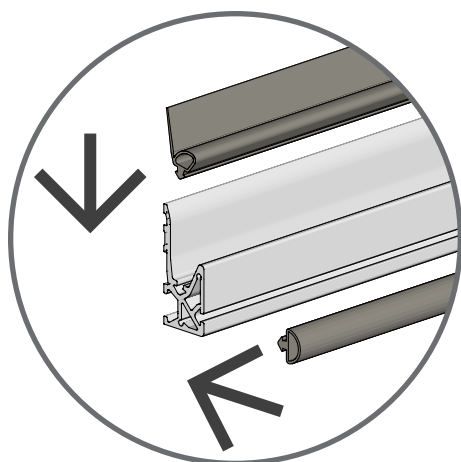

Introducir la junta de goma.

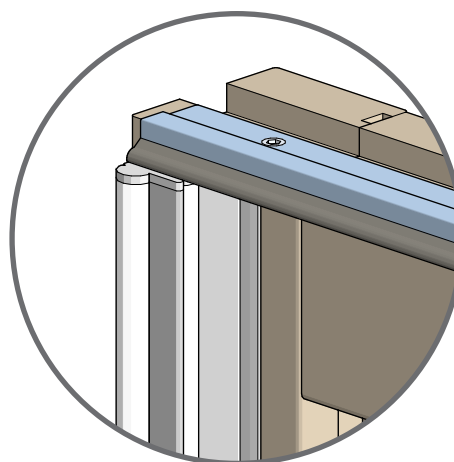

Haga coincidir bien los nudos de los listones.



Montaje

Montaje de la hoja corredera y elaboraciones finales

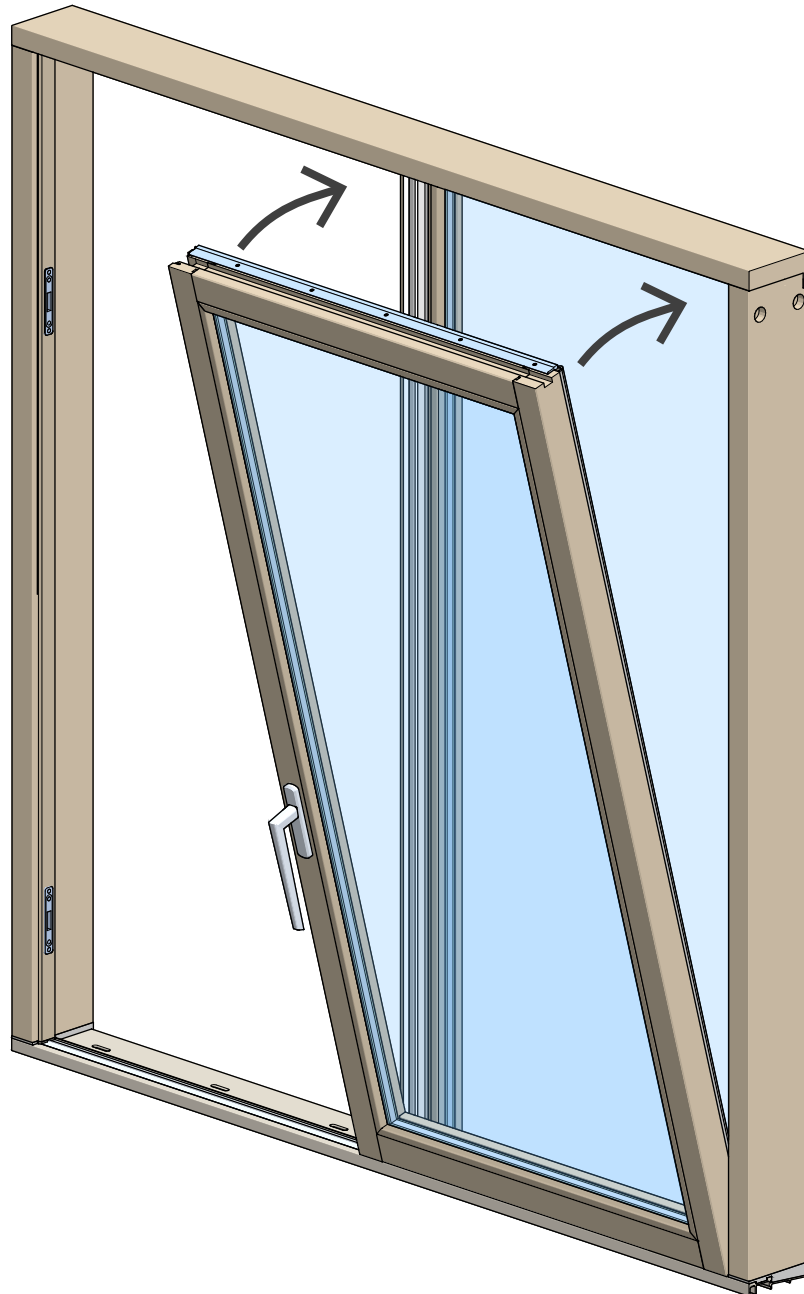

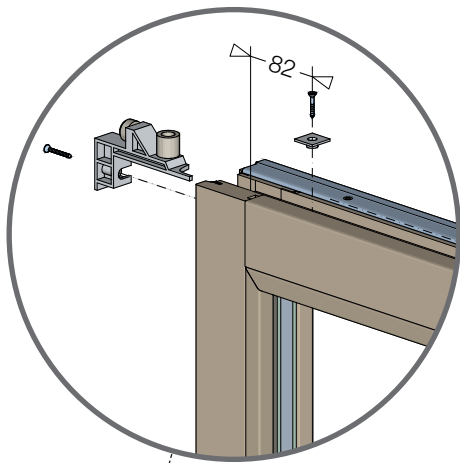

Guiador "lado cerradura"

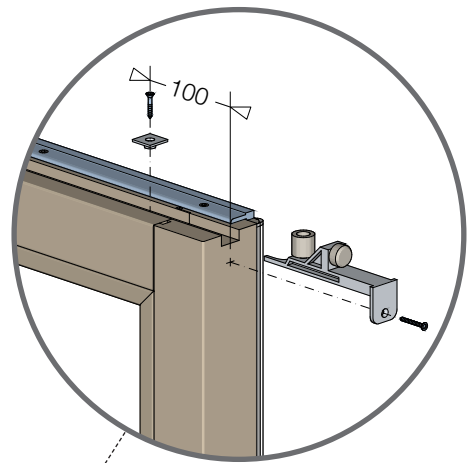

Guiador "lado vidrio fijo"

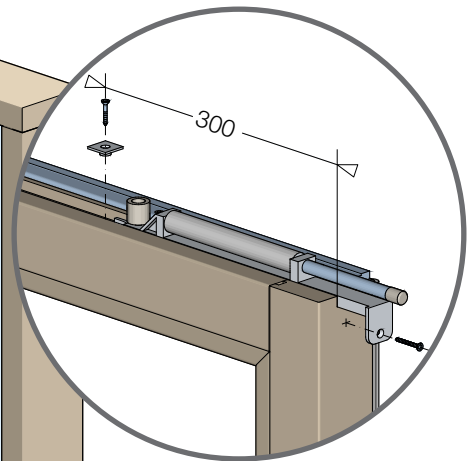
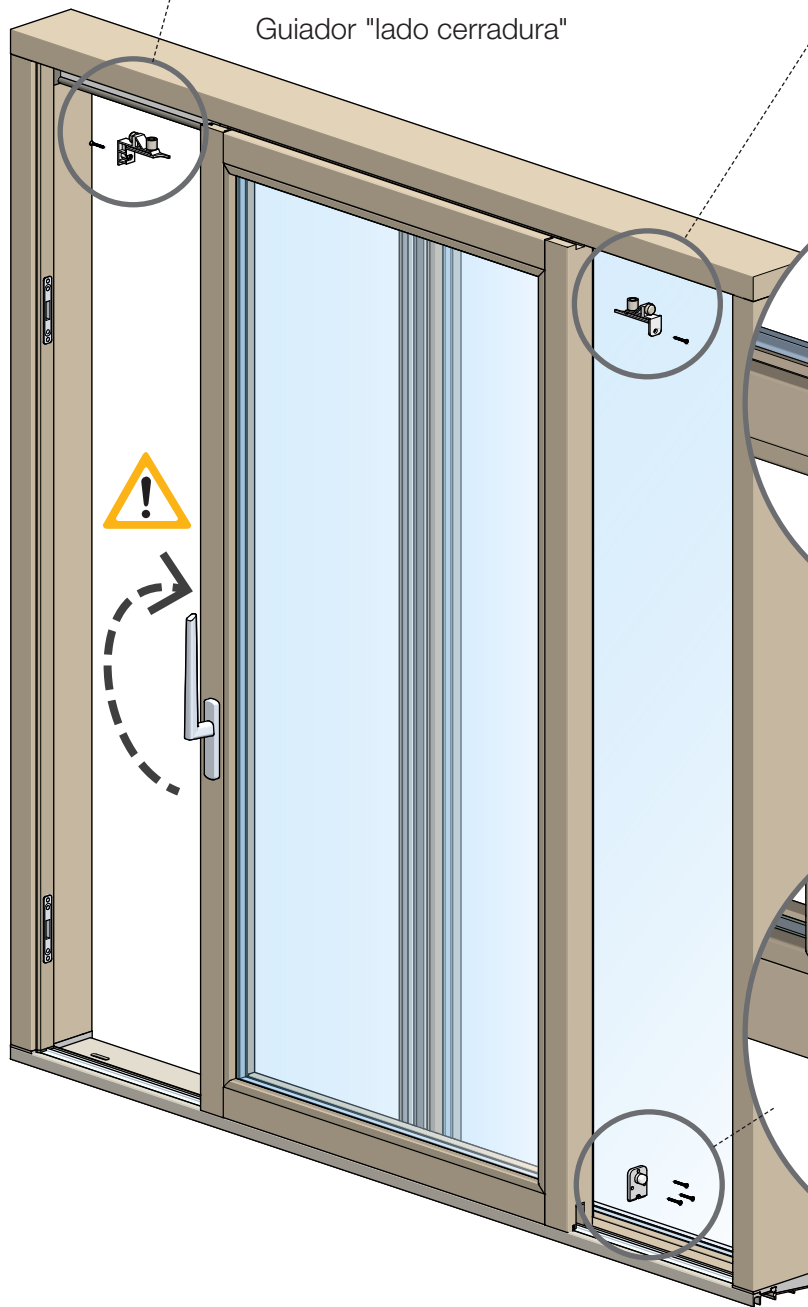

Distancia para la placa antielevación para el guiador con amortiguador (válido para ambos lados de la hoja).

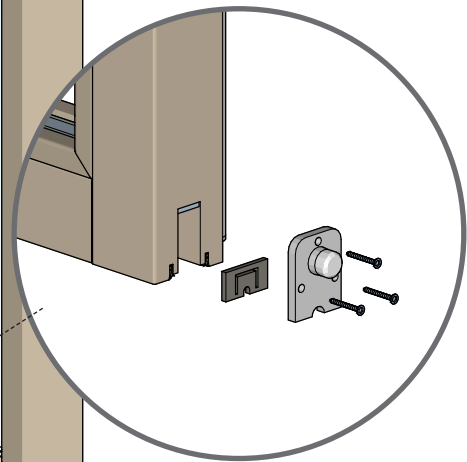

Cubrefresados inferior con paragolpes



Este documento representa el estado técnico del producto afectado en el momento de su publicación. Antes de fabricar un nuevo producto y sobre todo si ha transcurrido mucho tiempo desde el último, solicite la última versión de este documento.

MAYER & CO BESCHLÄGE GMBH
ALPENSTRASSE 173
A-5020 SALZBURG
TEL +43 662 6196-0
FAX +43 662 6196-1449
maco@maco.eu
www.maco.eu

**UNA EMPRESA DEL GRUPO
MACO BESCHLÄGE GMBH**
MACO HERRAJES
Barrio de Peruri 33, 1º D
48940 Lejona (Vizcaya)
TEL: +34 944 002 533
info@maco-herrajes.es
www.maco-herrajes.es

