

HAUTAU Move

СДВИЖНАЯ ФУРНИТУРА

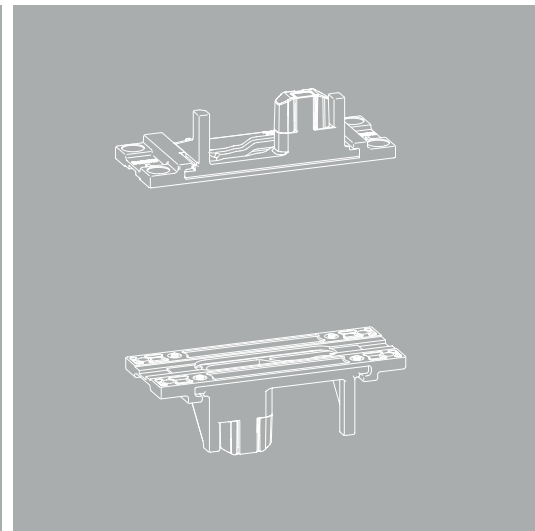
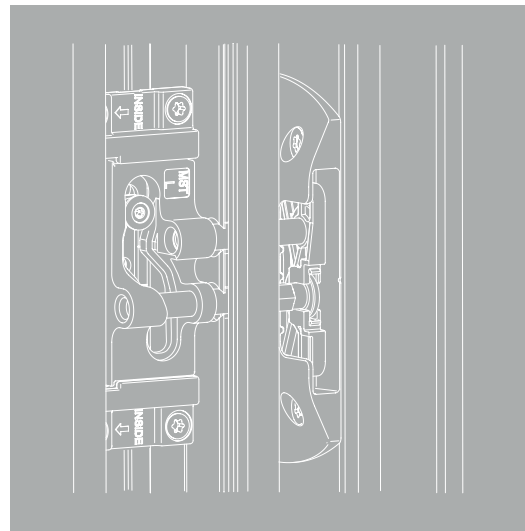
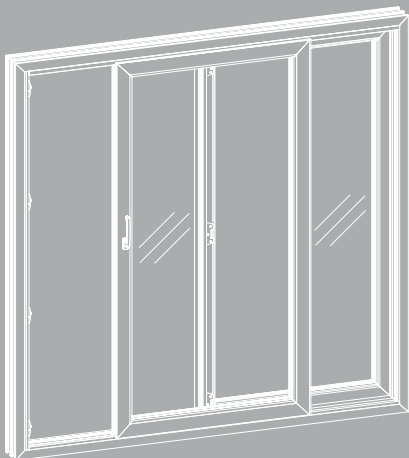

ИНСТРУКЦИЯ ПО МОНТАЖУ
Gealan-Smoovio

Содержание

Использование по назначению, требования, информация для пользователя, функции и безопасность	5
Объяснение терминов, сокращения/термины, пересчет FH/FB в FFH/FFB, и FFH/FFB в FH/FB	6
Области применения, крепежные винты	7
Норма упаковки. Схема A/C: Створка 1	8
Обзор деталей фурнитуры и необходимого инструмента. Схема A/C: Створка 1	9
Норма упаковки. Схема C: Створка 2	10
Обзор деталей фурнитуры и необходимого инструмента. Схема C: Створка 2	11
Норма упаковки RC 2. Схема A/C: створка 1	12
Обзор фурнитуры RC 2 и необходимый инструмент. Схема A/C: створка 1	13
Норма упаковки RC 2. Схема C: Створка 2	14
Обзор фурнитуры RC 2 и необходимого инструмента. Схема C: Створка 2	15
Подготовка оконной створки	16
Монтаж на створке	20
Обрубка направляющих и установка периметральной фурнитуры	20
Ручка, горизонтальные запорные элементы, каретки, направляющие	24

Содержание (продолжение)

Позиционирование сверлильного шаблона для запорных элементов по вертикали на противоположной от ручки стороне	29
Срез/монтаж дополнительных профилей. Схема А	32
Срез/монтаж дополнительных профилей. Схема С	33
Установка запорных планок	34
Навешивание створки	38
Корректировка положения запорных планок со стороны ручки, контроль хода запорных элементов (Стандарт)	40
Позиционирование сверлильного шаблона для запорных планок со стороны ручки (Стандарт)	41
Корректировка положения запорных планок со стороны ручки, контроль хода запорных элементов (RC 2)	42
Позиционирование сверлильного для запорных планок со стороны ручки (RC 2)	43
Установка верхнего упора	44
Установка защиты от снятия створки при классе взломостойкости RC 2	45
Установка резинового упора	46
Установка дополнительного упора створки	47
Установка дополнительной ручки-притвора	49
Установка дополнительной ручки 161 EG-Pzl/160 EG-PzA	50

Содержание (продолжение)

Регулировка прижима створки	53
Обзор. Вертикальный срез	54
Горизонтальный срез, ручка	55
Горизонтальный срез, среднее сопряжение	56
Вертикальный срез, верхняя направляющая	57
Вертикальный срез, каретки	58
Вертикальный срез, запорный элемент, верхний	59
Вертикальный срез, запорный элемент, нижний	60
Горизонтальный срез. Схема С	61

Использование по назначению

Сдвижная фурнитура MOVE предназначена для использования в стационарных постройках. Фурнитура предназначена для горизонтального открывания и закрывания окон и дверей оконного типа. Элементы устанавливаются вертикально, без какого-либо наклона.

Требования

- Настоящая инструкция по сборке и установке фурнитуры предполагает наличие специальных знаний, соответствующих законченному обучению по одной из следующих специальностей: плотник, монтажник металлоконструкций, монтажник окон и стеклопакетов.
- фурнитура HAUTAU/MACO MOVE подлежит использованию только в рамках перечисленных на стр. 7 областей применения. Указания по скорости и моменту завинчивания крепёжных элементов в фурнитуру являются обязательными к исполнению.
- Для крепления фурнитуры используйте винты достаточной длины, которые, при использовании пластиковых профилей, должны доходить до армирующего профиля.
- **Обязательно следуйте технологической инструкции от производителя профиля.**
- Верхние и нижние направляющие, а также рамочный профиль окраске не подлежат.
- Обработка поверхности сдвижных элементов допускается только перед установкой фурнитуры. Последующая обработка поверхности может ограничить функциональность деталей фурнитуры. В этом случае любые гарантийные претензии к производителю оборудования исключаются.
- Детали фурнитуры из стали, описанные в данной инструкции по сборке, бесцветно пассивируются и хромируются в соответствии с DIN EN 12329. Использование этих деталей в помещениях с содержанием коррозионных примесей в воздухе не допускается.
- Чтобы предотвратить повреждение фурнитуры и обеспечить оптимальное функционирование системы, избегайте попадания осадков и грязи в направляющую шину и места соединения деталей. В особенности, защитите фурнитуру от попадания на нее цемента или остатков чистящих средств.
- Не используйте кислотнo-отверждаемые герметики, так как это может привести к коррозии деталей фурнитуры.
- Используйте масла и жиры, не содержащие кислот и растворителей.
- Избегайте прямого попадания влаги на фурнитуру и контакта фурнитуры с кислотными чистящими средствами.
- Изготовитель оборудования не несет ответственности за неисправности или повреждение фурнитуры, окон или балконных дверей, оснащенных фурнитурой, которые возникли вследствие использования сторонней фурнитуры, несоблюдения технической спецификации, инструкций по установке или схем применения.
- Установщик несет ответственность за соблюдение функциональных размеров, указанных в инструкции по сборке, а также за правильную установку и надежное крепление всех элементов.

Информация для пользователя

- Руководство по техническому обслуживанию и уходу передается конечному пользователю вместе с изделием.
- Поместите наклейку-указатель (направление движения DIN влево или DIN вправо), чтобы она была четко видна на установленной внутри оконной створке. Для периметральной фурнитуры HAUTAU/MACO: наклейку-указатель можно найти в коробке "подвижные механизмы для MOVE".
- **Соблюдайте требования «Спецификации, инструкции по продукту и указаний по ответственности (VНВН)».** Проинформируйте конечного пользователя о содержании «Спецификации, инструкции по продукту и указаний по ответственности (VНВН)».
- Сохраняйте настоящую инструкцию по сборке.

Функции и безопасность

- Для обеспечения правильного функционирования и безопасности элемента, максимальный допустимый прогиб нижней части наружной рамы составляет 3 мм.
- Необходимо проложить подкладку минимально через каждые 300 мм по всей ширине порога.

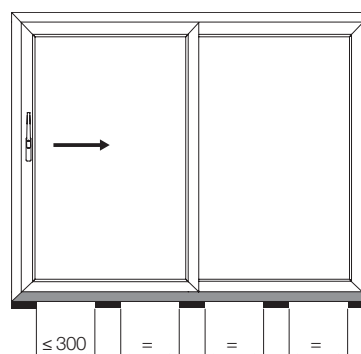
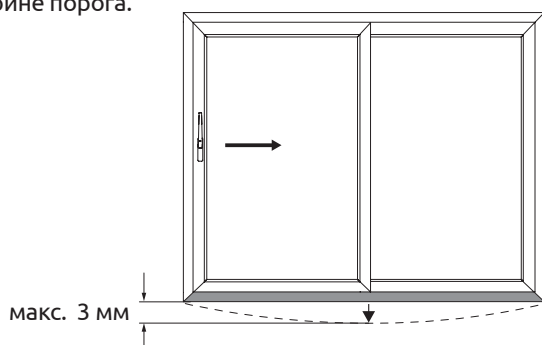

Наклейка-указатель

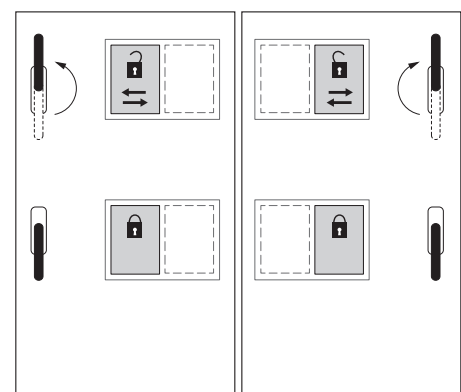

DIN EN 12519 прав.

DIN EN 12519 лев.

Описание терминов

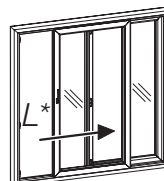
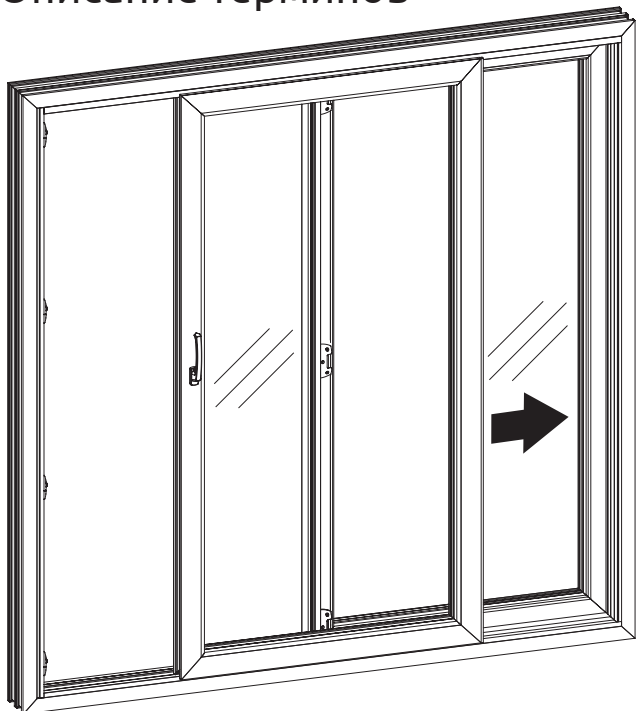

* Исполнение HAUTAU лев.
= DIN EN 12519 прав.
(направление открывания
- вправо)

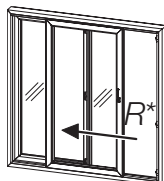

* Исполнение HAUTAU прав.
= DIN EN 12519 лев.
(направление открывания
- влево)

На рисунках в данном руководстве по монтажу показано исполнение HAUTAU лев. (DIN EN 12519 прав.).

При монтаже версии HAUTAU прав. (DIN EN 12519 лев.), размеры применяются зеркально.

Все размеры в данном руководстве указаны в миллиметрах (мм).

УКАЗАНИЯ:

- В данном руководстве описывается монтаж изделия HAUTAU/MACO с периметральной фурнитурой. При использовании фурнитуры стороннего производителя, обрубка, сборочные измерения и сверление должны выполняться в соответствии с инструкциями производителя.
- В настоящем руководстве описаны все необходимые шаги по монтажу фурнитуры MOVE.
- Перед вводом в эксплуатацию, фурнитура подлежит смазыванию (см. инструкцию по обслуживанию и регулировке).

Сокращения/термины

BRB	Ширина наружной оконной рамы	FH	Высота створки
BRH	Высота наружной оконной рамы	Gr	Размер
D	Расстояние от фальца створки до центра отверстия под ручку	Ручка EG	Ручка основного механизма
EG	Основной механизм	Ручка EG-S	Ручка основного механизма, запираемая
FB	Ширина створки	Ручка EG-S RC 2	Ручка основного механизма, запираемая, RC 2
FFB	Ширина фальца створки	OKFF	Верхний край готового пола
FFH	Высота фальца створки	PzA	Профильный цилиндр, снаружи
FFK	Ребро фальца створки	PzI	Профильный цилиндр, внутри
FG	Вес створки	RC 2	Класс взломостойкости 2
		Standard	Базовая защита от взлома (не RC 2)
		(Стандарт)	

Пересчет FH/FB в FFH/FFB

FFH = FH - 58

FFB = FB - 58

Пересчет FFH/FFB в FH/FB

FH = FFH + 58

FB = FFB + 58

Область применения

Пределы областей применения, перечисленные здесь, являются обязательными, их нарушение не допускается. Кроме того, необходимо соблюдение допустимых размеров, инструкции по монтажу и инструкции по обработке, указанных производителем профиля.

MOVE

Ширина фальца створки (FFB) [мм]	от 652 до 1921 (вес створки ≤ 200 кг) от 1230 до 1921 (вес створки > 200 ... 250 кг)
Высота фальца створки (FFH) [мм]	от 532 до 2242
Вес створки (FG) [мм]	макс. 200/250

FFH : FFB = макс. 2 : 1

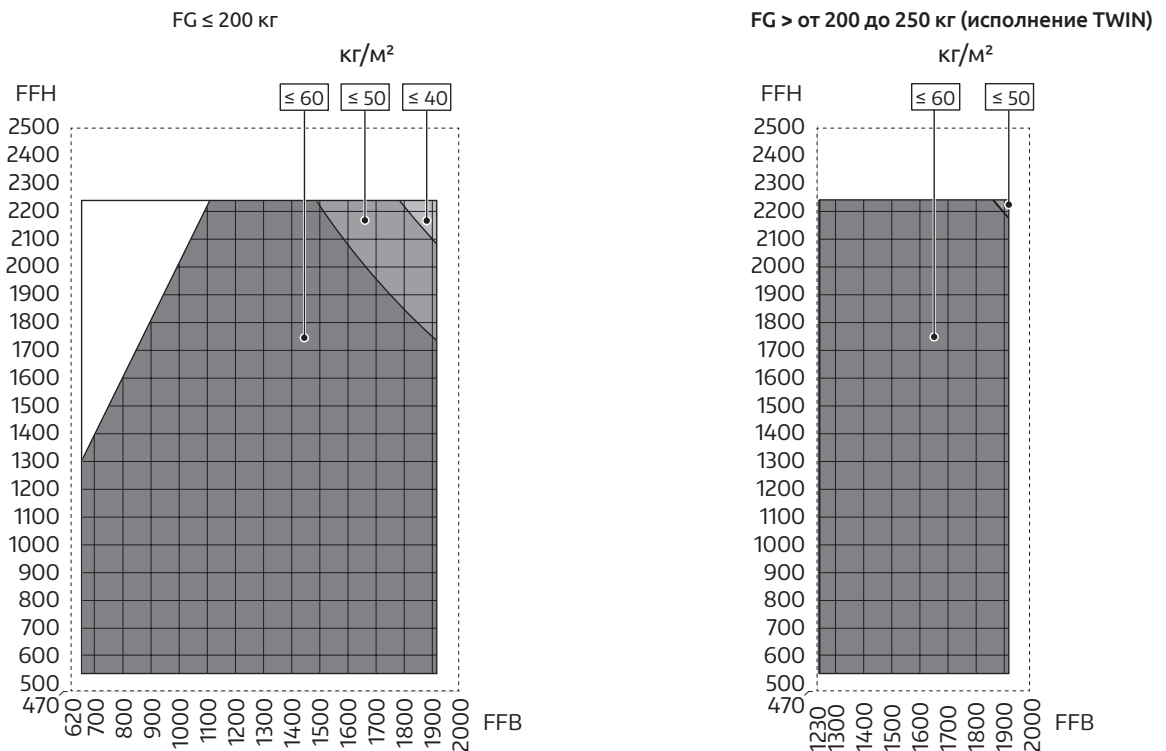

Крепежные саморезы для деталей фурнитуры

(не включены в комплект поставки)

для детали(ей)	Количество	Размер	Диаметр для сверления	Привод
Каретки (10)	8/16	4,0 x 22 ⁵	3,2	произвольный выбор
Периметральная обвязка (12, 13, 14, 15, 16)	... ¹	4,0 x ... ²	-	
Запорные планки со стороны ручки (4) (только в исполнении RC 2)	2 ... 10	4,8 x 22	4,2	
Горизонтальный соединитель, верх (3) / горизонтальный соединитель, низ (11)	8 ... 24 (40 ³)	4,0 x 22 ⁵	3,2	
Запорное устройство MST (7)	4 ... 12 (20 ³)	4,0 x 22 ⁵	3,2	
Запорная планка MST (8)	3 ... 9 (15 ³)	4,8 x 28 ⁶	4,2	
Верхняя направляющая, лев. (1) / верхняя направляющая, прав. (2)	8	4,0 x 22 ⁵	3,2	
Фиксирующая пластина механизма (26) ⁷	1	4,0 x 22 ⁵	3,2	
Упор, схема C (27)	2	4,0 x ... ²	3,2	
Профиль направляющей / рельса / рамы (не включены в комплект поставки)	... ⁴	4,0 x 22 ⁵	3,2	
Подкладка под накладную шину (не включена в комплект поставки)	4	4,0 x 40	-	

¹⁾ в зависимости от системы запирания

²⁾ Длина выбирается в соответствии с используемыми профилями

³⁾ для варианта исполнения RC 2

⁴⁾ в зависимости от размера элемента

⁵⁾ в качестве альтернативы, можно использовать саморезы с потайной головкой 3,9 x 25

⁶⁾ в качестве альтернативы, можно использовать саморезы с потайной головкой 4,8 x 32

⁷⁾ только для коротких основных механизмов без отверстий под саморезы

Стандарт

Схема А



Схема С: створка 1



Упаковочные единицы. Схема А/С: створка 1 (стандарт)

	<p>1 2x 2 1x</p>	<p>3 1x 11 1x</p>	<p>4 2x 5 2x</p>								
	<p>6 2x 7 2x</p>	<p>9 2x</p>	<p>10 2x</p> <p>Инструкция по эксплуатации и обслуживанию</p> <p>Наклейка-указатель</p>								
	<p>8</p> <table border="1"> <thead> <tr> <th>FFH</th> <th>8</th> </tr> </thead> <tbody> <tr> <td>470 ... 1150 mm</td> <td>2x</td> </tr> <tr> <td>1151 ... 2360 mm</td> <td>3x</td> </tr> <tr> <td>2361 ... 2500 mm</td> <td>4x</td> </tr> </tbody> </table>	FFH	8	470 ... 1150 mm	2x	1151 ... 2360 mm	3x	2361 ... 2500 mm	4x		
FFH	8										
470 ... 1150 mm	2x										
1151 ... 2360 mm	3x										
2361 ... 2500 mm	4x										
<p>FG > 200 kg</p>	<p>10 2x</p>										
	<p>6 7</p> <table border="1"> <thead> <tr> <th>FFH</th> <th>6</th> <th>7</th> </tr> </thead> <tbody> <tr> <td>1151 ... 2360 mm</td> <td>1x</td> <td></td> </tr> <tr> <td>2361 ... 2500 mm</td> <td></td> <td>2x</td> </tr> </tbody> </table>	FFH	6	7	1151 ... 2360 mm	1x		2361 ... 2500 mm		2x	
FFH	6	7									
1151 ... 2360 mm	1x										
2361 ... 2500 mm		2x									
	<p>4 5</p> <table border="1"> <thead> <tr> <th>FFH</th> <th>4</th> <th>5</th> </tr> </thead> <tbody> <tr> <td>901 ... 1700 mm</td> <td>1x</td> <td></td> </tr> <tr> <td>1701 ... 2500 mm</td> <td></td> <td>2x</td> </tr> </tbody> </table>	FFH	4	5	901 ... 1700 mm	1x		1701 ... 2500 mm		2x	<p>15</p> <p>FFH > 2400 mm</p>
FFH	4	5									
901 ... 1700 mm	1x										
1701 ... 2500 mm		2x									
	<table border="1"> <thead> <tr> <th>FFB</th> <th>3</th> <th>11</th> </tr> </thead> <tbody> <tr> <td>1151 ... 1870 mm</td> <td>1x</td> <td></td> </tr> <tr> <td>1871 ... 2000 mm</td> <td></td> <td>2x</td> </tr> </tbody> </table> <p>3 11</p>	FFB	3	11	1151 ... 1870 mm	1x		1871 ... 2000 mm		2x	<p>12 1x</p> <p>16 1x</p> <p>15</p> <p>FFH 1401 ... 1870 mm: 1x</p> <p>FFH 2111 ... 2360 mm: 1x</p>
FFB	3	11									
1151 ... 1870 mm	1x										
1871 ... 2000 mm		2x									
	<p>13 4x</p> <p>14 2x</p> <p>15 2x</p> <p>26 1x</p>	<p>15</p> <p>FFH 1871 ... 2360 mm: 1x</p> <p>FFH > 2360 mm: 2x</p>									
	<p>161 EG 17</p> <p>161 EG-S 18</p>	<p>15</p> <p>FFH 1871 ... 2360 mm: 1x</p> <p>FFH > 2360 mm: 2x</p>									

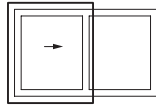
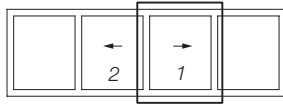
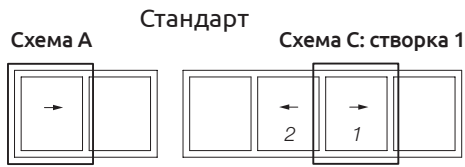

Обзор фурнитуры. Схема А / С: створка 1 (стандарт)

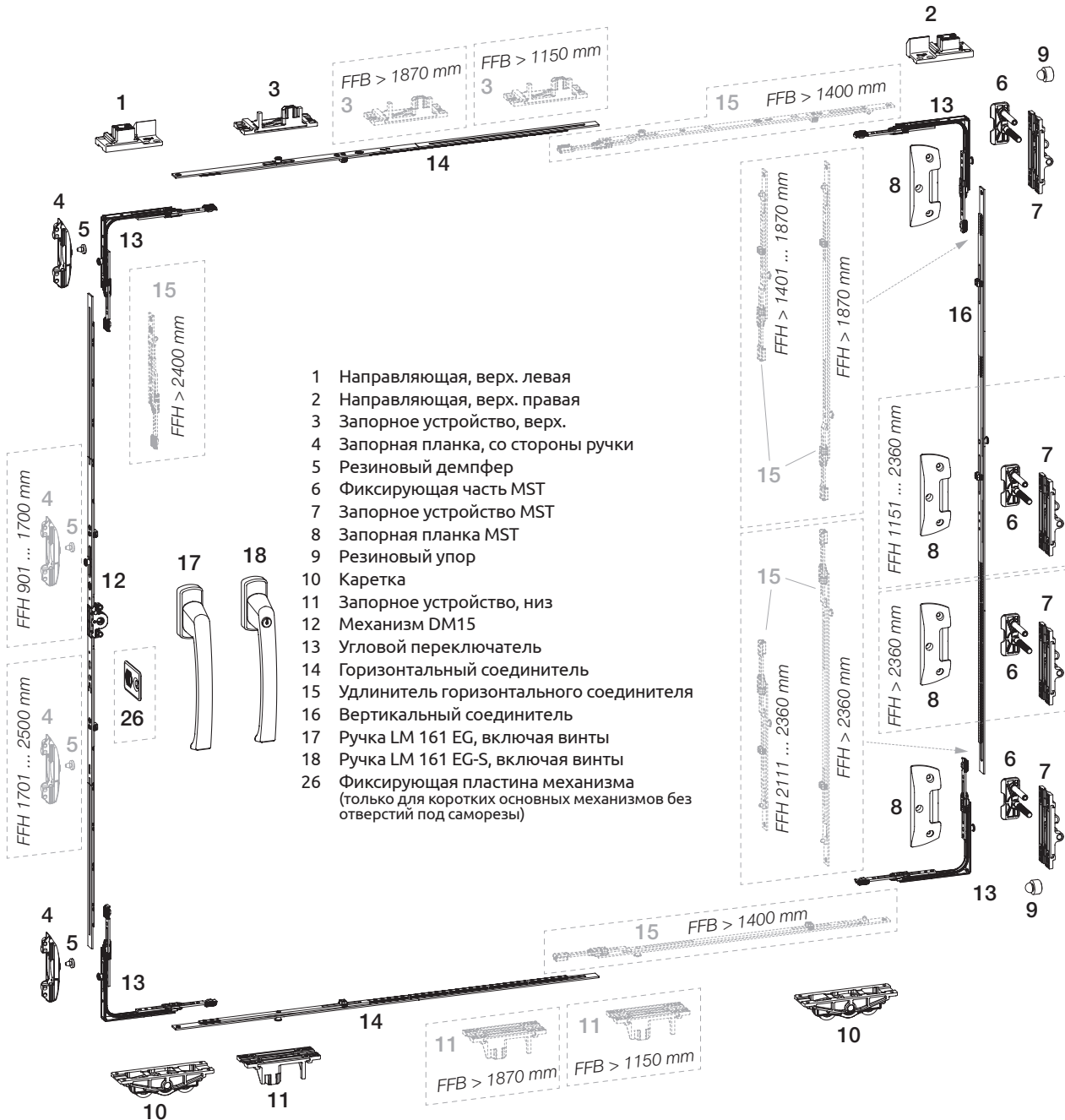

Необходимый инструмент



Схема С: Створка 2

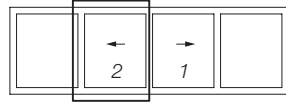

Стандарт

Упаковочные единицы. Схема С: Створка 2 (стандарт)

			<p>Инструкция по эксплуатации и обслуживанию</p> <p>Наклейка-указатель</p>									
	<table border="1" data-bbox="486 761 790 896"> <thead> <tr> <th>FFH</th> <th>8</th> </tr> </thead> <tbody> <tr> <td>470 ... 1150 mm</td> <td>2x</td> </tr> <tr> <td>1151 ... 2360 mm</td> <td>3x</td> </tr> <tr> <td>2361 ... 2500 mm</td> <td>4x</td> </tr> </tbody> </table>	FFH	8	470 ... 1150 mm	2x	1151 ... 2360 mm	3x	2361 ... 2500 mm	4x			
FFH	8											
470 ... 1150 mm	2x											
1151 ... 2360 mm	3x											
2361 ... 2500 mm	4x											
<p>FG > 200 kg</p>												
	<table border="1" data-bbox="574 1142 877 1243"> <thead> <tr> <th>FFH</th> <th>6</th> <th>7</th> </tr> </thead> <tbody> <tr> <td>1151 ... 2360 mm</td> <td>1x</td> <td></td> </tr> <tr> <td>2361 ... 2500 mm</td> <td></td> <td>2x</td> </tr> </tbody> </table>	FFH	6	7	1151 ... 2360 mm	1x		2361 ... 2500 mm		2x		
FFH	6	7										
1151 ... 2360 mm	1x											
2361 ... 2500 mm		2x										
	<table border="1" data-bbox="367 1444 662 1556"> <thead> <tr> <th>FFB</th> <th>3</th> <th>11</th> </tr> </thead> <tbody> <tr> <td>1401 ... 1870 mm</td> <td>1x</td> <td></td> </tr> <tr> <td>1871 ... 2000 mm</td> <td></td> <td>2x</td> </tr> </tbody> </table>	FFB	3	11	1401 ... 1870 mm	1x		1871 ... 2000 mm		2x		<p>FFH > 2400 mm</p>
FFB	3	11										
1401 ... 1870 mm	1x											
1871 ... 2000 mm		2x										
	<p>FFB > 1400 mm</p>											

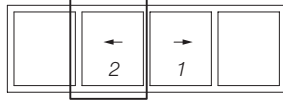

Обзор фурнитуры. Схема С: Створка 2 (стандарт)

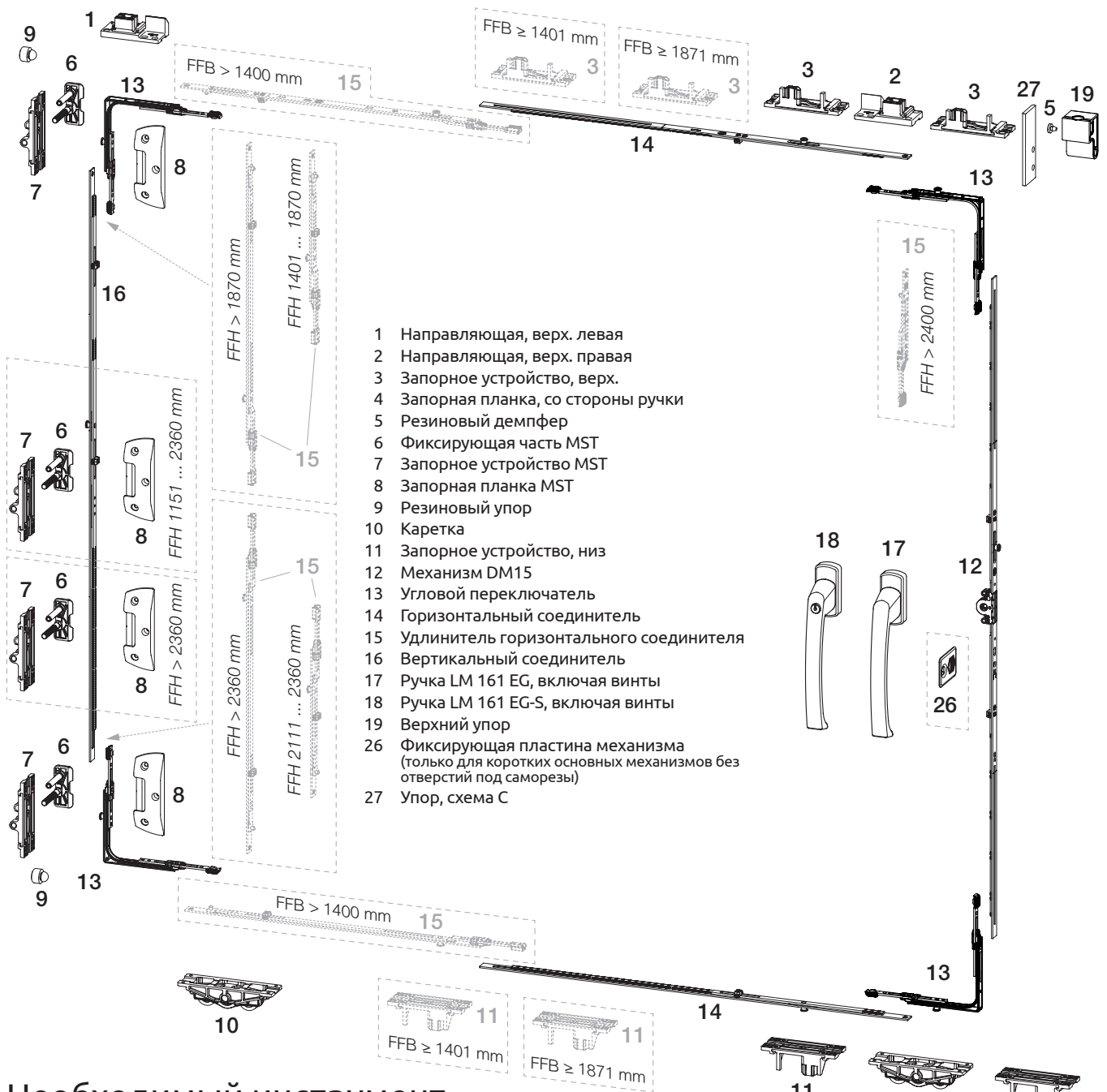

- 1 Направляющая, верх. левая
- 2 Направляющая, верх. правая
- 3 Запорное устройство, верх.
- 4 Запорная планка, со стороны ручки
- 5 Резиновый демпфер
- 6 Фиксирующая часть MST
- 7 Запорное устройство MST
- 8 Запорная планка MST
- 9 Резиновый упор
- 10 Каретка
- 11 Запорное устройство, низ
- 12 Механизм DM15
- 13 Угловой переключатель
- 14 Горизонтальный соединитель
- 15 Удлинитель горизонтального соединителя
- 16 Вертикальный соединитель
- 17 Ручка LM 161 EG, включая винты
- 18 Ручка LM 161 EG-S, включая винты
- 19 Верхний упор
- 26 Фиксирующая пластина механизма (только для коротких основных механизмов без отверстий под саморезы)
- 27 Упор, схема С

Необходимый инструмент

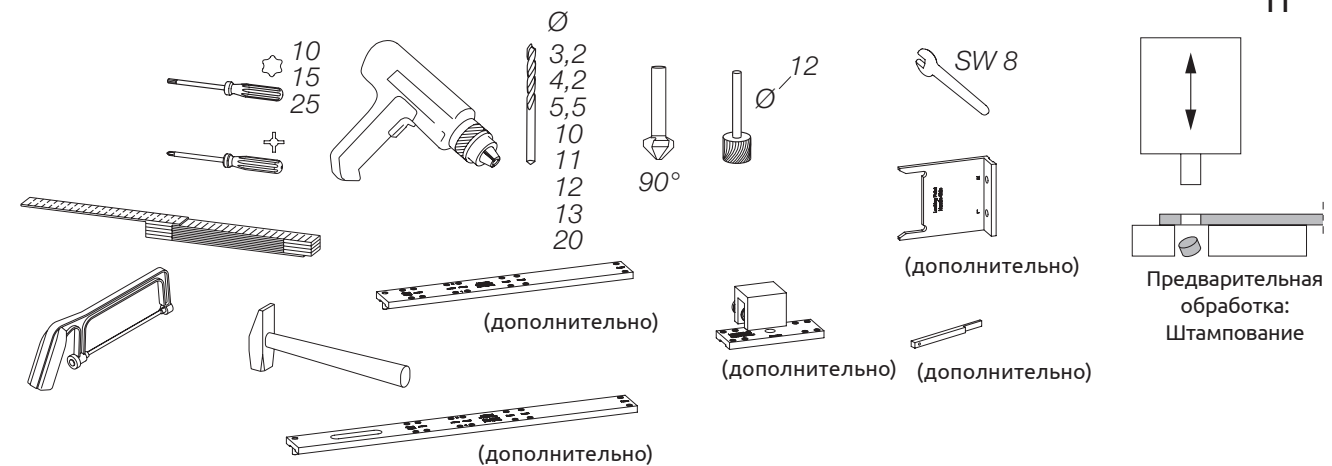

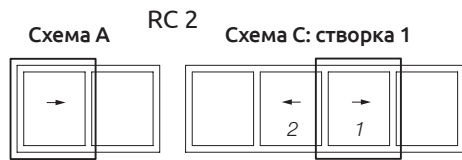

Упаковочные единицы. Схема А/С: створка 1 (RC 2)

	1x 1x 1x 1x 2x 2x	2x 2x 2x 2x	<p>Инструкция по эксплуатации и обслуживанию</p> <p>Наклейка-указатель</p>															
	8 <table border="1" style="margin-left: 20px;"> <thead> <tr> <th>FFH</th> <th>8</th> </tr> </thead> <tbody> <tr> <td>470 ... 620 mm</td> <td>2x</td> </tr> <tr> <td>621 ... 1400 mm</td> <td>3x</td> </tr> <tr> <td>1401 ... 1640 mm</td> <td>4x</td> </tr> <tr> <td>1641 ... 2360 mm</td> <td>5x</td> </tr> <tr> <td>2361 ... 2500 mm</td> <td>6x</td> </tr> </tbody> </table>	FFH	8	470 ... 620 mm	2x	621 ... 1400 mm	3x	1401 ... 1640 mm	4x	1641 ... 2360 mm	5x	2361 ... 2500 mm	6x		<p>В зависимости от высоты створки (FFH), необходимое количество деталей (21 ... 24) может отличаться</p> 2x 6,3 x 25 2x 6,3 x 32 6x (не требуется)			
FFH	8																	
470 ... 620 mm	2x																	
621 ... 1400 mm	3x																	
1401 ... 1640 mm	4x																	
1641 ... 2360 mm	5x																	
2361 ... 2500 mm	6x																	
FG > 200 kg	2x	6x 6x 10x 1x																
	6 7 <table border="1" style="margin-left: 20px;"> <thead> <tr> <th>FFH</th> <th>6</th> <th>7</th> </tr> </thead> <tbody> <tr> <td>621 ... 1400 mm</td> <td>1x</td> <td></td> </tr> <tr> <td>1401 ... 1640 mm</td> <td>2x</td> <td></td> </tr> <tr> <td>1641 ... 2360 mm</td> <td>3x</td> <td></td> </tr> <tr> <td>2361 ... 2500 mm</td> <td>4x</td> <td></td> </tr> </tbody> </table>	FFH	6	7	621 ... 1400 mm	1x		1401 ... 1640 mm	2x		1641 ... 2360 mm	3x		2361 ... 2500 mm	4x			
FFH	6	7																
621 ... 1400 mm	1x																	
1401 ... 1640 mm	2x																	
1641 ... 2360 mm	3x																	
2361 ... 2500 mm	4x																	
	4 5 <table border="1" style="margin-left: 20px;"> <thead> <tr> <th>FFH</th> <th>4</th> <th>5</th> </tr> </thead> <tbody> <tr> <td>801 ... 1350 mm</td> <td>1x</td> <td></td> </tr> <tr> <td>1351 ... 2150 mm</td> <td>2x</td> <td></td> </tr> <tr> <td>2151 ... 2500 mm</td> <td>3x</td> <td></td> </tr> </tbody> </table>	FFH	4	5	801 ... 1350 mm	1x		1351 ... 2150 mm	2x		2151 ... 2500 mm	3x		FFH > 2400 mm	1x 1x			
FFH	4	5																
801 ... 1350 mm	1x																	
1351 ... 2150 mm	2x																	
2151 ... 2500 mm	3x																	
	<table border="1" style="margin-left: 20px;"> <thead> <tr> <th>FFB</th> <th>3</th> <th>11</th> </tr> </thead> <tbody> <tr> <td>620 ... 900 mm</td> <td>1x</td> <td></td> </tr> <tr> <td>901 ... 1400 mm</td> <td>2x</td> <td></td> </tr> <tr> <td>1401 ... 1870 mm</td> <td>3x</td> <td></td> </tr> <tr> <td>1871 ... 2000 mm</td> <td>4x</td> <td></td> </tr> </tbody> </table> 3 11	FFB	3	11	620 ... 900 mm	1x		901 ... 1400 mm	2x		1401 ... 1870 mm	3x		1871 ... 2000 mm	4x		FFH 1401 ... 1870 mm: 1x FFH 2111 ... 2360 mm: 1x	
FFB	3	11																
620 ... 900 mm	1x																	
901 ... 1400 mm	2x																	
1401 ... 1870 mm	3x																	
1871 ... 2000 mm	4x																	
	4x 2x <table border="1" style="margin-left: 20px;"> <thead> <tr> <th>FFB > 1400 mm</th> <th>15</th> </tr> </thead> <tbody> <tr> <td></td> <td>2x</td> </tr> </tbody> </table> 1x	FFB > 1400 mm	15		2x	1x 1x												
FFB > 1400 mm	15																	
	2x																	
	162 EG-S RC 2 18	FFH 1871 ... 2360 mm: 1x FFH > 2360 mm: 2x																

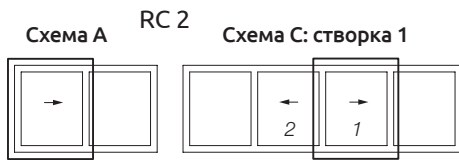

Обзор фурнитуры. Схема А/С: створка 1 (RC 2)

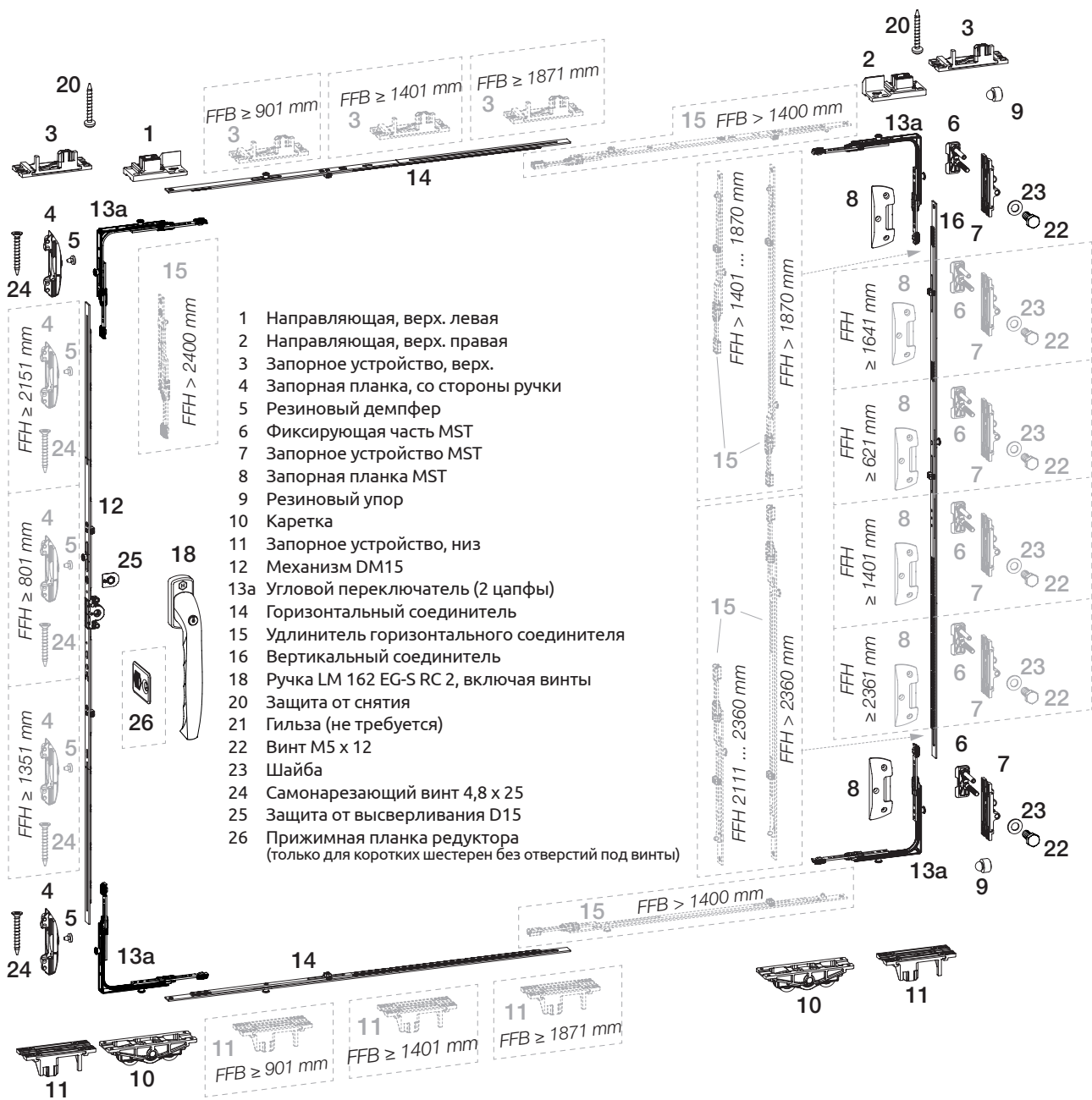

Необходимый инструмент



Схема С: Створка 2

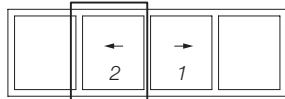

RC 2

Упаковочные единицы. Схема С: Створка 2 (RC 2)

	1x 1x	2x 2x	2x 2x	2x 2x	Инструкция по эксплуатации и обслуживанию Наклейка-указатель 															
	8	<table border="1"> <thead> <tr> <th>FFH</th> <th>8</th> </tr> </thead> <tbody> <tr> <td>470 ... 620 mm</td> <td>2x</td> </tr> <tr> <td>621 ... 1400 mm</td> <td>3x</td> </tr> <tr> <td>1401 ... 1640 mm</td> <td>4x</td> </tr> <tr> <td>1641 ... 2360 mm</td> <td>5x</td> </tr> <tr> <td>2361 ... 2500 mm</td> <td>6x</td> </tr> </tbody> </table>	FFH	8	470 ... 620 mm	2x	621 ... 1400 mm	3x	1401 ... 1640 mm	4x	1641 ... 2360 mm	5x	2361 ... 2500 mm	6x			Количество требуемых деталей 22 и 23 может различаться в зависимости от высоты створки.			
FFH	8																			
470 ... 620 mm	2x																			
621 ... 1400 mm	3x																			
1401 ... 1640 mm	4x																			
1641 ... 2360 mm	5x																			
2361 ... 2500 mm	6x																			
	2x		2x 6,3 x 25 2x 6,3 x 32 6x не требуется																	
	6 7	<table border="1"> <thead> <tr> <th>FFH</th> <th>6</th> <th>7</th> </tr> </thead> <tbody> <tr> <td>621 ... 1400 mm</td> <td>1x</td> <td></td> </tr> <tr> <td>1401 ... 1640 mm</td> <td>2x</td> <td></td> </tr> <tr> <td>1641 ... 2360 mm</td> <td>3x</td> <td></td> </tr> <tr> <td>2361 ... 2500 mm</td> <td>4x</td> <td></td> </tr> </tbody> </table>	FFH	6	7	621 ... 1400 mm	1x		1401 ... 1640 mm	2x		1641 ... 2360 mm	3x		2361 ... 2500 mm	4x		6x 6x 10x 1x		
FFH	6	7																		
621 ... 1400 mm	1x																			
1401 ... 1640 mm	2x																			
1641 ... 2360 mm	3x																			
2361 ... 2500 mm	4x																			
	1x 1x		1x	1x FFH > 2400 mm	1x 1x															
	<table border="1"> <thead> <tr> <th>FFB</th> <th>3</th> <th>11</th> </tr> </thead> <tbody> <tr> <td>901 ... 1400 mm</td> <td>1x</td> <td></td> </tr> <tr> <td>1401 ... 1870 mm</td> <td>2x</td> <td></td> </tr> <tr> <td>1871 ... 2000 mm</td> <td>3x</td> <td></td> </tr> </tbody> </table>	FFB	3	11	901 ... 1400 mm	1x		1401 ... 1870 mm	2x		1871 ... 2000 mm	3x		3 11	2x FFH > 1400 mm 1x	1x FFH 1401 ... 1870 mm: 1x 1x FFH 1871 ... 2360 mm: 1x 2x FFH > 2360 mm: 2x				
FFB	3	11																		
901 ... 1400 mm	1x																			
1401 ... 1870 mm	2x																			
1871 ... 2000 mm	3x																			
	2x 2x	2x 2x FFH > 1400 mm	1x																	
	162 EG-S RC 2 18																			

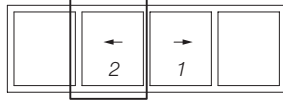

Обзор фурнитуры. Схема С: Створка 2 (RC 2)

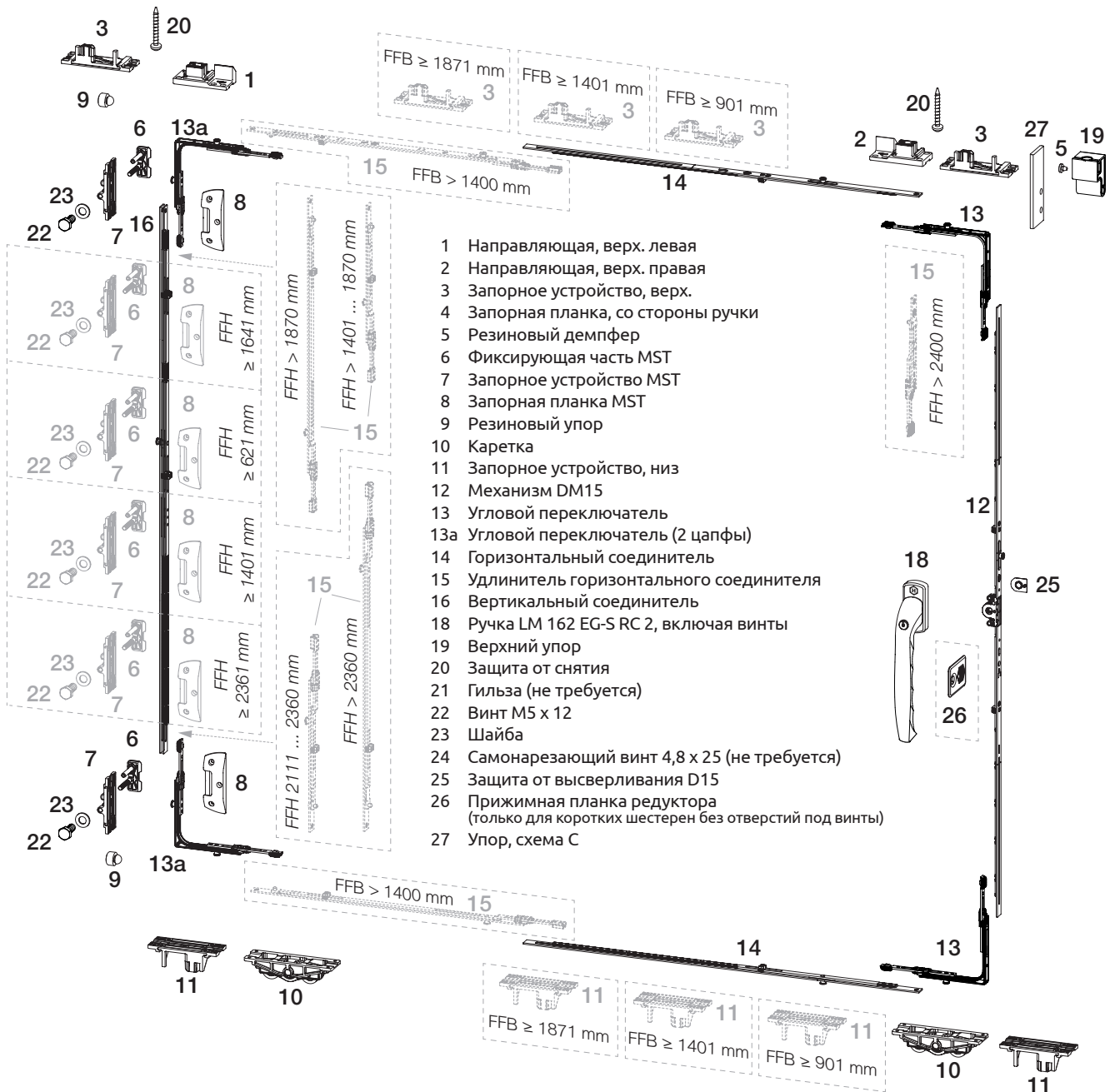

- 1 Направляющая, верх. левая
- 2 Направляющая, верх. правая
- 3 Запорное устройство, верх.
- 4 Запорная планка, со стороны ручки
- 5 Резиновый демпфер
- 6 Фиксирующая часть MST
- 7 Запорное устройство MST
- 8 Запорная планка MST
- 9 Резиновый упор
- 10 Каретка
- 11 Запорное устройство, низ
- 12 Механизм DM15
- 13 Угловой переключатель
- 13a Угловой переключатель (2 цапфы)
- 14 Горизонтальный соединитель
- 15 Удлинитель горизонтального соединителя
- 16 Вертикальный соединитель
- 18 Ручка LM 162 EG-S RC 2, включая винты
- 19 Верхний упор
- 20 Защита от снятия
- 21 Гильза (не требуется)
- 22 Винт M5 x 12
- 23 Шайба
- 24 Самонарезающий винт 4,8 x 25 (не требуется)
- 25 Защита от высверливания D15
- 26 Прижимная планка редуктора (только для коротких шестерен без отверстий под винты)
- 27 Упор, схема С

Необходимый инструмент

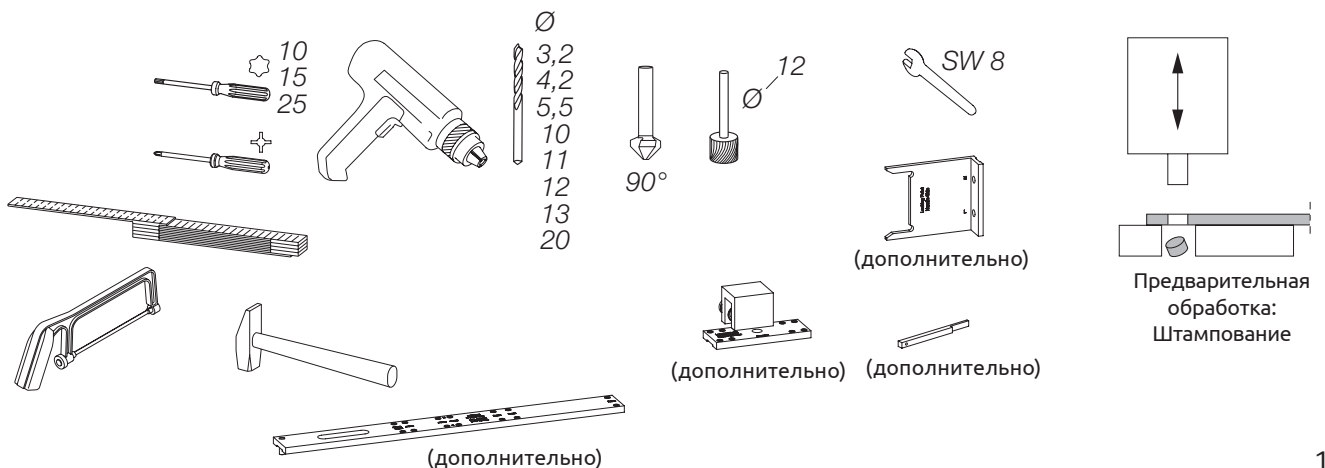

Подготовка оконной створки

Подготовка отверстий и фрезеровка под механизм (161 EG/162 EG)*

- (1) Отметьте отверстия и просверлите их сверлом $\varnothing 12$.
- (2) Сделайте фрезеровку под коробку механизма (см. детализовку).

*) для ручки 161 EG-Pzl / 160 EG-PzA или ручки-притвора, см. отдельные разделы

FFH (Высота створки)	Высота расположения ручки (фальц)
470 ... 800	$\frac{1}{2}$ FFH
801 ... 1250	$\frac{1}{2}$ FFH
1251 ... 1350	$\frac{1}{2}$ FFH
1351 ... 1540	544,5
1541 ... 1650	644,5
1651 ... 1900	994,5
1901 ... 2150	994,5
2151 ... 2400	994,5
2401 ... 2500	994,5

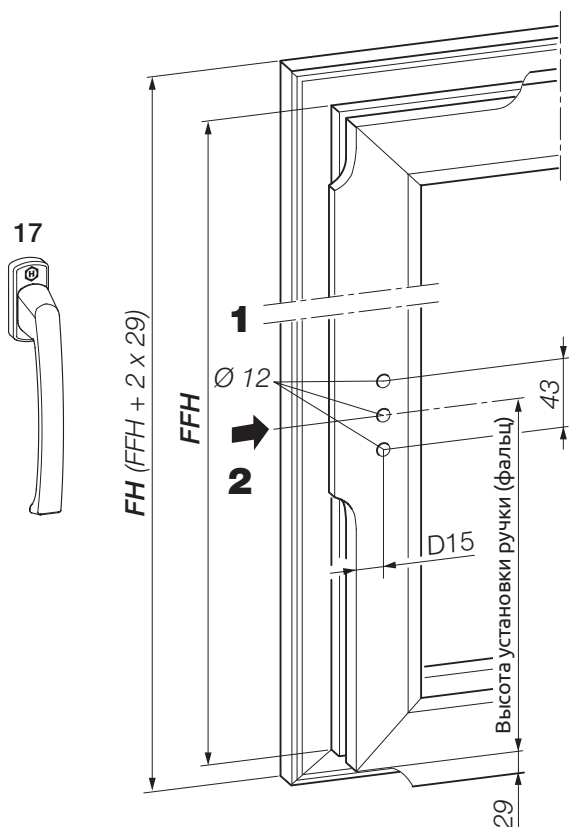

Край фальца створки

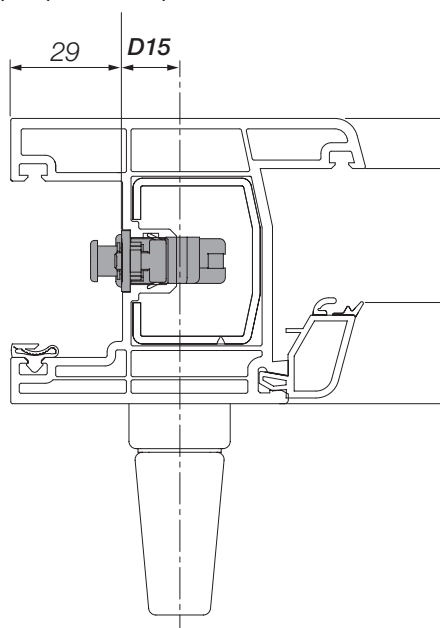

Детализовка $D = 15$

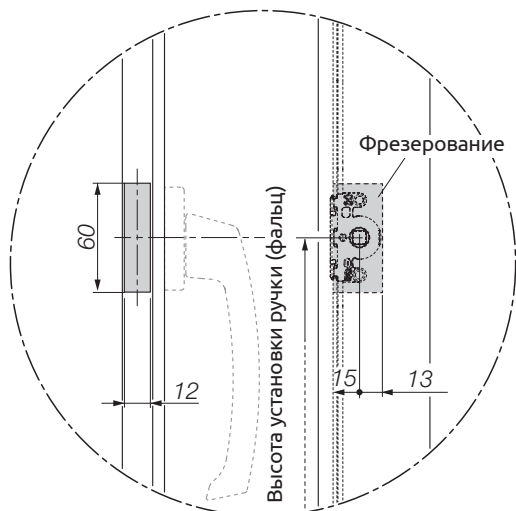

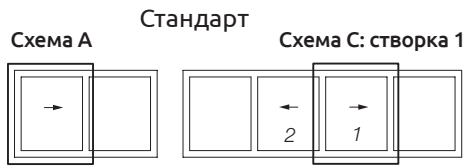

Отверстия направляющих / приводов для Схемы А / Схемы С: створка 1 (стандарт)

- (1) Просверлить отверстия $\varnothing 3,2$ для верхних направляющих (1 и 2) с помощью сверлильного шаблона. При использовании саморезов просверливайте только пластик.
- (2) Просверлить отверстия $\varnothing 3,2$ для крепления кареток (10) с помощью сверлильного шаблона. При использовании саморезов просверливайте только пластик.

- сверлить
- не сверлить

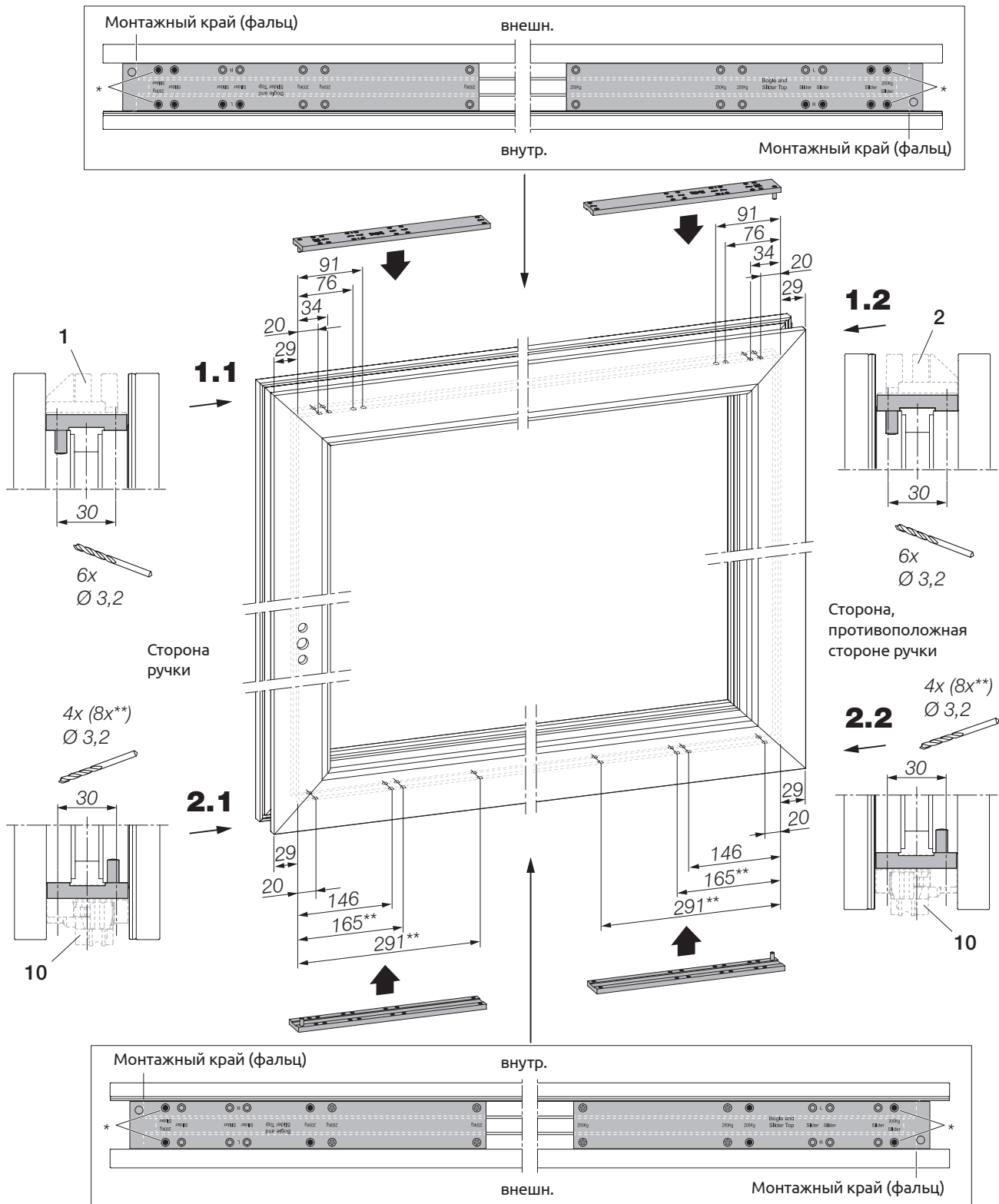

*) предварительное сверление допустимо только в том случае, если стальная армировка доходит до угла
 **) только для створки весом > 200 кг

Схема С: Створка 2

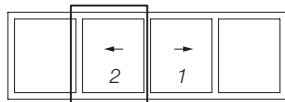

Стандарт

Отверстия направляющих / приводов для Схемы С: Створка 2 (стандарт)

- (1) Страна ручки: Просверлить отверстия $\varnothing 3,2$ для крепления верхней направляющей со стороны ручки (1) с помощью сверлильного шаблона. При использовании саморезов просверливайте только пластик.
- (2) Страна ручки: Просверлить отверстия $\varnothing 3,2$ для крепления каретки со стороны ручки (10) с помощью сверлильного шаблона. При использовании саморезов просверливайте только пластик.
- (3) Страна, противоположная стороне ручки: Просверлить отверстия $\varnothing 3,2$ для крепления верхней направляющей со стороны, противоположной от ручки (2), с помощью сверлильного шаблона. При использовании саморезов просверливайте только пластик.
- (4) Страна, противоположная стороне ручки: Просверлить отверстия $\varnothing 3,2$ для крепления каретки со стороны, противоположной от ручки (10), с помощью сверлильного шаблона. При использовании саморезов просверливайте только пластик.

● сверлить ○ не сверлить

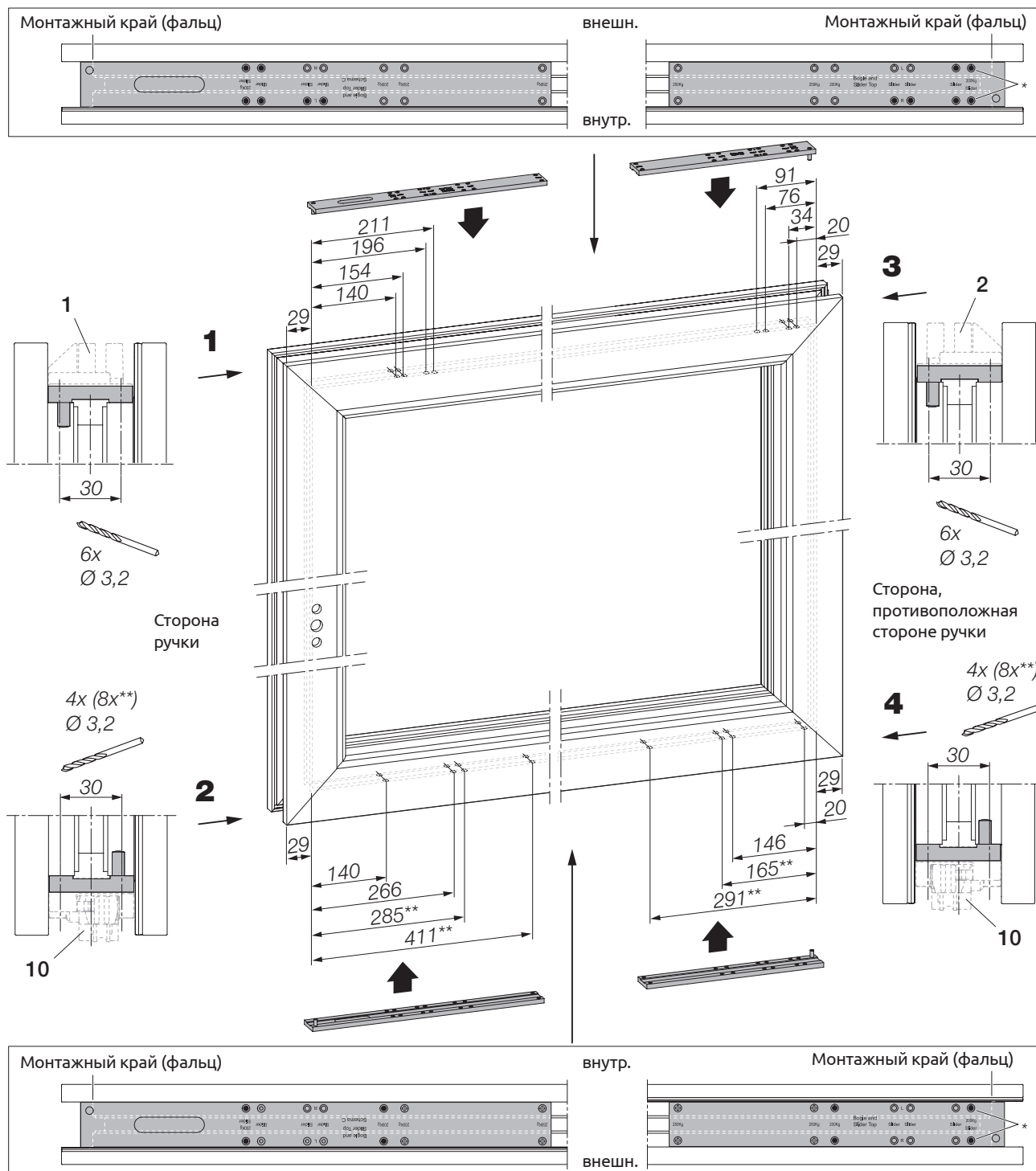

*) предварительное сверление допустимо только в том случае, если стальная армировка доходит до угла
 **) только для створки весом > 200 кг

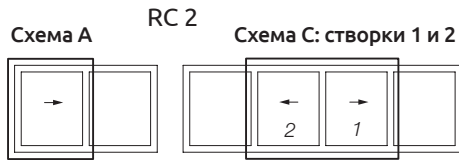

Отверстия направляющих / приводов для Схемы А / Схемы С: створки 1 и 2 (RC 2)

- (1) Просверлить отверстия $\varnothing 3,2$ для верхних направляющих (1 и 2) с помощью сверлильного шаблона. При использовании саморезов просверливайте только пластик.
- (2) Просверлить отверстия $\varnothing 3,2$ для крепления кареток (10) с помощью сверлильного шаблона.

- сверлить
- не сверлить

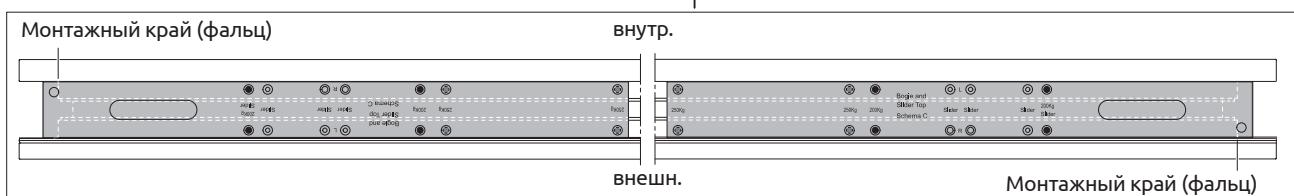
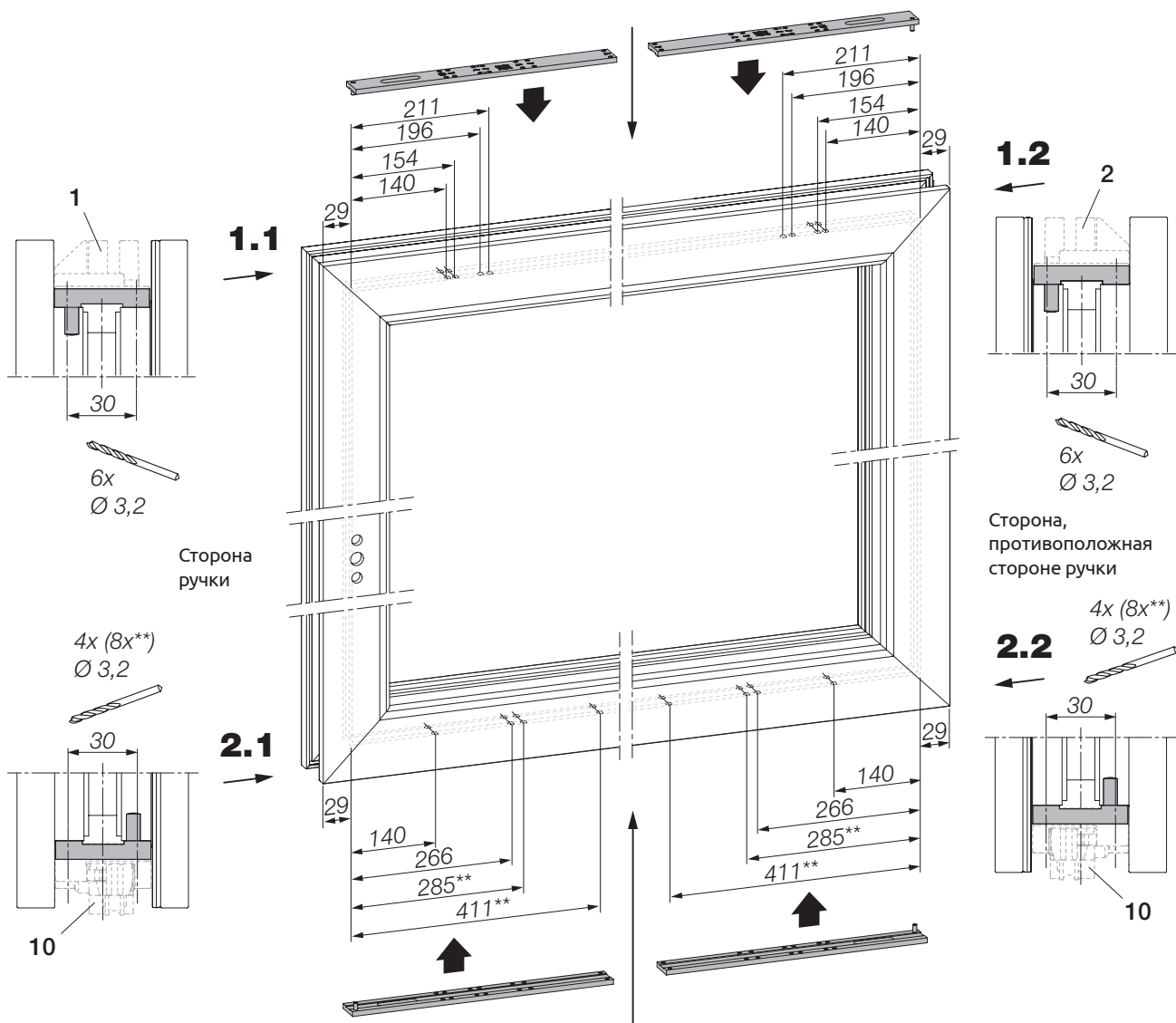
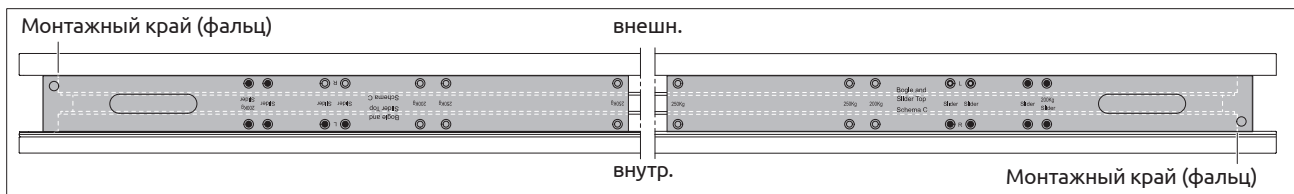

**) только для створки весом > 200 кг

Стандарт

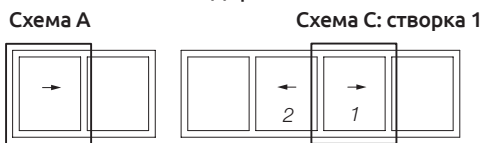

Монтаж на створке

Обрубка направляющих, установка периметральной фурнитуры (НАУТАУ/фурнитура МАСО) Схема А / Схема С: створка 1 (стандарт)

- (1) Прикрутить верхние и нижние угловые переключатели (13).
- (2) Ширина фальца створки (FFB) > 1400 мм: Прикрутить удлинитель горизонтального соединителя (15) к угловым переключателям со стороны, противоположной от ручки.
- (3) Отрезать по длине, пробить и прикрутить верхний и нижний горизонтальный соединитель (14).
- (4) FFH > 1400 мм: Прикрутить удлинитель вертикального соединителя (15) к верхнему угловому переключателю со стороны, противоположной от ручки.
FFH > 2110 мм: прикрутить удлинитель вертикального соединителя (15) к нижнему угловому переключателю.
FFH > 2400 мм: Прикрутить удлинитель основного механизма (15) к верхнему угловому переключателю со стороны ручки.
- (5) Отрезать по длине, пробить и прикрутить вертикальный соединитель (16), а также штульп основного механизма (12).
- (6) Только для коротких основных механизмов без отверстий под саморезы: прикрутить фиксирующую пластину механизма (26) к створке, как показано на рисунке.

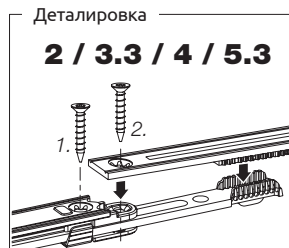
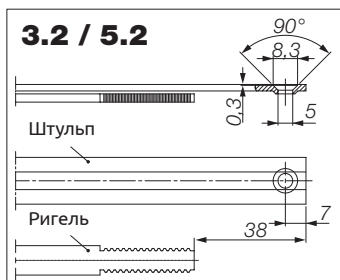
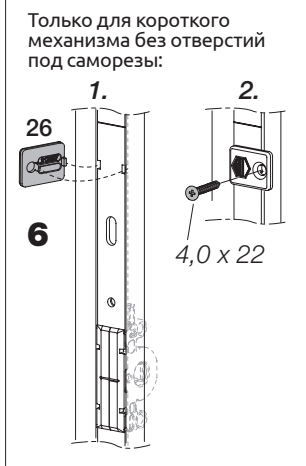
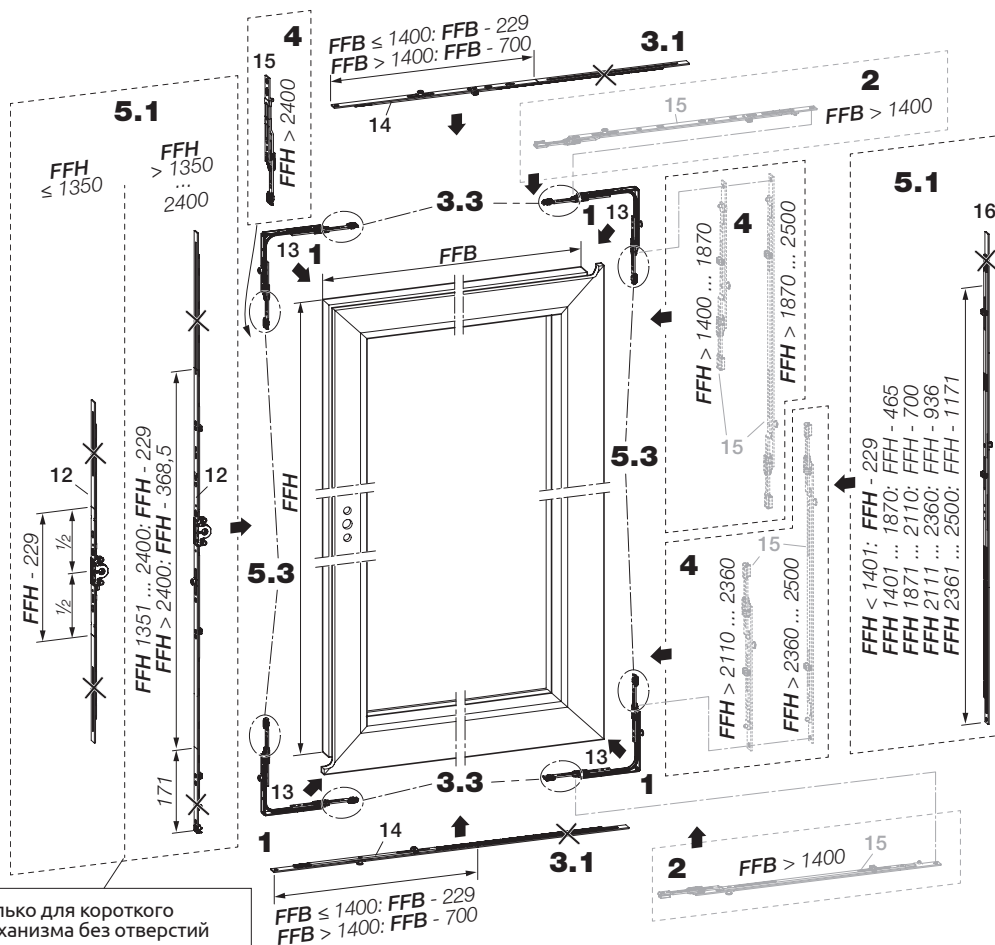

Пересчет FH/FB в FFH/FFB

$$FFH = FH - 58$$

$$FFB = FB - 58$$

Пересчет FFH/FFB в FH/FB

$$FH = FFH + 58$$

$$FB = FFB + 58$$

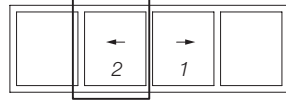

Обрубка направляющих, установка периметральной фурнитуры (HAUTAU/фурнитура MASCO) Схема С: Створка 2 (стандарт)

- (1) Прикрутить верхние и нижние угловые переключатели (13).
- (2) Ширина фальца створки (FFB) > 1400 мм: Прикрутить удлинитель горизонтального соединителя (15) к угловым переключателям со стороны, противоположной от ручки.
- (3) Обрубить по длине, пробить и прикрутить верхний и нижний горизонтальный соединитель (14).
- (4) FFB > 1400 мм: Прикрутить удлинитель вертикального соединителя (15) к верхнему угловому переключателю со стороны, противоположной от ручки.
FFH > 2110 мм: Прикрутить удлинитель вертикального соединителя (15) к нижнему угловому переключателю.
FFH > 2400 мм: Прикрутить удлинитель основного механизма (15) к верхнему угловому переключателю со стороны ручки.
- (5) Отрезать по длине, пробить и прикрутить вертикальный соединитель (16), а также штульп основного механизма (12).
- (6) Только для коротких основных механизмов без отверстий под саморезы: прикрутить фиксирующую пластину механизма (26) к створке, как показано на рисунке.

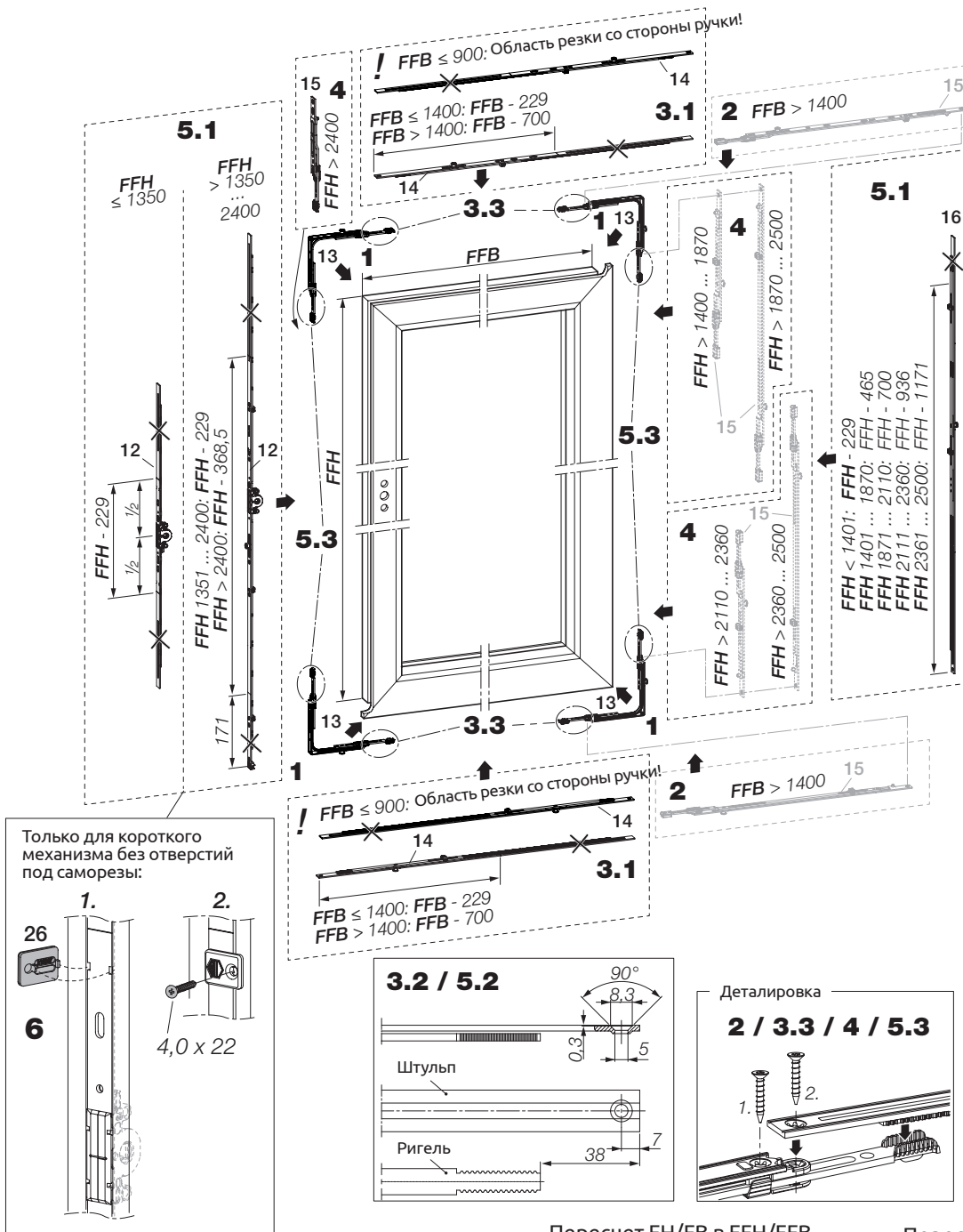

Пересчет FH/FB в FFH/FFB

$$\begin{aligned} \text{FFH} &= \text{FH} - 58 \\ \text{FFB} &= \text{FB} - 58 \end{aligned}$$

Пересчет FFH/FFB в FH/FB

$$\begin{aligned} \text{FH} &= \text{FFH} + 58 \\ \text{FB} &= \text{FFB} + 58 \end{aligned}$$

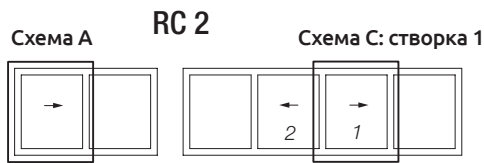

Обрубка направляющих, установка периметральной фурнитуры (НАУТАУ/фурнитура МАСО) Схема А / Схема С: створка 1 (RC 2)

- (1) Прикрутить верхние и нижние угловые переключатели (13а).
- (2) Ширина фальца створки (FFB) > 1400 мм: Прикрутить удлинитель горизонтального соединителя (15) к угловым переключателям со стороны, противоположной от ручки.
- (3) Обрубить по длине, пробить и прикрутить верхний и нижний горизонтальный соединитель (14).
ВНИМАНИЕ: при FFB ≤ 900 мм необходимо снять запорную цапфу с нижнего горизонтального соединителя!
- (4) FFB > 1400 мм: Прикрутить удлинитель вертикального соединителя (15) к верхнему угловому переключателю со стороны, противоположной от ручки.
FFH > 2110 мм: прикрутить удлинитель вертикального соединителя (15) к нижнему угловому переключателю.
FFH > 2400 мм: Прикрутить удлинитель основного механизма (15) к верхнему угловому переключателю со стороны ручки.
- (5) Отрезать по длине, и прикрутить вертикальный соединитель (16), а также штульп основного механизма (12). Перед фиксацией саморезами защиты от высверливания для DM15 (25) необходимо её защёлкнуть на коробку механизма с внешней стороны окна.
- (6) Только для коротких основных механизмов без отверстий под саморезы: прикрутить фиксирующую пластину механизма (26) к створке, как показано на рисунке.

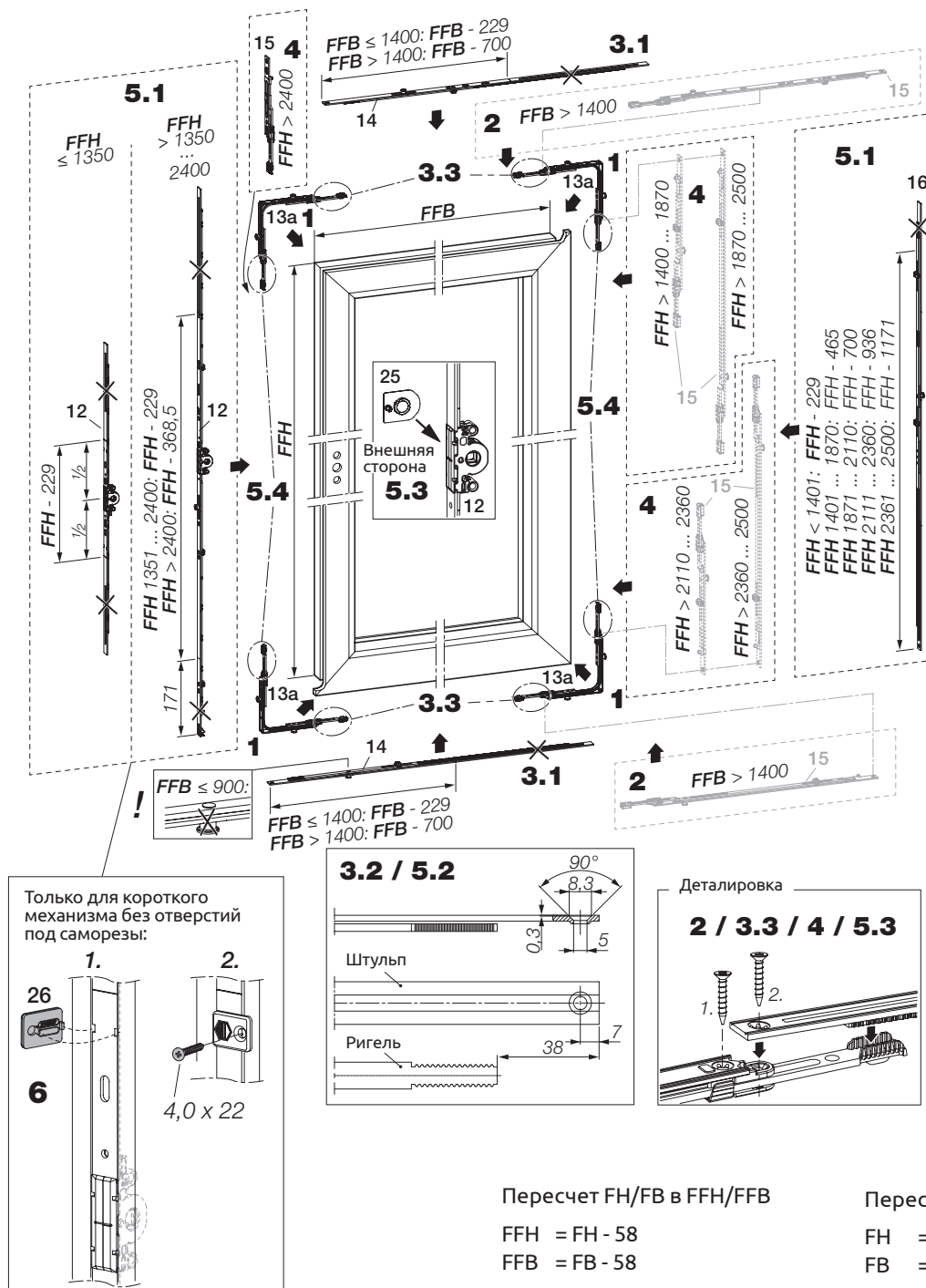

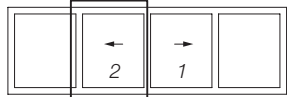

Обрубка направляющих, установка периметральной фурнитуры (HAUTAU/фурнитура MASCO) Схема С: Створка 2 (RC 2)

- (1) Прикрутить верхние и нижние угловые переключатели (13а).
- (2) Ширина фальца створки (FFB) > 1400 мм: Прикрутить удлинитель горизонтального соединителя (15) к угловым переключателям со стороны, противоположной от ручки.
- (3) Обрубить по длине, пробить и прикрутить верхний и нижний горизонтальный соединитель (14).
ВНИМАНИЕ: при FFB ≤ 900 мм необходимо снять запорную цапфу с нижнего горизонтального соединителя!
- (4) FFB > 1400 мм: Прикрутить удлинитель вертикального соединителя (15) к верхнему угловому переключателю со стороны, противоположной от ручки.
FFH > 2110 мм: прикрутить удлинитель вертикального соединителя (15) к нижнему угловому переключателю.
FFH > 2400 мм: Прикрутить удлинитель основного механизма (15) к верхнему угловому переключателю со стороны ручки.
- (5) Отрезать по длине, пробить и прикрутить вертикальный соединитель (16), а также штульп основного механизма (12). Перед фиксацией саморезами защиты от высверливания для DM15 (25) необходимо её защёлкнуть на коробку механизма с внешней стороны окна.
- (6) Только для коротких основных механизмов без отверстий под саморезы: прикрутить фиксирующую пластину механизма (26) к створке, как показано на рисунке.

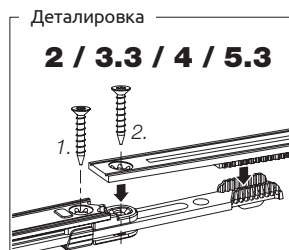
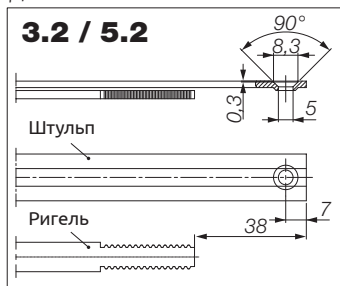
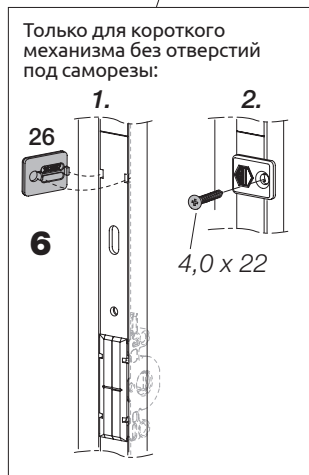
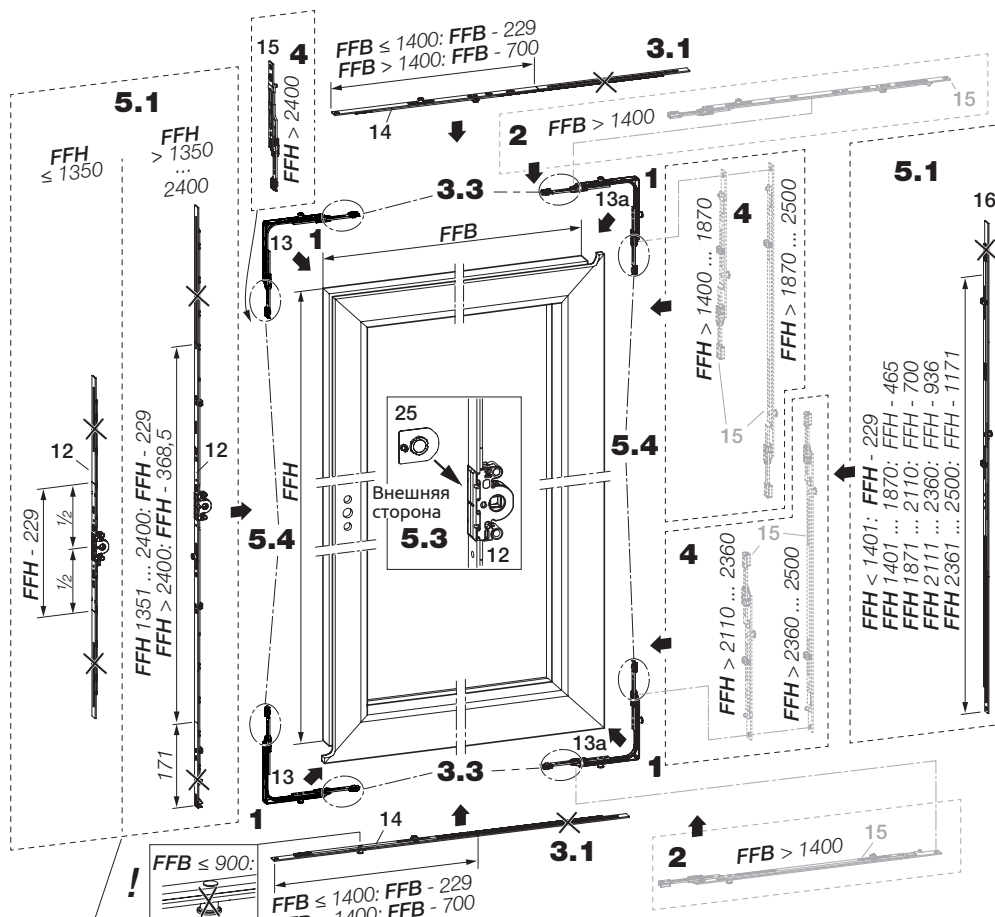

Пересчет FH/FB в FFH/FFB

$$\begin{aligned} \text{FFH} &= \text{FH} - 58 \\ \text{FFB} &= \text{FB} - 58 \end{aligned}$$

Пересчет FFH/FFB в FH/FB

$$\begin{aligned} \text{FH} &= \text{FFH} + 58 \\ \text{FB} &= \text{FFB} + 58 \end{aligned}$$

Монтаж ручки, запорных устройств вверху/внизу, кареток и направляющих

- (1) Установить ригель основного механизма в центральное положение и установить ручку 161 EG или 161 EG-S по центру вертикальной оси.
- (2) Установить сверлильный шаблон для запорных устройств вверху/внизу/MST в цапфу на верхнем и нижнем горизонтальном соединителе (см. следующую страницу) и просверлить соответствующие отверстия (1). При использовании саморезов просверливайте только пластик (1). Удалить шаблон (2). Разместить запорные устройства TOP = „верх“ (3)/BOTTOM = „низ“ (11) (см. стрелку и надпись INSIDE = «внутри») и прикрутить к створке 4 винтами 4,0 x 22 (в качестве альтернативы - саморезами 3,9 x 25) (3).
- (3) Установить сверлильный шаблон, на стороне, противоположной от ручки в цапфу на вертикальном соединителе (16), удлинителе (15) и угловом переключателе (13/13а) (см. раздел „позиционирование сверлильного шаблона для запорных устройств MST со стороны, противоположной от ручки“) и просверлить соответствующие отверстия. 1). При использовании саморезов просверливайте только пластик (1) (здесь: 2 дополнительных отверстия Ø 12 для каждой точки фиксации запорных устройств MST (2), см. раздел Запорные устройства MST»). Удалить шаблон (3). Правильно разместить запорные устройства MST (7) (см. стрелку и надпись INSIDE = „внутри“) и прикрутить 4 винтами 4 x 22 (в качестве альтернативы - саморезами 3,9 x 25) к створке (4).
- (4) Выровнять каретки (10) (см. стрелку и надпись INSIDE = „внутри“) и прикрутить к створке (4 винтами 4,0 x 22; в качестве альтернативы можно использовать саморезы 3,9 x 25).
- (5) Смазать скользящую поверхность верхних направляющих (1 и 2). Правильно выровнять направляющие (см. стрелку и надпись INSIDE = „внутри“) и прикрутить 4 винтами 4,0 x 22 (в качестве альтернативы - саморезами 3,9 x 25) в подготовленных для этого местах.

⚠ Предупреждение: Винты не перетягивать (1,5 ... 2 Нм)! В противном случае оконная створка не будет надежно закреплена. Это может привести к серьезным травмам во время эксплуатации.

1) Просверливайте отверстия для фиксации саморезами только в том случае, если в этом месте имеется стальная армировка. Просверлить отверстия для центрирования (только через пластик).

2) Количество точек запираения зависит от FFB; обзор периметральной фурнитуры с маркировкой соответствующих запорных цапф см. на след. странице

3) Количество точек запираения зависит от высоты фальца створки; Маркировка соответствующих запорных цапф см. раздел «Позиционирование сверлильного шаблона для запорных устройств MST на стороне, противоположной от ручки»

4) Только для створки весом > 200 кг

В зависимости от исполнения, изображение отверстий может отличаться.

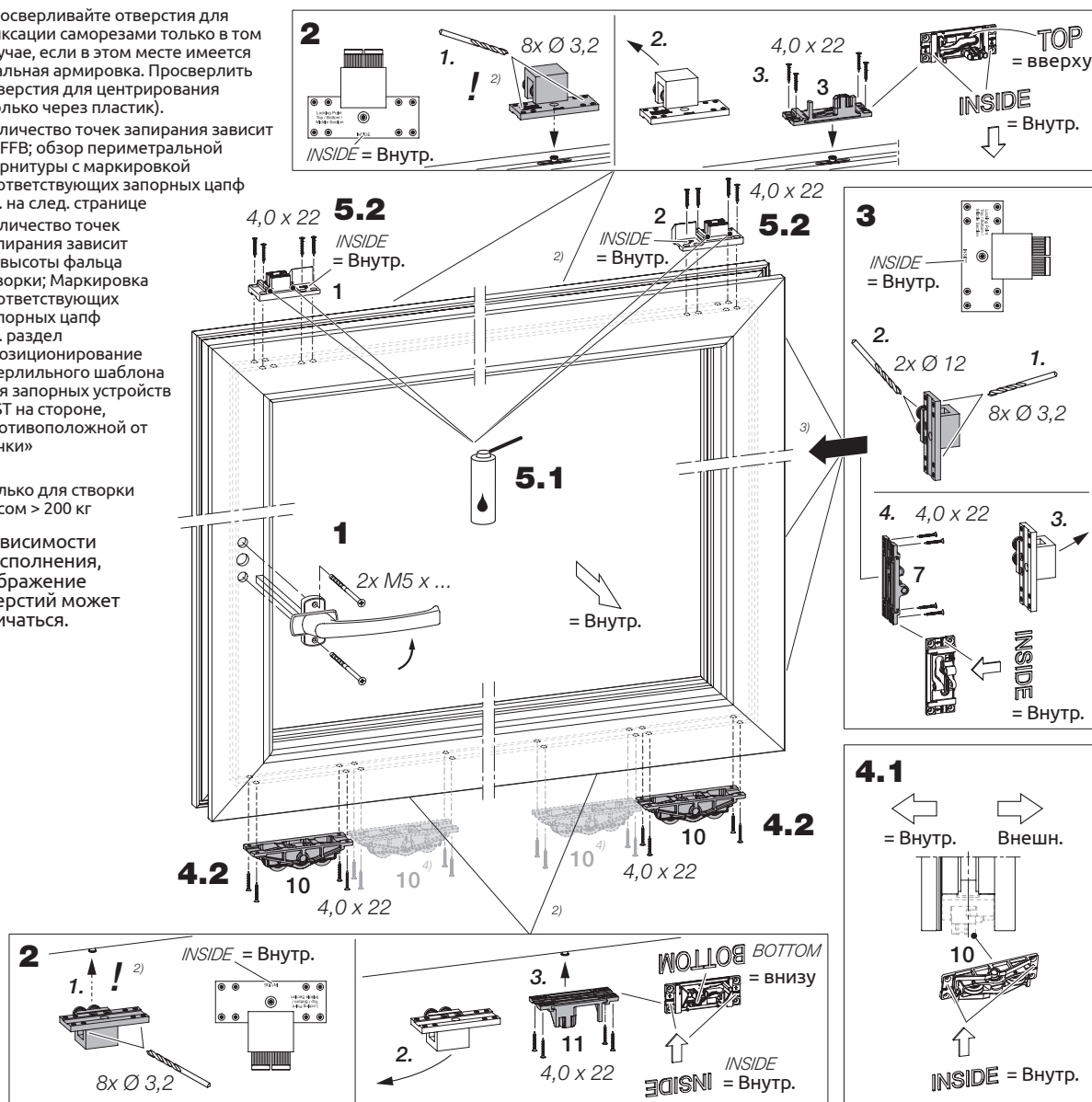

Стандарт

Схема А

Схема С: створка 1

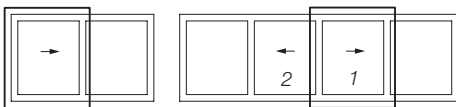

Позиционирование сверлильного шаблона для запорных устройств, вверху/внизу Схема А /Схема С: створка 1 (стандарт)



Схема С: створка 2



Стандарт

Позиционирование сверлильного шаблона для запорных устройств, вверху/внизу Схема С: Створка 2

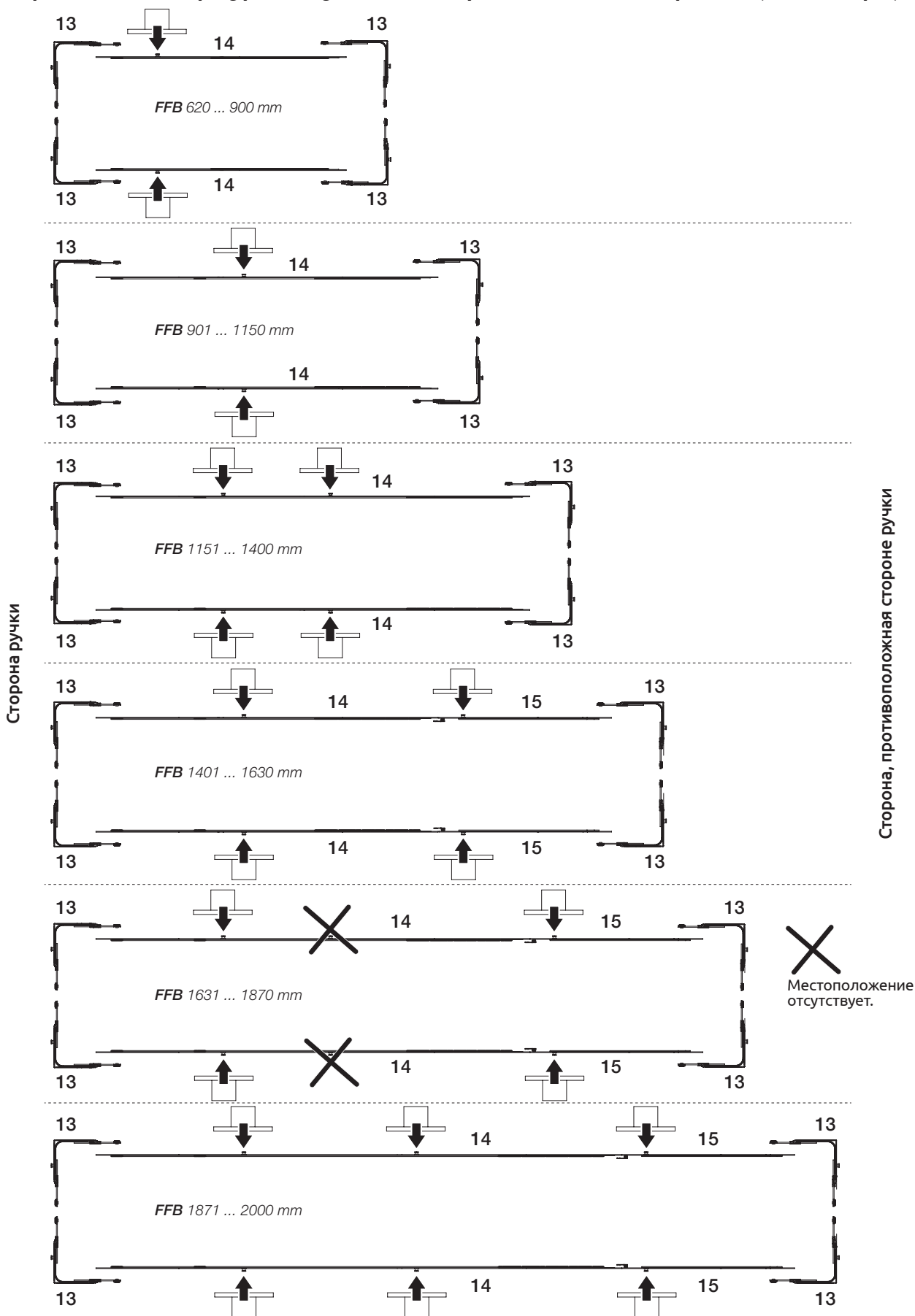
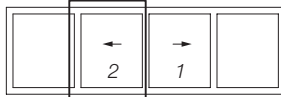
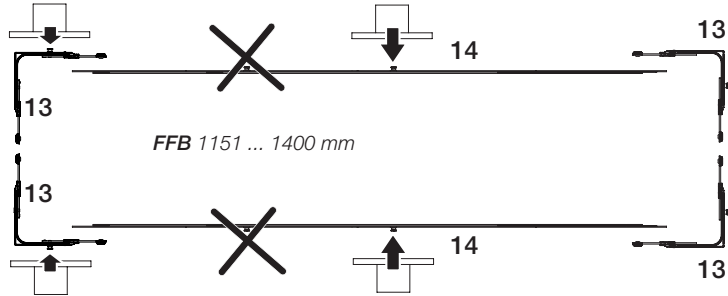
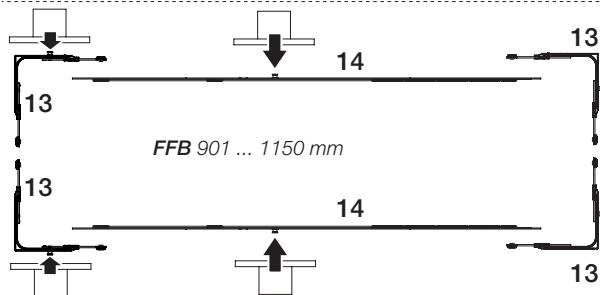
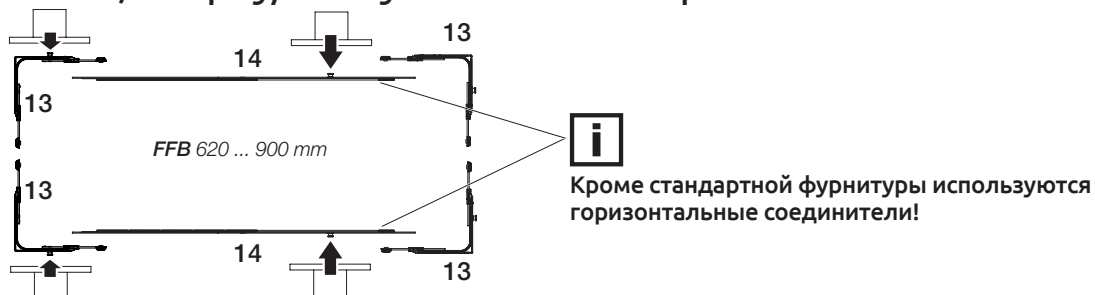

Местоположение отсутствует.

Сторона, противоположная стороне ручки

Сторона ручки

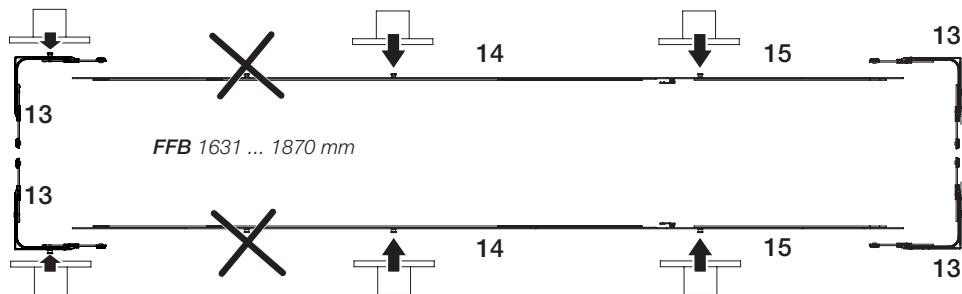
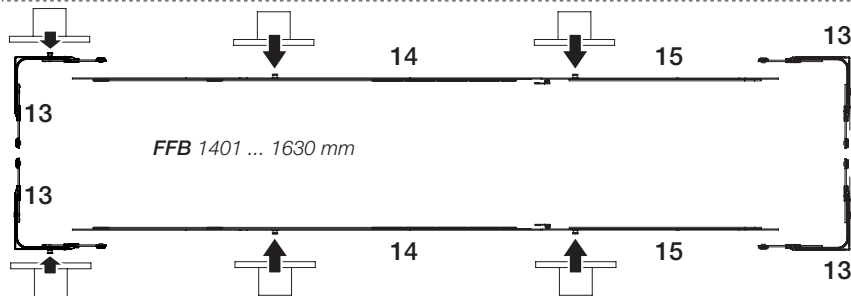

Местоположение отсутствует.

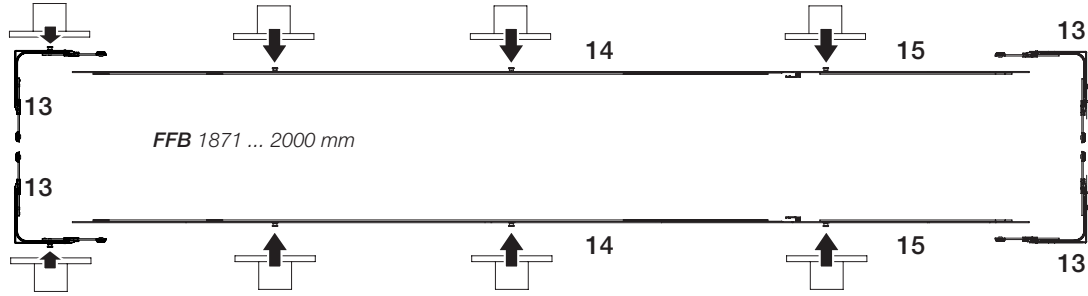

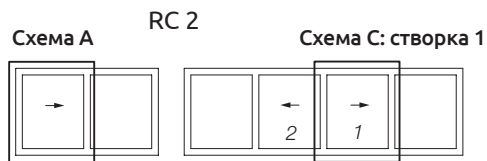

Позиционирование сверильного шаблона для запорных устройств, вверху/внизу Схема А /Схема С: створка 1 (RC 2)



Схема С: Створка 2



RC 2

Позиционирование сверильного шаблона для запорных устройств, вверху/внизу Схема С: Створка 2 (RC 2)

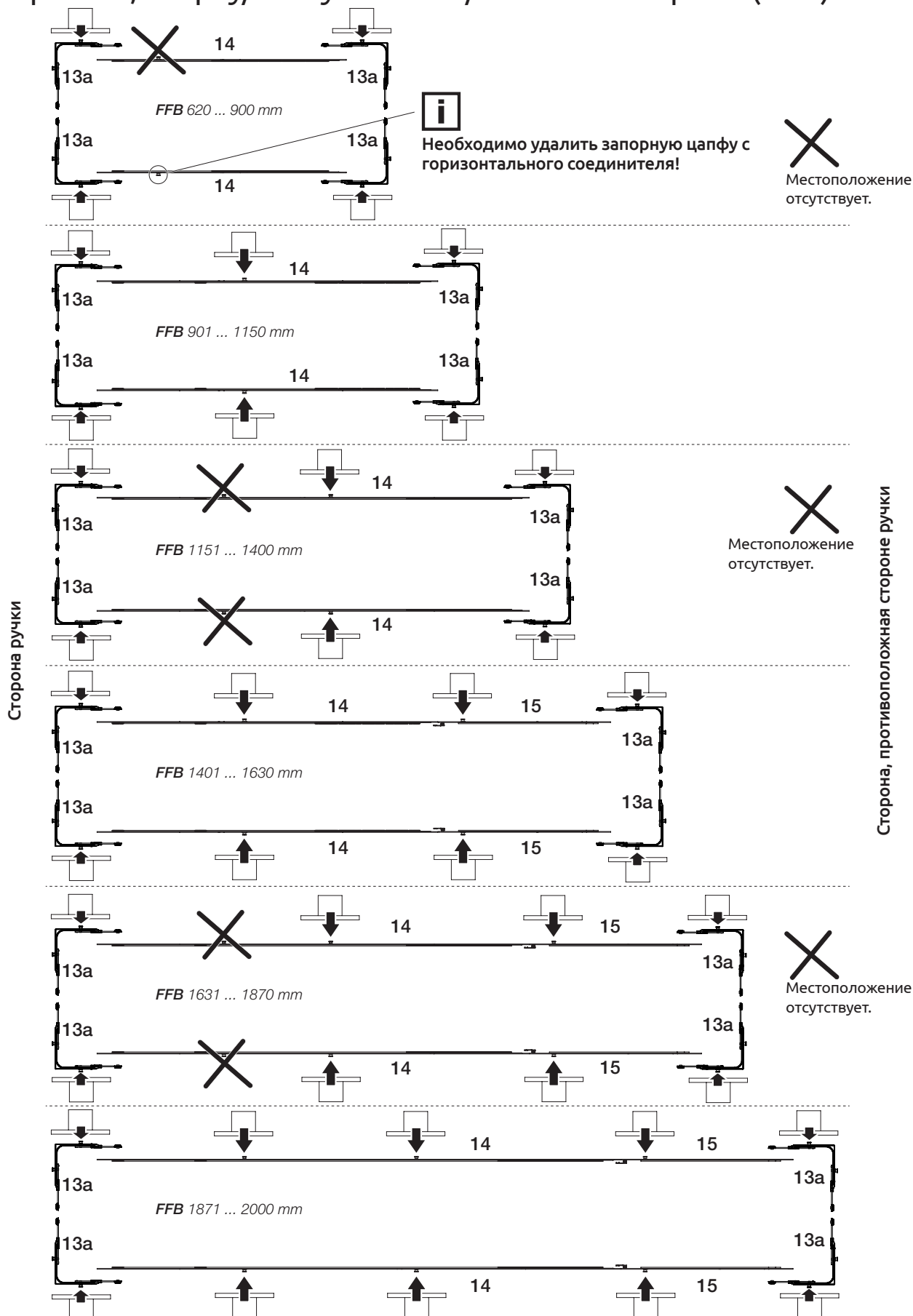
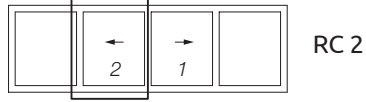
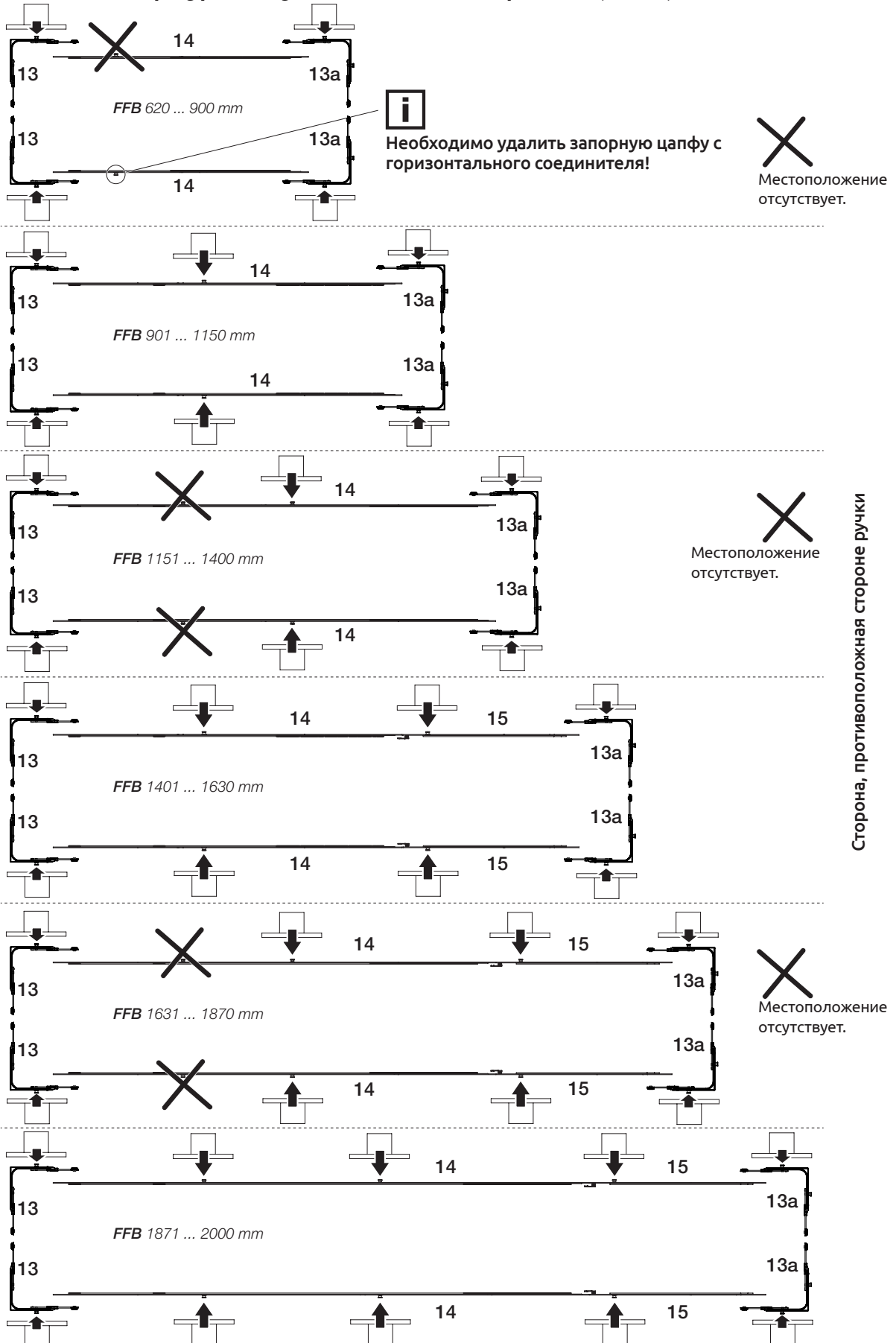

Стандарт

Схема А

Схема С: створки 1 и 2

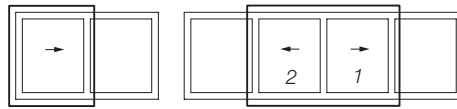

Позиционирование сверлильного шаблона для запорных устройств MST - Страна, противоположная стороне ручки Схема А /Схема С: створки 1 и 2 (стандарт)

Местоположение отсутствует.

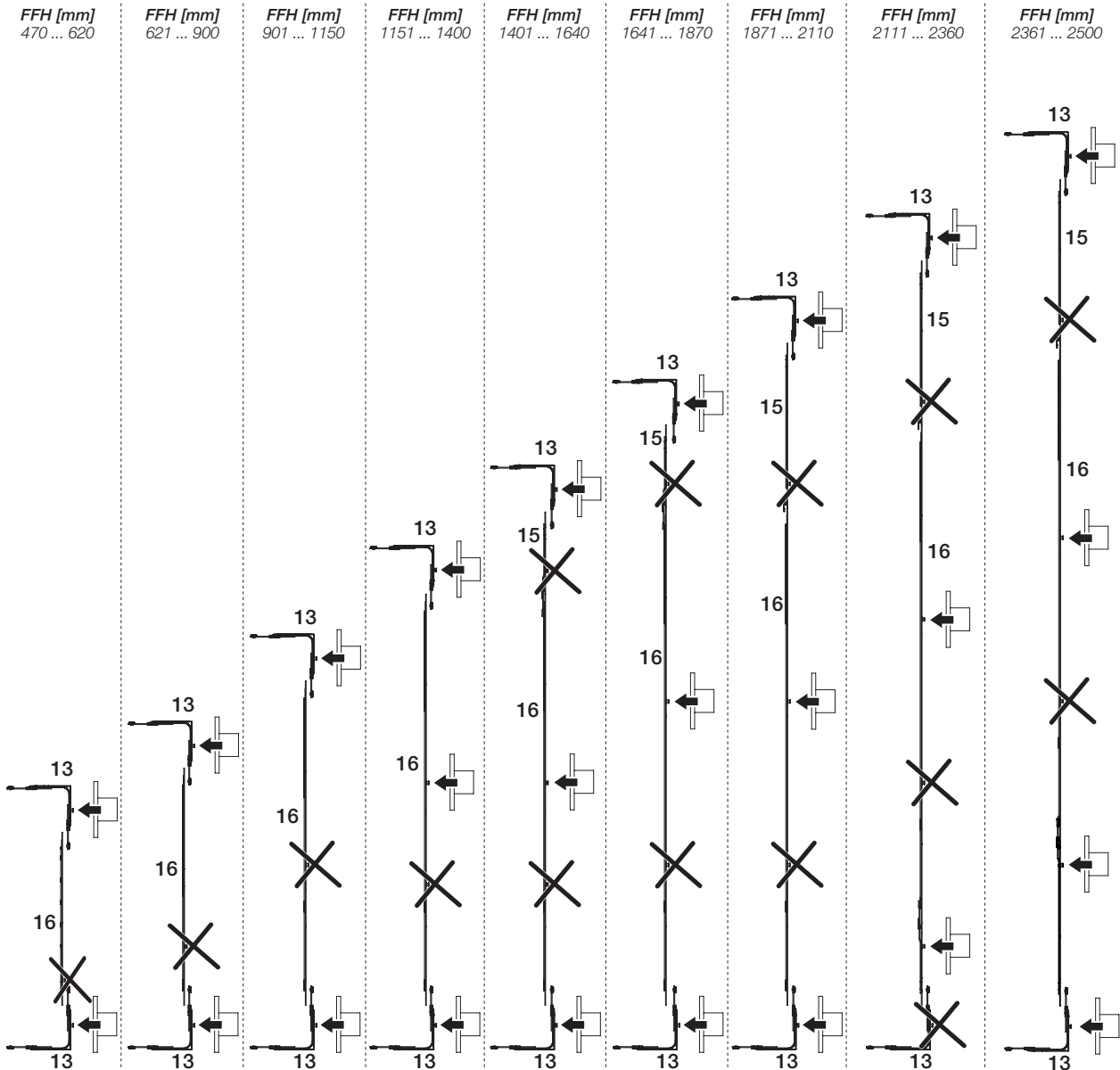

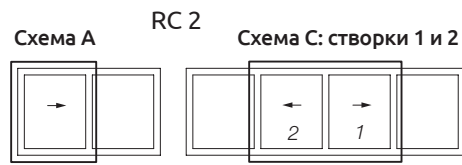

Позиционирование сверльного шаблона для запорных устройств MST - Сторона, противоположная стороне ручки Схема А /Схема С: створки 1 и 2 (RC 2)

Местоположение отсутствует.

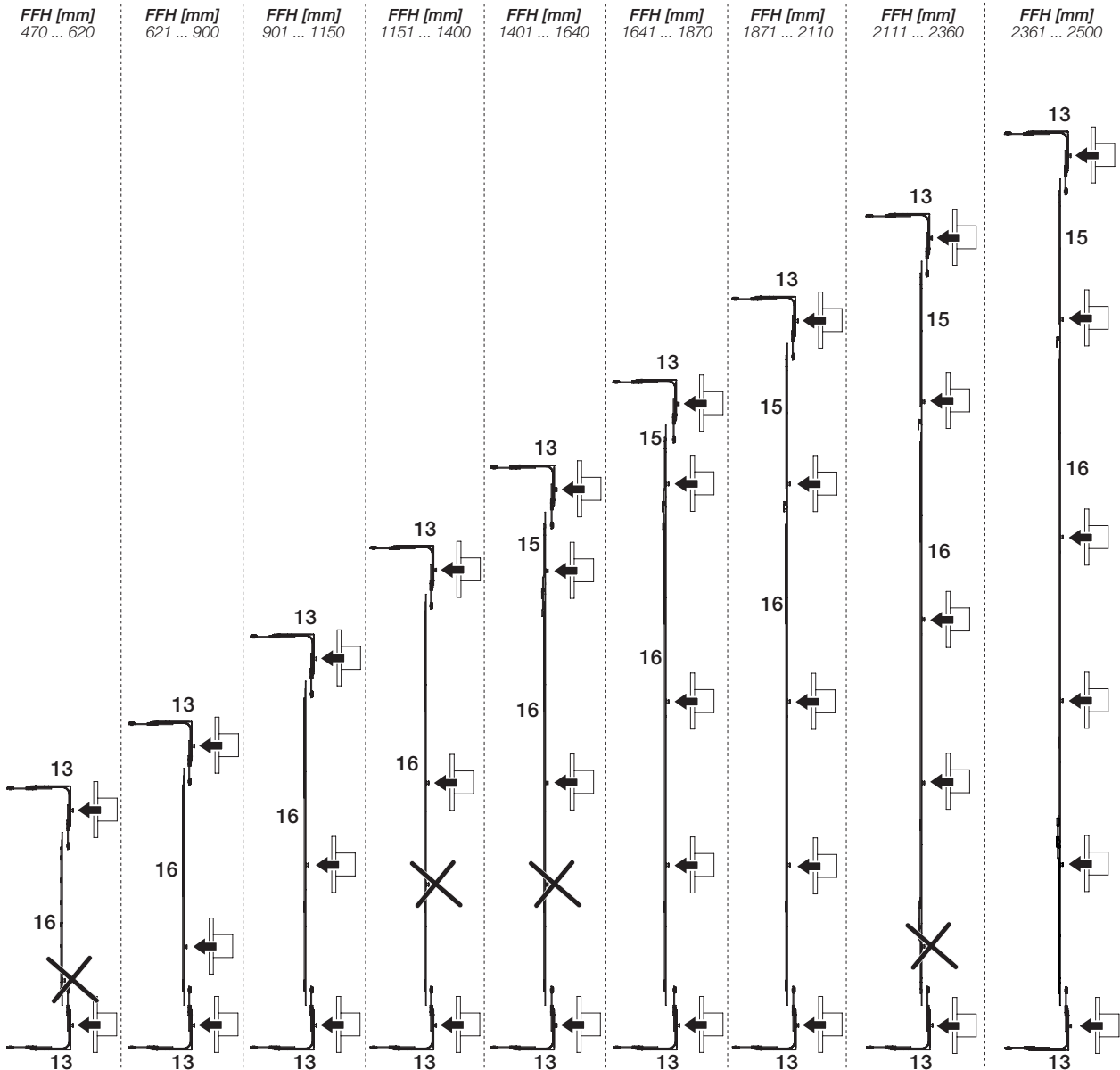

Монтаж запорных устройств MST

- (1) Установить ручку в закрытое положение.
- (2) Вставить запорные устройства MST (6) в просверленные отверстия, как показано на рисунке.
- (3) Вкрутить ступенчатый дорн запорного устройства MST (6) с помощью ключа Torx 25 в запорные устройства MST (7) до тех пор, пока они не будут опираться на шаблон, как показано на рисунке (базовая настройка запорного устройства).

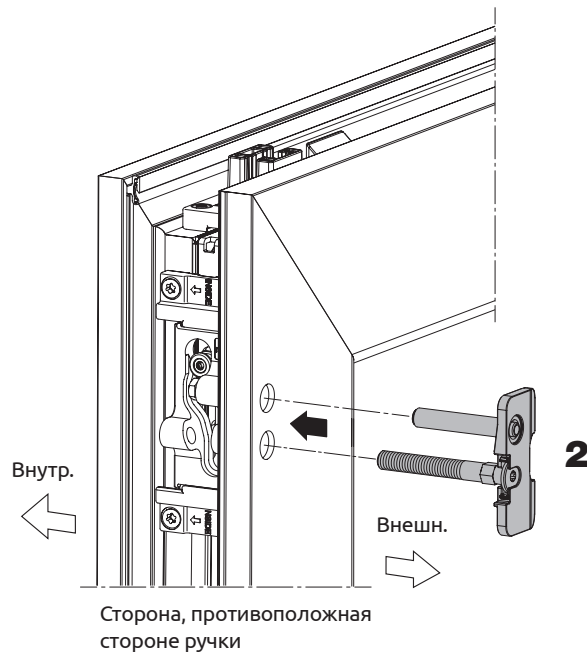
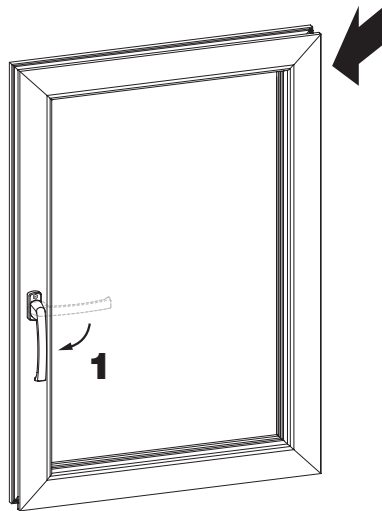

Рисунки:
Запорное устройство MST сверху;
Другие запорные устройства MST
соответственно



Схема А



Стандарт

RC 2

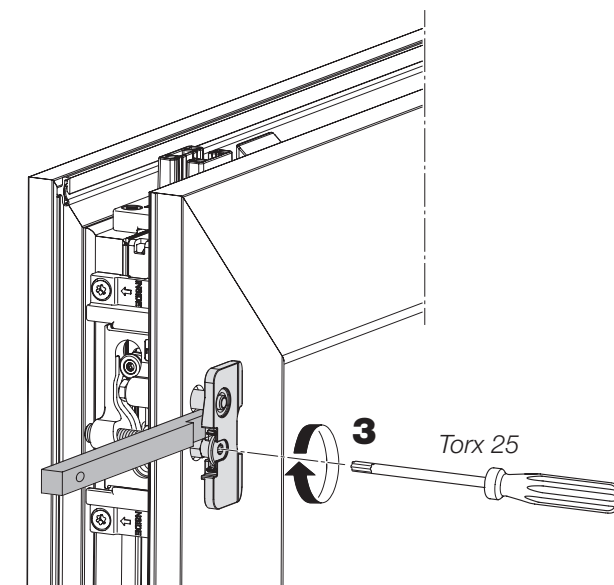
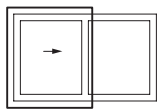
Срез/монтаж дополнительных профилей. Схема А

- (1) Рамочный профиль¹⁾: $L_1 = BRH - 98$ мм отрезать по длине и привинтить*.
- (2) Направляющая шина, нижняя²⁾: $L_2 = BRB - 123$ мм отрезать по длине и привинтить*. Загерметизировать головки саморезов в проходной зоне силиконом (1). Загерметизировать нижнюю направляющую по всей длине силиконом (2).
- (3) Направляющая шина, верхняя³⁾: $L_3 = BRB - 123$ мм отрезать по длине; Направляющая верхняя шина привинчивается к раме только во время сборки сдвижной створки. В противном случае, установка раздвижной створки в наружную раму невозможна.

*) использовать:

 засверлить
4,0 x 22 Ø 3,2

в качестве альтернативы:
Саморез 3,9 x 25

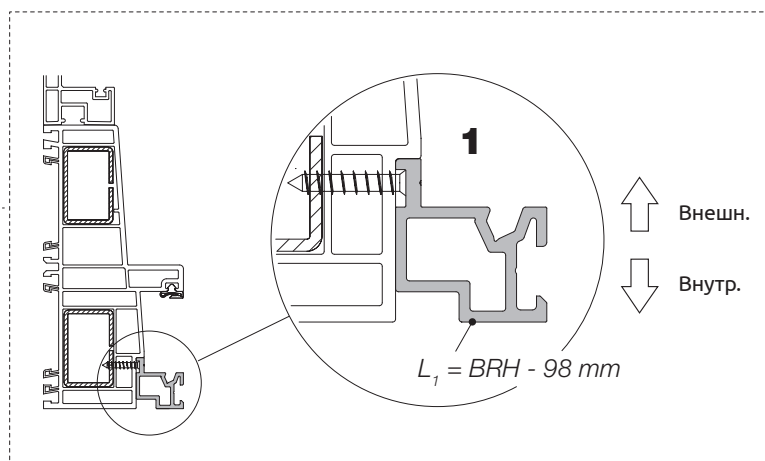
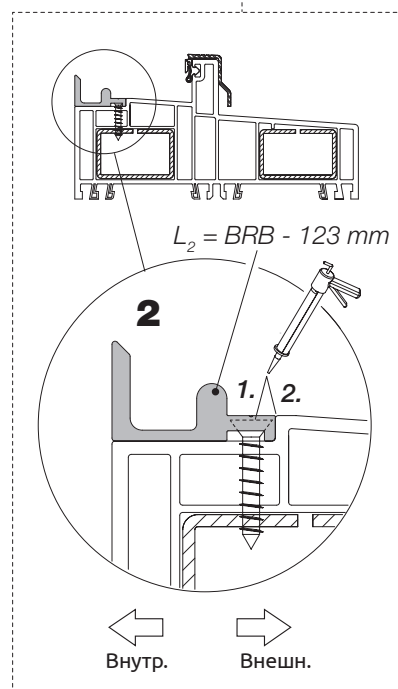
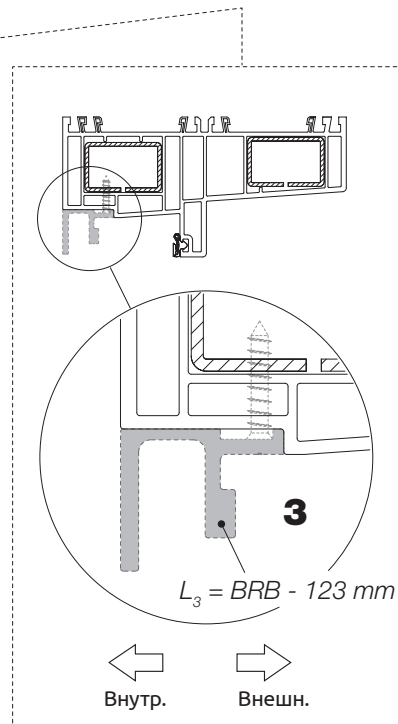
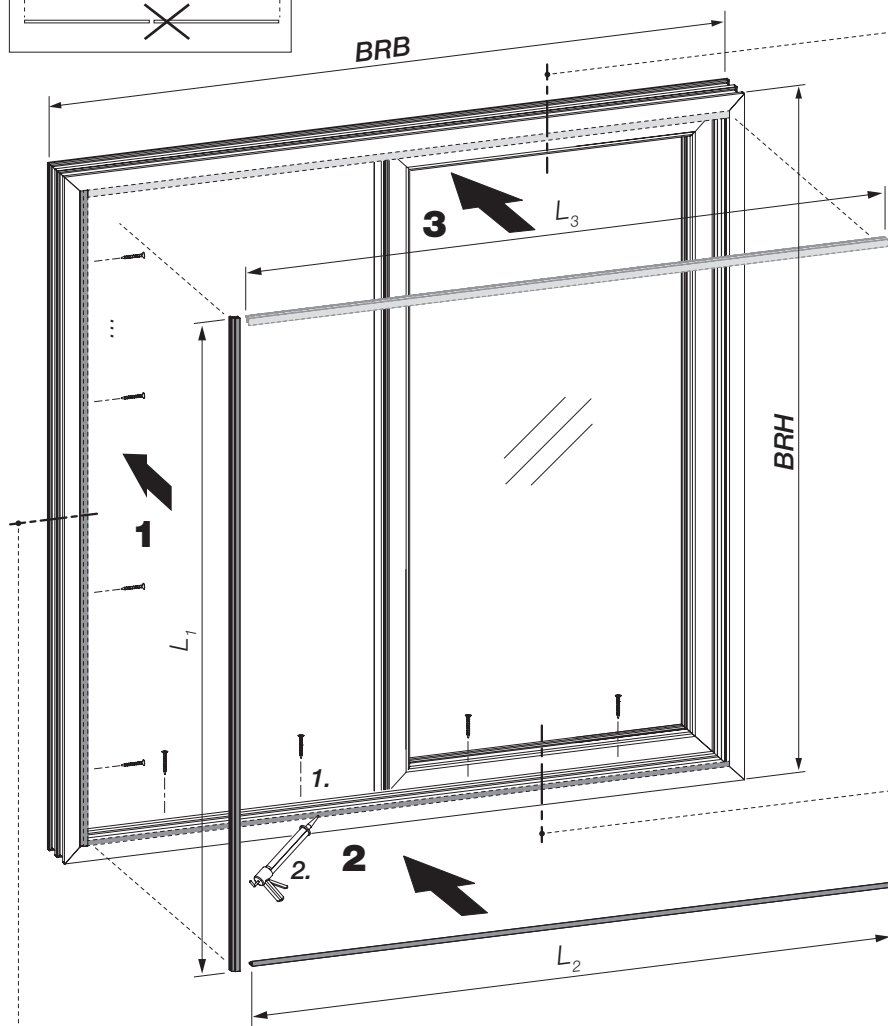
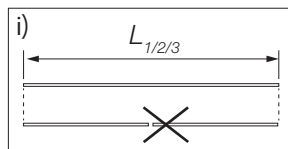

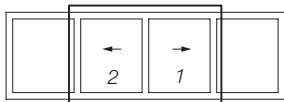

Срез/монтаж дополнительных профилей. Схема С

- (1) Профиль штапел¹⁾: $L_1 = FFH$ отмерить по длине и прикрутить ко 2-й створке (непроходная створка)*.
- (2) Направляющая шина, нижняя¹⁾: $L_2 = BRB$ - отрезать по длине 98 мм и привинтить**. Загерметизировать винтовые головки в проходной зоне силиконом (1). Загерметизировать направляющую по всей длине силиконом (2).
- (3) Направляющая шина¹⁾, верхняя (разделена): $L_3 = (BRB - 98) / 2$ отрезать по длине 2 мм (Длина на каждую сторону);
Направляющая шина привинчивается к раме только во время сборки сдвижной створки. В противном случае, установка раздвижной створки в наружную раму невозможна.

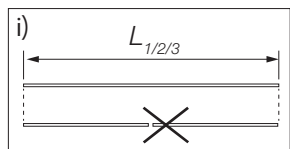

Створка 2 (Ведомая створка)

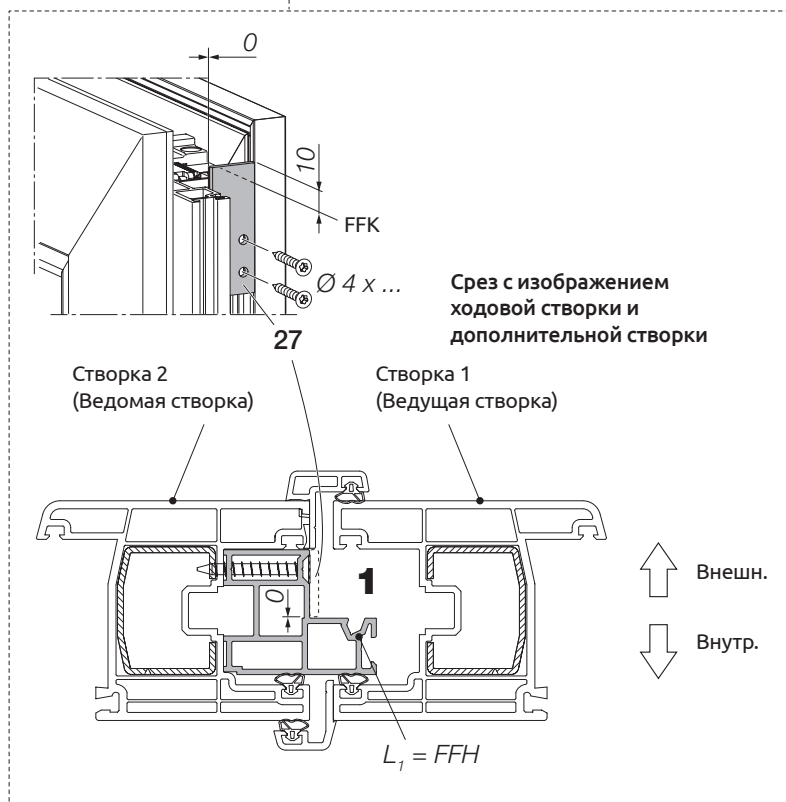

*) Используйте саморезы в соответствии со рекомендацией производителя профиля.

**) использовать:

засверлить
4,0 x 22 Ø 3,2

в качестве альтернативы:
Саморезы 3,9 x 25



Схема А



Стандарт

Установка запорных планок со стороны ручки и запорных планок MST.

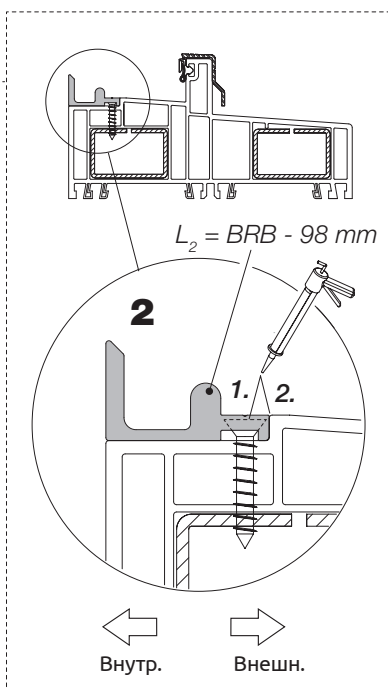
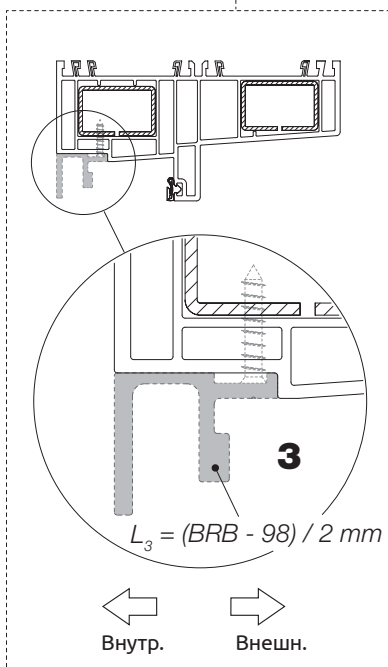
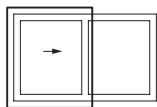
Схема А (стандарт)

- (1) Вдавить резиновый демпфер в ответную планку со стороны ручки (4) *, зафиксировать, как показано на схеме, и слегка затянуть каждый из установочных винтов с помощью ключа Torx 10. После установки раздвижной створки, можно откорректировать положение ответных планок со стороны ручки с помощью сверлильного шаблона (см. раздел „Корректировка положения ответных планок со стороны ручки“).

- (2) Установить ответные планки MST (8) с боковым направлением в среднюю расположенную профильную направляющую, как показано на рисунке, с помощью 3 саморезов 4,8 x 28 (в качестве альтернативы можно использовать саморезы 4,8 x 32). При необходимости используйте проставку для лучшего замера в области нижней направляющей.

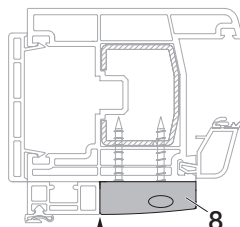

*) для облегчения монтажа резинового демпфера, при необходимости используйте соответствующий инструмент (например, бородок).

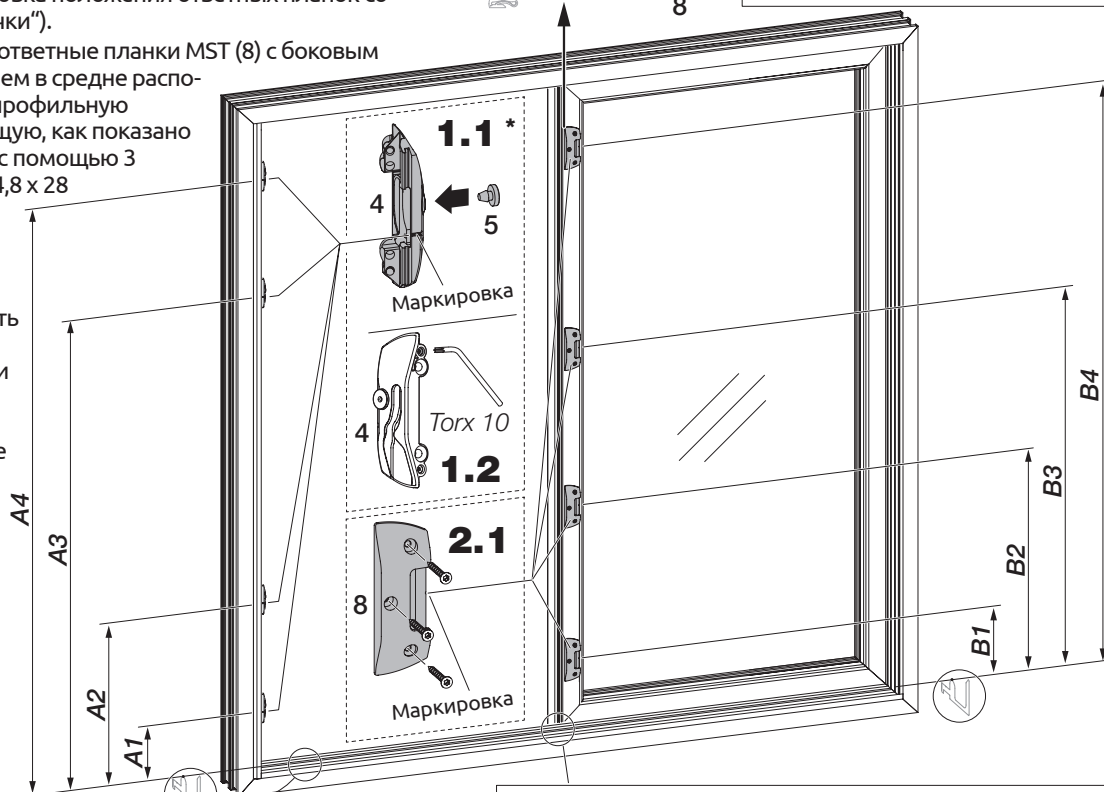
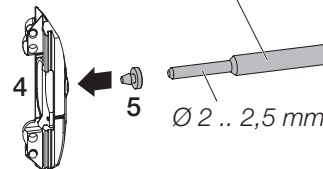

Для ручки 161 EG-Pzl / 160 EG-PzA см. раздел «Установка дополнительной ручки 161 EG-Pzl/160 EG-PzA»

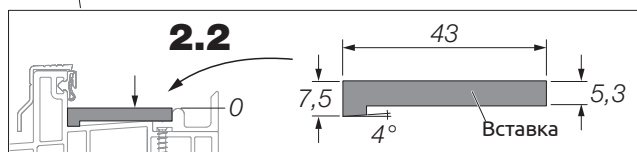

Высота створки (FFH)	(для предварительного позиционирования)			
	A1	A2	A3	A4
470 .. 800	100	-	-	FFH - 40
801 .. 900	100	-	-	FFH - 40
901 .. 1250	100	FFH/2 + 124,5	-	FFH - 40
1251 .. 1350	100	FFH/2 + 124,5	-	FFH - 40
1351 .. 1540	100	849	-	FFH - 40
1541 .. 1650	100	949	-	FFH - 40
1651 .. 1700	100	724	-	FFH - 40
1701 .. 1900	100	724	1394	FFH - 40
1901 .. 2150	100	724	1394	FFH - 40
2151 .. 2400	100	724	1394	FFH - 40
2401 .. 2500	100	724	1394	FFH - 40

Высота створки (FFH)	B1	B2	B3	B4
470 .. 620	93	-	-	FFH - 47
621 .. 900	93	-	-	FFH - 47
901 .. 1150	93	-	-	FFH - 47
1151 .. 1400	93	-	776,5	FFH - 47
1401 .. 1640	93	-	776,5	FFH - 47
1641 .. 1870	93	-	1010,5	FFH - 47
1871 .. 2110	93	-	1010,5	FFH - 47
2111 .. 2360	306,5	-	1246,5	FFH - 47
2361 .. 2500	93	541,5	1481,5	FFH - 47

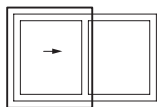

Установка запорных планок со стороны ручки и ответных планок MST. Схема А (RC 2)

- (1) Вдавить резиновый демпфер в ответную планку со стороны ручки (4) *, зафиксировать, как показано на схеме, и слегка затянуть каждый из установочных винтов с помощью ключа Torx 10. После установки раздвижной створки, можно откорректировать положение ответных планок со стороны ручки с помощью сверлильного шаблона (см. раздел „Корректировка положения ответных планок со стороны ручки“).

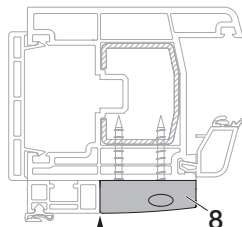

*) для облегчения монтажа резинового демпфера, при необходимости используйте соответствующий инструмент (например, бородок).

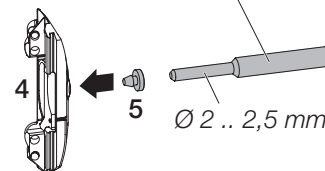

- (2) Установить ответные планки MST (8) с боковым направлением в средне расположенную профильную направляющую, как показано на рисунке, с помощью 3 саморезов 4,8 x 28 (в качестве альтернативы можно использовать саморезы 4,8 x 32). При необходимости используйте проставку для лучшего замера в области нижней направляющей.

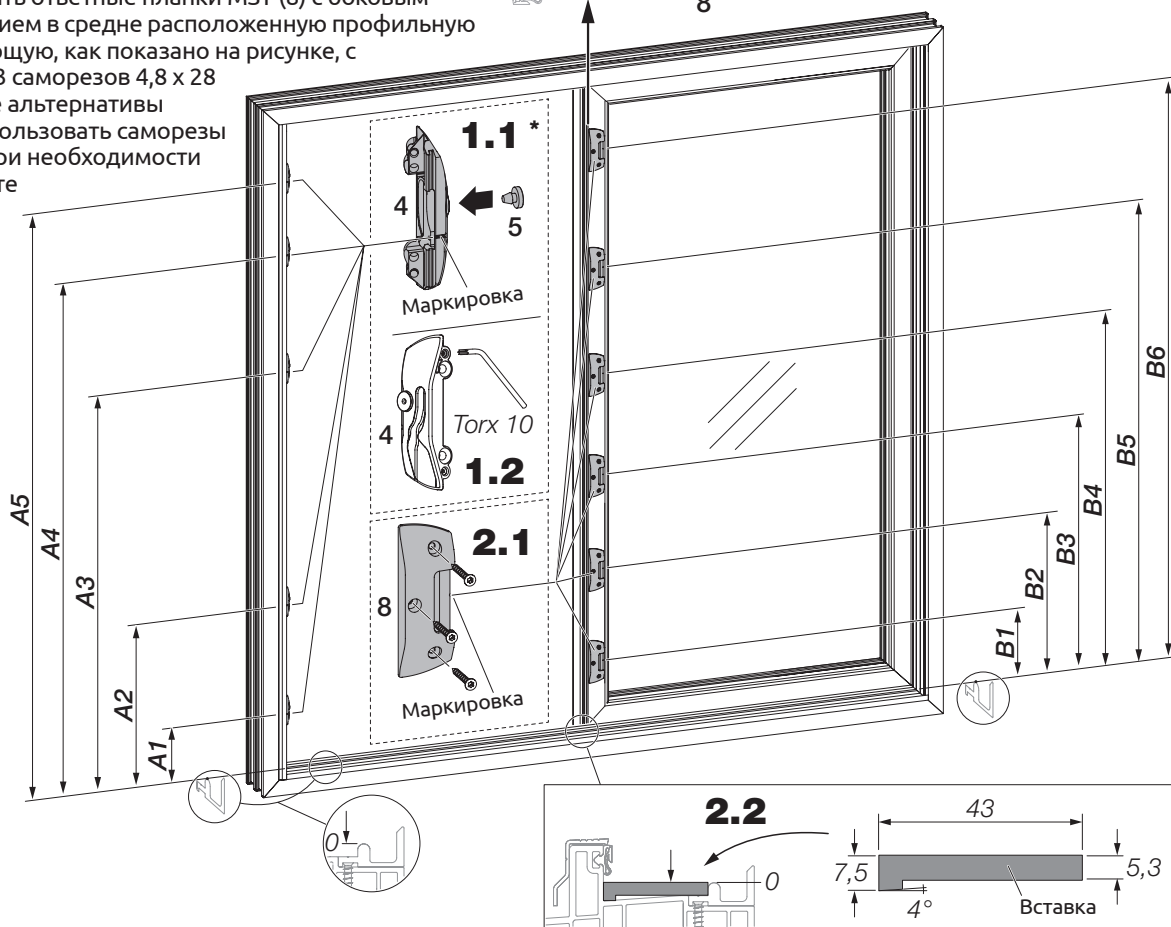

Высота створки (FFH)	(для предварительного позиционирования)				
	A1	A2	A3	A4	A5
470 .. 800	100	-	-	-	FFH - 40
801 .. 900	100	FFH/2 + 124,5	-	-	FFH - 40
901 .. 1250	100	FFH/2 + 124,5	-	-	FFH - 40
1251 .. 1350	100	FFH/2 + 124,5	-	-	FFH - 40
1351 .. 1540	100	289	849	-	FFH - 40
1541 .. 1650	100	289	949	-	FFH - 40
1651 .. 1700	100	724	1394	-	FFH - 40
1701 .. 1900	100	724	1394	-	FFH - 40
1901 .. 2150	100	724	1394	-	FFH - 40
2151 .. 2400	100	724	1394	1894	FFH - 40
2401 .. 2500	100	724	1394	1894	FFH - 40

Высота створки (FFH)	B1	B2	B3	B4	B5	B6
470 .. 620	93	-	-	-	-	FFH - 47
621 .. 900	93	305,5	-	-	-	FFH - 47
901 .. 1150	93	540,5	-	-	-	FFH - 47
1151 .. 1400	93	-	-	776,5	-	FFH - 47
1401 .. 1640	93	-	-	776,5	FFH - 260,5	FFH - 47
1641 .. 1870	93	540,5	-	1010,5	FFH - 260,5	FFH - 47
1871 .. 2110	93	540,5	-	1010,5	FFH - 495,5	FFH - 47
2111 .. 2360	93	776,5	-	1246,5	FFH - 495,5	FFH - 47
2361 .. 2500	93	541,5	1011,5	1481,5	FFH - 495,5	FFH - 47

Схема С

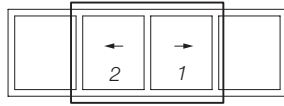

Стандарт

Монтаж запорных планок со стороны ручки и ответных планок MST. Схема С (стандарт)

- (1) Вдавить резиновый демпфер в ответную планку со стороны ручки (4) *, зафиксировать, как показано на схеме, и слегка затянуть каждый из установочных винтов с помощью ключа Torx 10. После установки раздвижной створки, можно откорректировать положение ответных планок со стороны ручки с помощью сверлильного шаблона (см. раздел „Корректировка положения ответных планок со стороны ручки“).
- (2) Установить ответные планки MST (8) с боковым направлением на профильный штульп внутренней стороне неподвижной створки, как показано на рисунке, с помощью 3 саморезов 4,8 x 28 (в качестве альтернативы можно использовать саморезы 4,8 x 32). При необходимости используйте проставку для лучшего замера в области нижней направляющей.

*) для облегчения монтажа резинового демпфера, при необходимости используйте соответствующий инструмент (например, бородок).

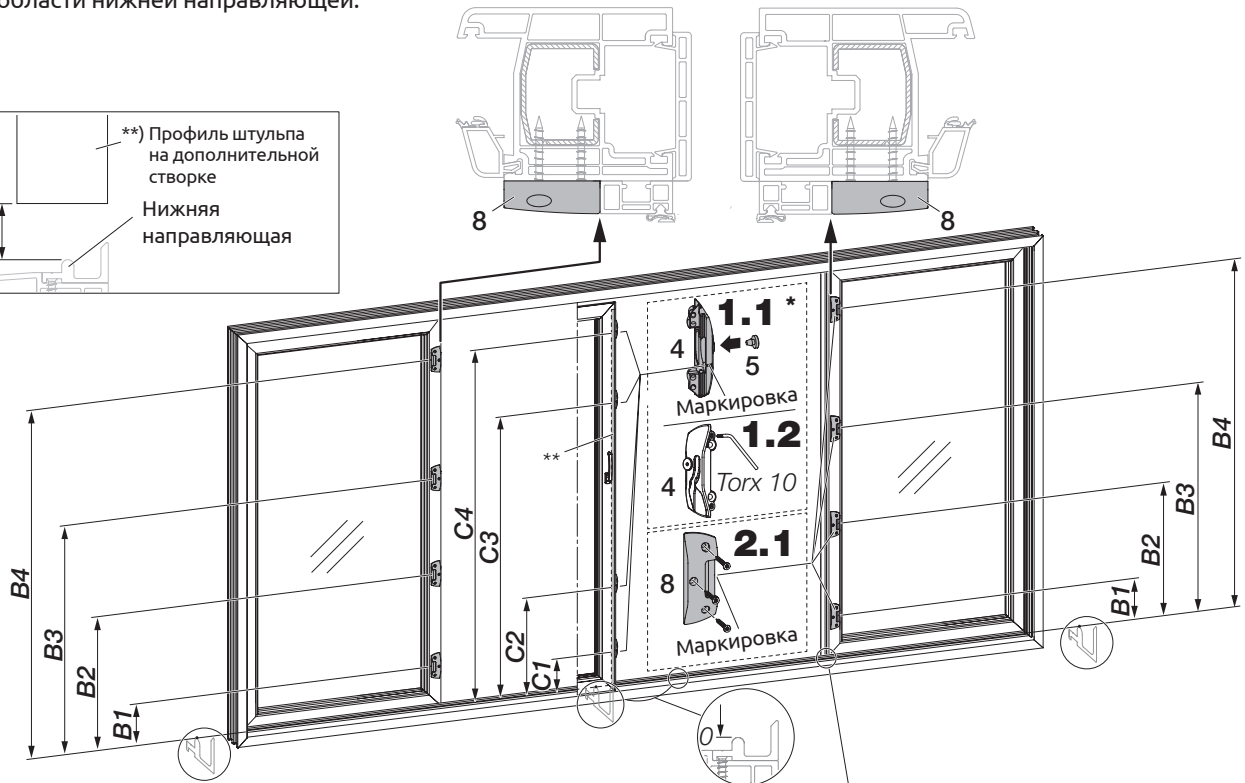
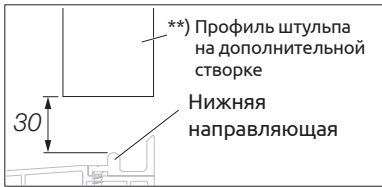
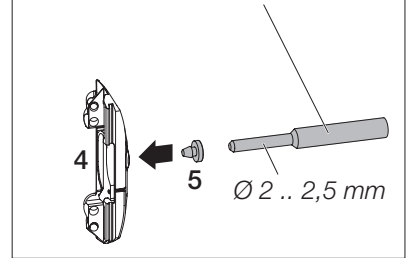

Высота створки (FFH)	(для предварительного позиционирования)			
	C1	C2	C3	C4
470 .. 800	100	-	-	FFH - 40
801 .. 900	100	-	-	FFH - 40
901 .. 1250	100	FFH/2 + 124,5	-	FFH - 40
1251 .. 1350	100	FFH/2 + 124,5	-	FFH - 40
1351 .. 1540	100	849	-	FFH - 40
1541 .. 1650	100	949	-	FFH - 40
1651 .. 1700	100	724	-	FFH - 40
1701 .. 1900	100	724	1394	FFH - 40
1901 .. 2150	100	724	1394	FFH - 40
2151 .. 2400	100	724	1394	FFH - 40
2401 .. 2500	100	724	1394	FFH - 40

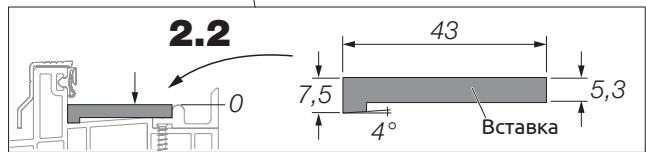

Высота створки (FFH)	B1	B2	B3	B4
470 .. 620	93	-	-	FFH - 47
621 .. 900	93	-	-	FFH - 47
901 .. 1150	93	-	-	FFH - 47
1151 .. 1400	93	-	776,5	FFH - 47
1401 .. 1640	93	-	776,5	FFH - 47
1641 .. 1870	93	-	1010,5	FFH - 47
1871 .. 2110	93	-	1010,5	FFH - 47
2111 .. 2360	306,5	-	1246,5	FFH - 47
2361 .. 2500	93	541,5	1481,5	FFH - 47

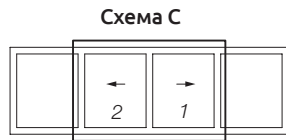

RC 2



Установка запорных планок со стороны ручки и ответных планок MST. Схема C (RC 2)

- (1) Вдавить резиновый демпфер в ответную планку со стороны ручки (4) *, зафиксировать, как показано на схеме, и слегка затянуть каждый из установочных винтов с помощью ключа Torx 10. После установки раздвижной створки, можно откорректировать положение ответных планок со стороны ручки с помощью сверлильного шаблона (см. раздел „Корректировка положения ответных планок со стороны ручки“).
- (2) Установить ответные планки MST (8) с боковым направлением на профильный шуруп внутренней стороне неподвижной створки, как показано на рисунке, с помощью 3 саморезов 4,8 x 28 (в качестве альтернативы можно использовать саморезы 4,8 x 32). При необходимости используйте проставку для лучшего замера в области нижней направляющей.

*) для облегчения монтажа резинового демпфера, при необходимости используйте соответствующий инструмент (например, бородок).

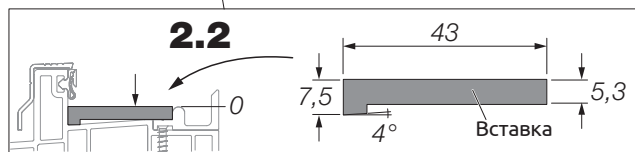
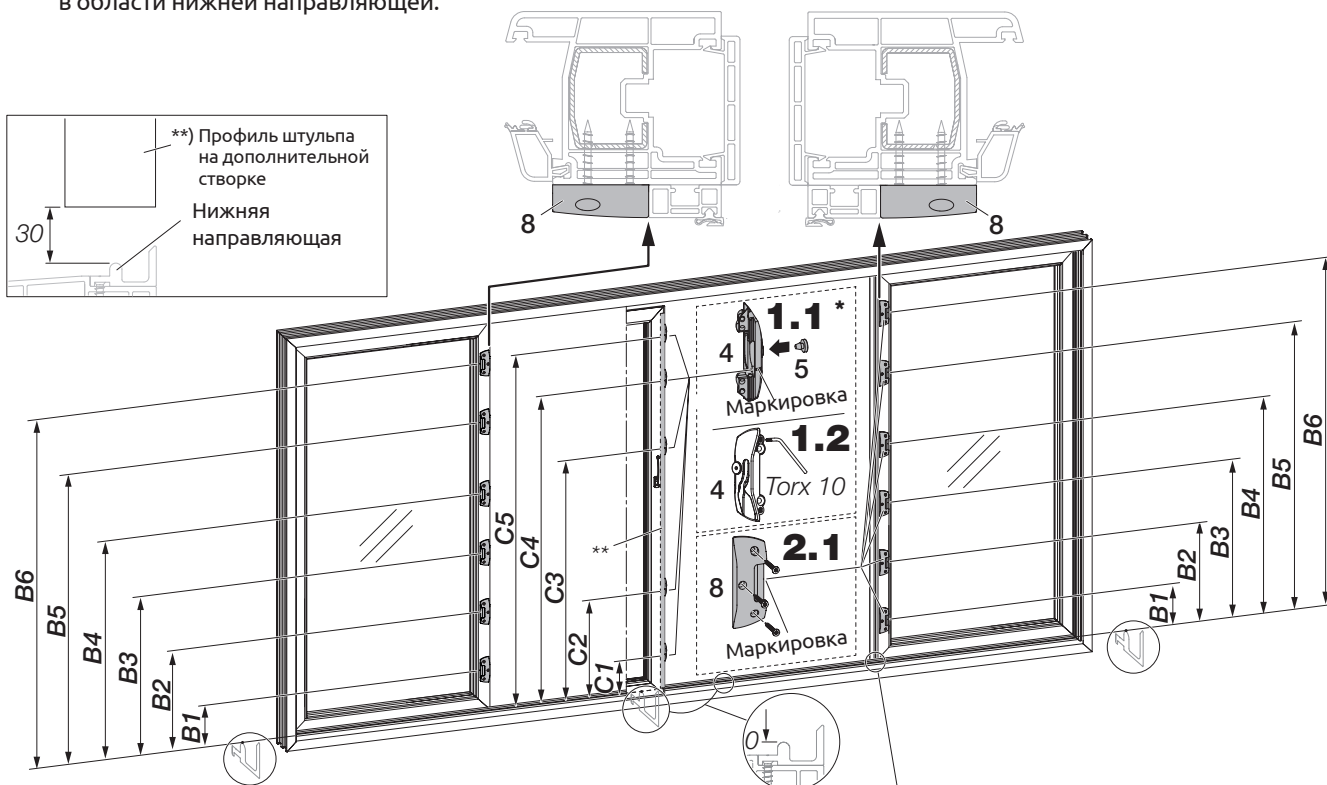
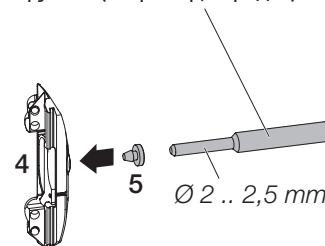

Высота створки (FFH)	(для предварительного позиционирования)				
	C1	C2	C3	C4	C5
470 .. 800	100	-	-	-	FFH - 40
801 .. 900	100	FFH/2 + 124,5	-	-	FFH - 40
901 .. 1250	100	FFH/2 + 124,5	-	-	FFH - 40
1251 .. 1350	100	FFH/2 + 124,5	-	-	FFH - 40
1351 .. 1540	100	289	849	-	FFH - 40
1541 .. 1650	100	289	949	-	FFH - 40
1651 .. 1700	100	724	1394	-	FFH - 40
1701 .. 1900	100	724	1394	-	FFH - 40
1901 .. 2150	100	724	1394	-	FFH - 40
2151 .. 2400	100	724	1394	1894	FFH - 40
2401 .. 2500	100	724	1394	1894	FFH - 40

Высота створки (FFH)	B1	B2	B3	B4	B5	B6
470 .. 620	93	-	-	-	-	FFH - 47
621 .. 900	93	305,5	-	-	-	FFH - 47
901 .. 1150	93	540,5	-	-	-	FFH - 47
1151 .. 1400	93	-	-	776,5	-	FFH - 47
1401 .. 1640	93	-	-	776,5	FFH - 260,5	FFH - 47
1641 .. 1870	93	540,5	-	1010,5	FFH - 260,5	FFH - 47
1871 .. 2110	93	540,5	-	1010,5	FFH - 495,5	FFH - 47
2111 .. 2360	93	776,5	-	1246,5	FFH - 495,5	FFH - 47
2361 .. 2500	93	541,5	1011,5	1481,5	FFH - 495,5	FFH - 47

Схема А

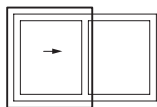

Стандарт

RC 2

Навешивание створки. Схема А.



Предупреждение: Не выполняйте следующие шаги в одиночку. Для этого требуется второй человек. В противном случае, это может привести к повреждению конструкции или травмам.

- (1) Поднять ручку (17/18) вверх.
- (2) Установить подвижные каретки в исходное положение.
- (3) Установить створку на нижнюю направляющую в зоне прохода и вставить створку с верхней направляющей в раму.
- (4) Прикрутить верхнюю направляющую к наружной раме с помощью саморезов 4,0 x 22 (в качестве альтернативы можно использовать саморезы 3,9 x 25). Для крепления в зоне прохода, полностью откройте сдвижную створку и закрепите в это время верхнюю направляющую (без рисунка).

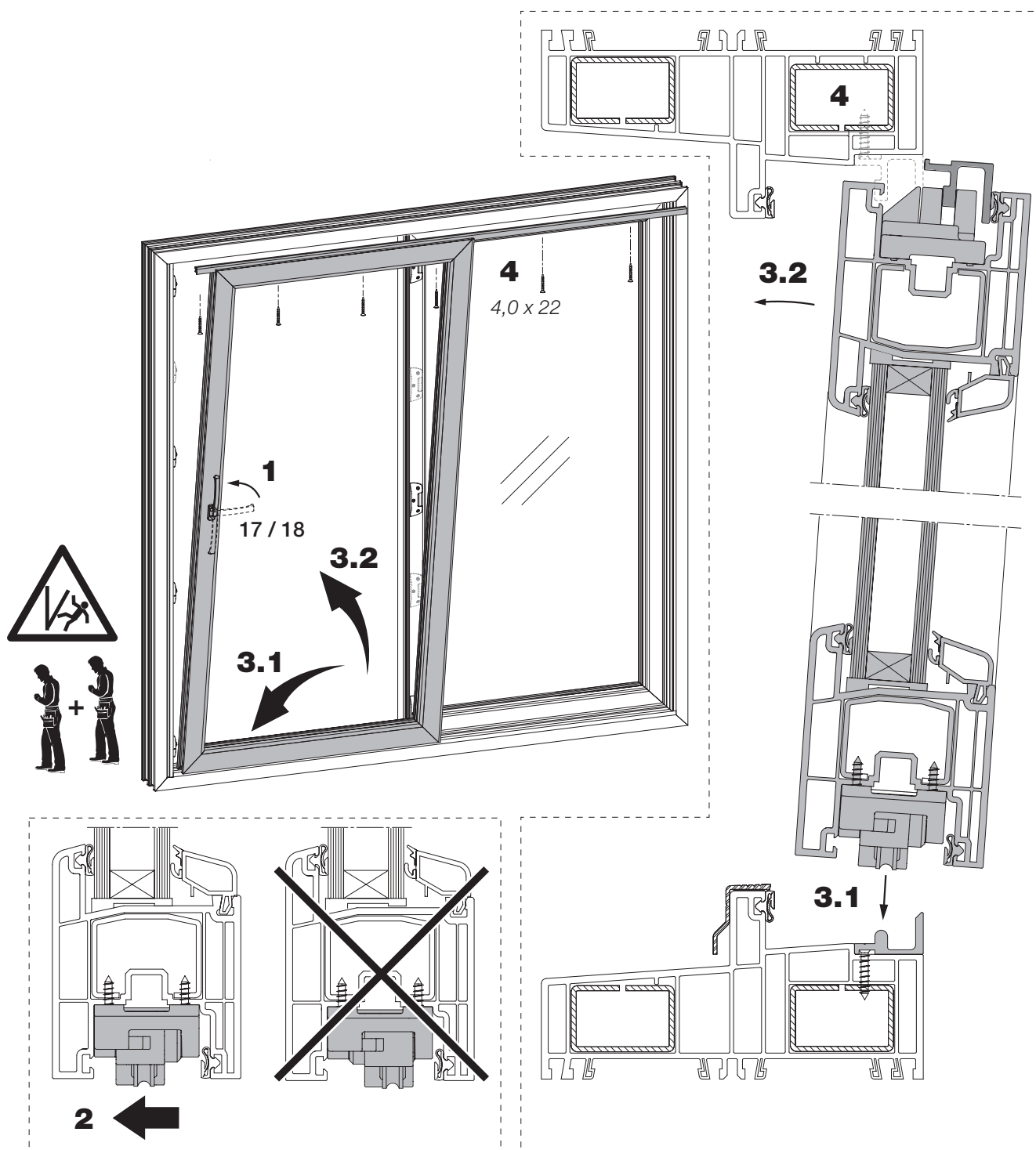

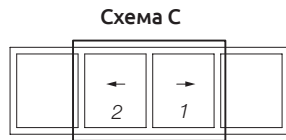

Стандарт

RC 2



Навешивание створки. Схема С.



Предупреждение: Не выполняйте следующие шаги в одиночку. Для этого требуется второй человек. В противном случае, это может привести к повреждению конструкции или травмам.

Навешивание ведущей створки (1 ств.):

- (1) Поднять ручку (17/18) вверх.
- (2) Установить подвижные каретки в исходное положение.
- (3) Придвинуть верхний упор к верхней направляющей, как показано на рисунке (конечное положение см. стр. 44).
Окончательное позиционирование возможно только после установки дополнительной створки!
- (4) Установить створку на нижнюю направляющую в зоне прохода и вставить створку с верхней направляющей в раму.

- (5) Прикрутить верхнюю направляющую к наружной раме с помощью саморезов 4,0 x 22 (в качестве альтернативы можно использовать саморезы 3,9 x 25). Для крепления в зоне прохода, полностью откройте сдвижную створку и закрепите в это время верхнюю направляющую (без рисунка).

Установить ведомую створку (2 ств.):

Порядок действий см. ведущая створка (1 створка).

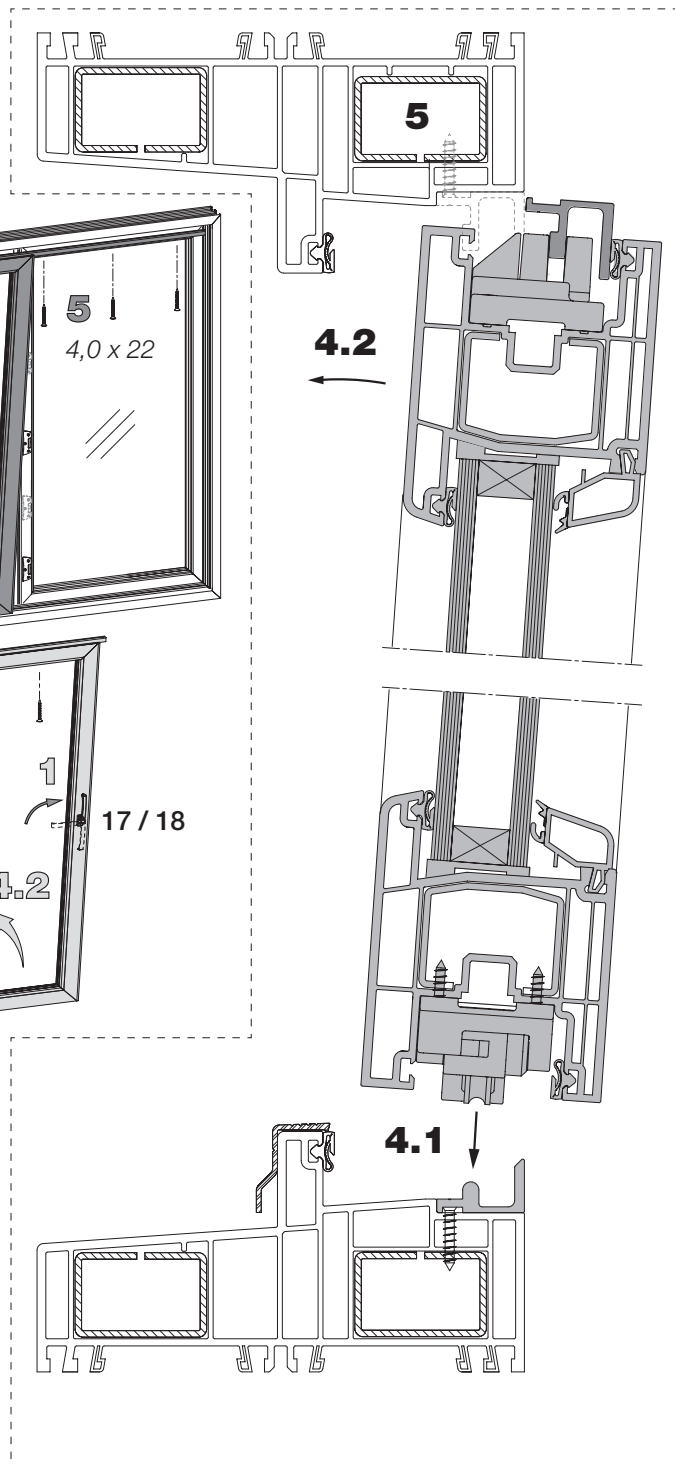
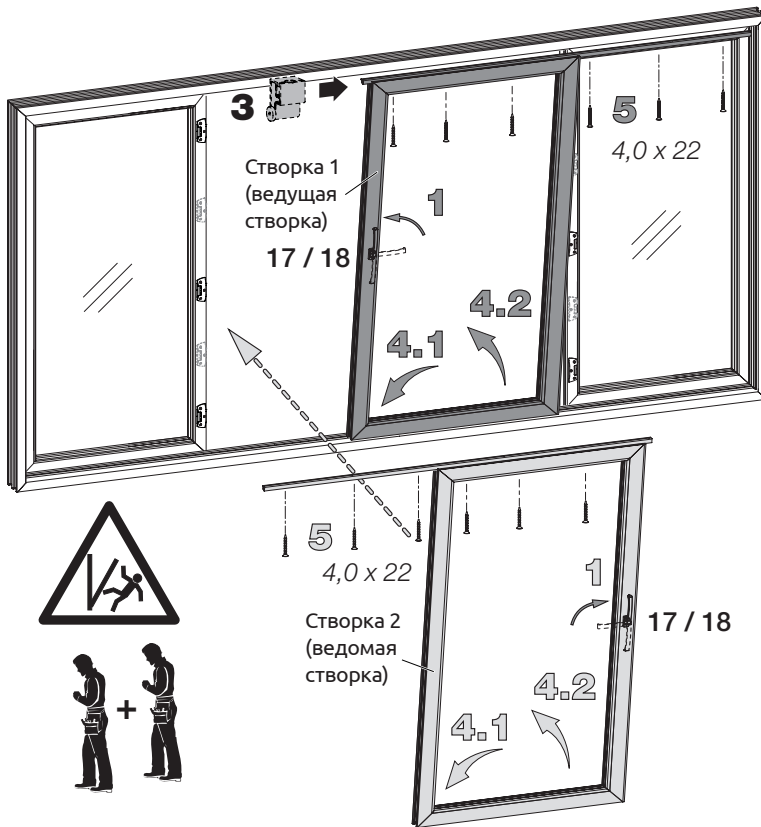



Корректировка положения запорных планок со стороны ручки (Стандарт) *

*) для ручки 161 EG-Pzl / 160 EG-PzA:
см. отдельный раздел

(Процедура 2 .. 5 - последовательно для всех запорных планок со стороны ручки)

- (1) Поднять ручку вверх.
- (2) Установить шаблон на цапфу основного механизма, как показано на рисунке (см. след. страницу).
- (3) Схема А: Сдвинуть створку к раме до полного прилегания шаблона.
Схема С: Придвинуть 1-ю створку (ведущую) к закрытой ведомой 2-й створке до полного прилегания шаблона.
- (4) Проверить, и при необходимости исправить, положение ответной планки к шаблону (4).
- (5) Затянуть оба резьбовых штифта с помощью ключа Torx 10 (1,5 ... 2 Нм).



Рис.: Схема А;
В схеме С ответные планки расположены на ведомой створке

*) Позиционирование запорных цапф в отверстиях на отметке L (лев.) или R (прав.)

Проверка хода запорных устройств MST (Стандарт)

(на всех запорных планках MST)

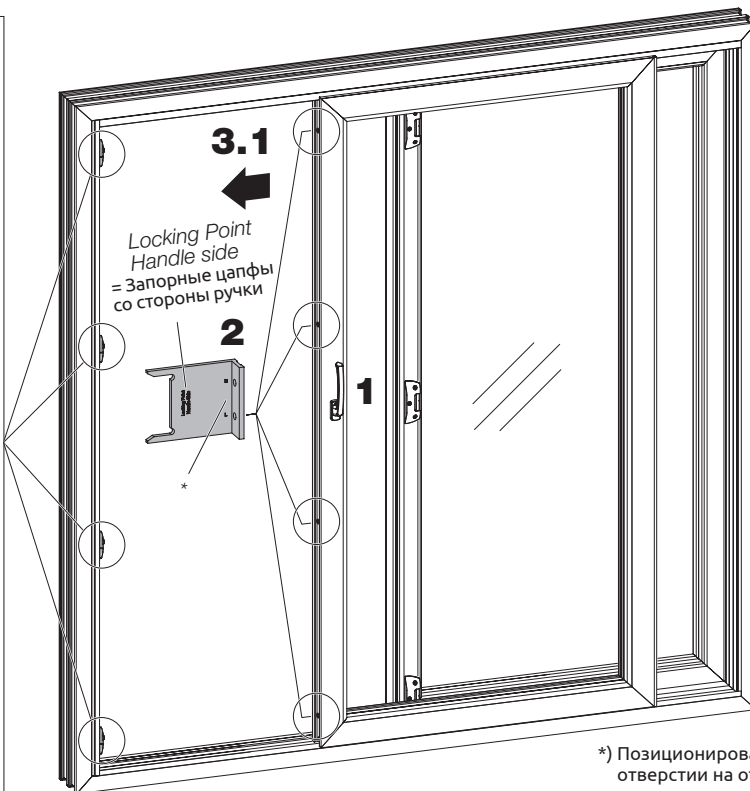
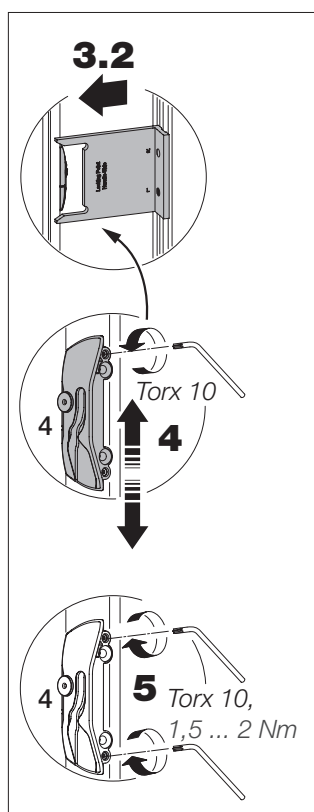
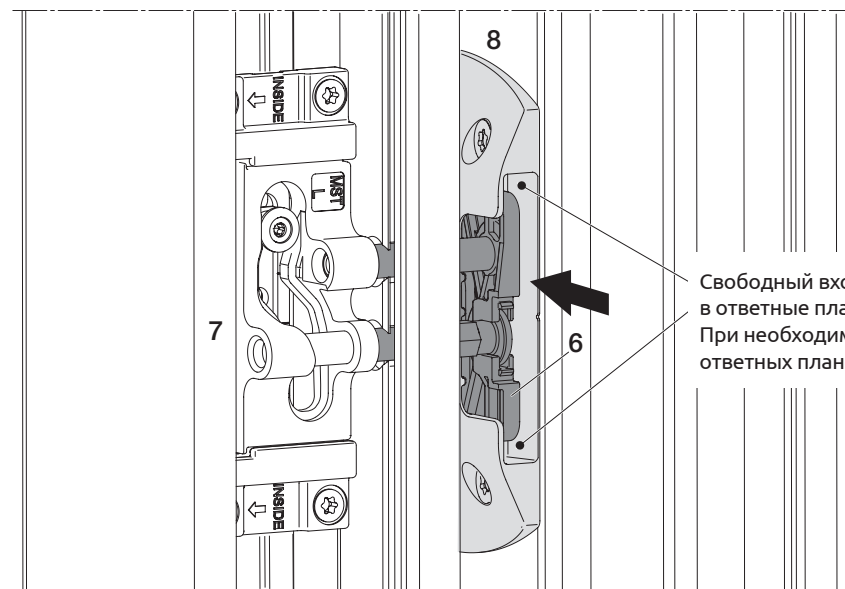

Свободный вход запорных частей (6) в ответные планки (8);
При необходимости откорректировать положение ответных планок и снова установить их

Стандарт

Схема А

Схема С: створка 1

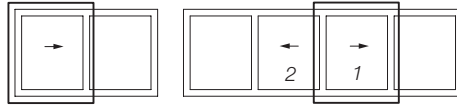

Позиционирование сверильного шаблона для запорных планок со стороны ручки (Стандарт)

Для ручки 161 EG-PzI / 160 EG-PzA:
см. отдельный раздел

Местоположение отсутствует.

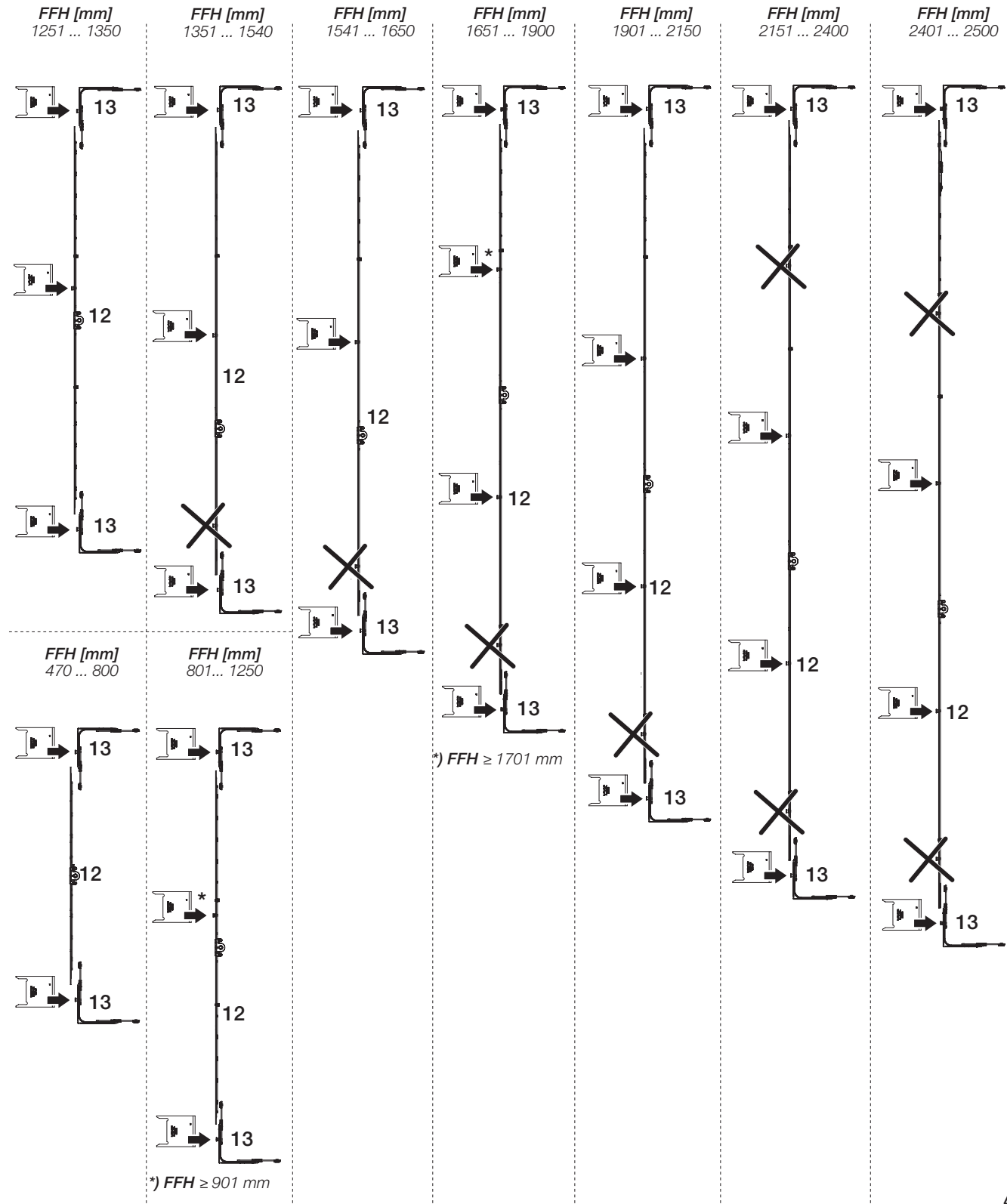

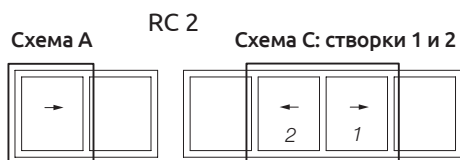

Корректировка положения запорных планок со стороны ручки (RC 2)*

*) Для ручки 162 EG-Pzl:
см. отдельный раздел

(Процедура 2 .. 5 - последовательно для всех запорных планок со стороны ручки)

- (1) Поднять ручку вверх.
 - (2) Установить шаблон на стопорный штифт редуктора, как показано на рисунке (см. следу. страницу).
 - (3) Схема А Сдвинуть створку к раме до полного прилегания шаблона.
Схема С: Придвинуть 1-ю створку (ходовую) к закрытой 2-й створке до полного прилегания шаблона.
 - (4) Проверить, и при необходимости исправить, положение ответной планки (4).
 - (5) Затянуть оба резьбовых штифта с помощью ключа „звездочка“ на 10 (1,5 ... 2 Нм).
 - (6) После проверки и, при необходимости, после корректировки положения запорных планок на месте установки: Прикрутить запорные планки 2 саморезами с потайной головкой 4,8 x 25 (для RC 2).
- ВНИМАНИЕ:** регулировка запорных планок более невозможна!



Рис.: Схема А;
в схеме С ответные планки расположены на непроходной створке

Проверка хода запорных устройств MST (RC 2) (на всех запорных планках MST)



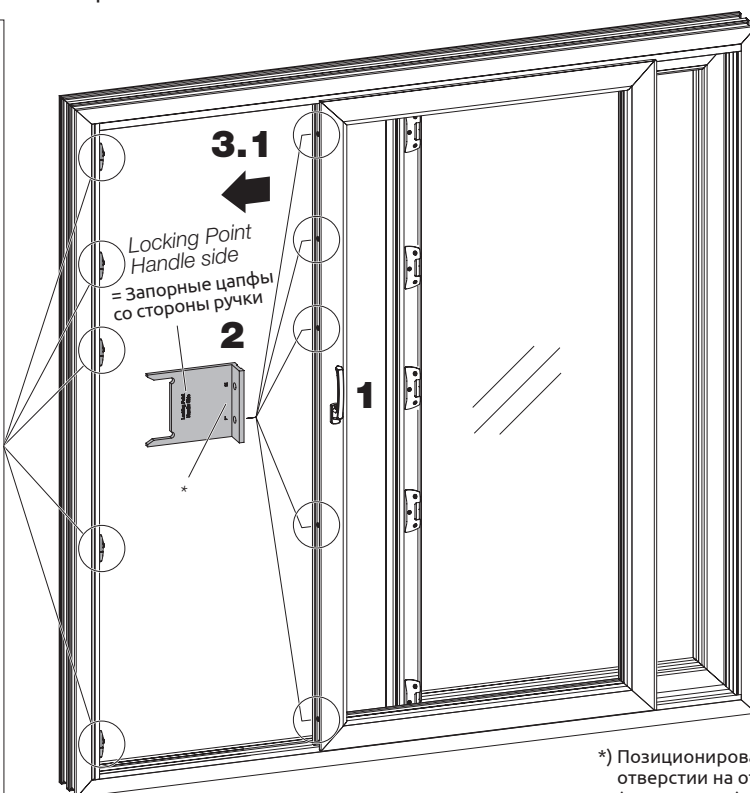
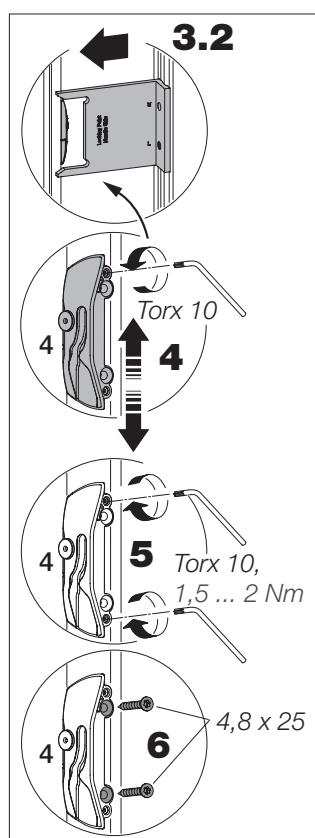
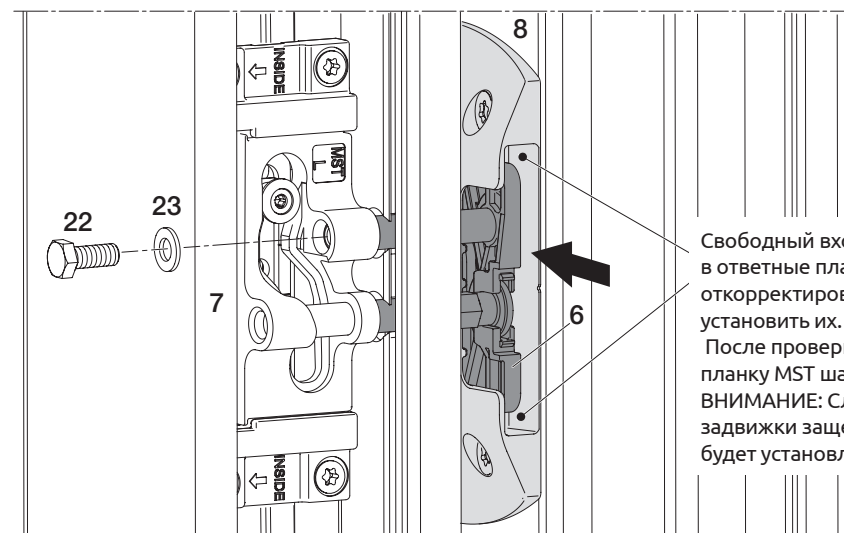
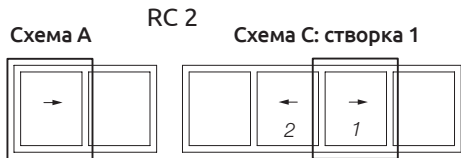

Позиционирование сверильного шаблона для запорных планок со стороны ручки (RC 2)

Для ручки 162 EG-Pzl:
см. отдельный раздел



Местоположение отсутствует.

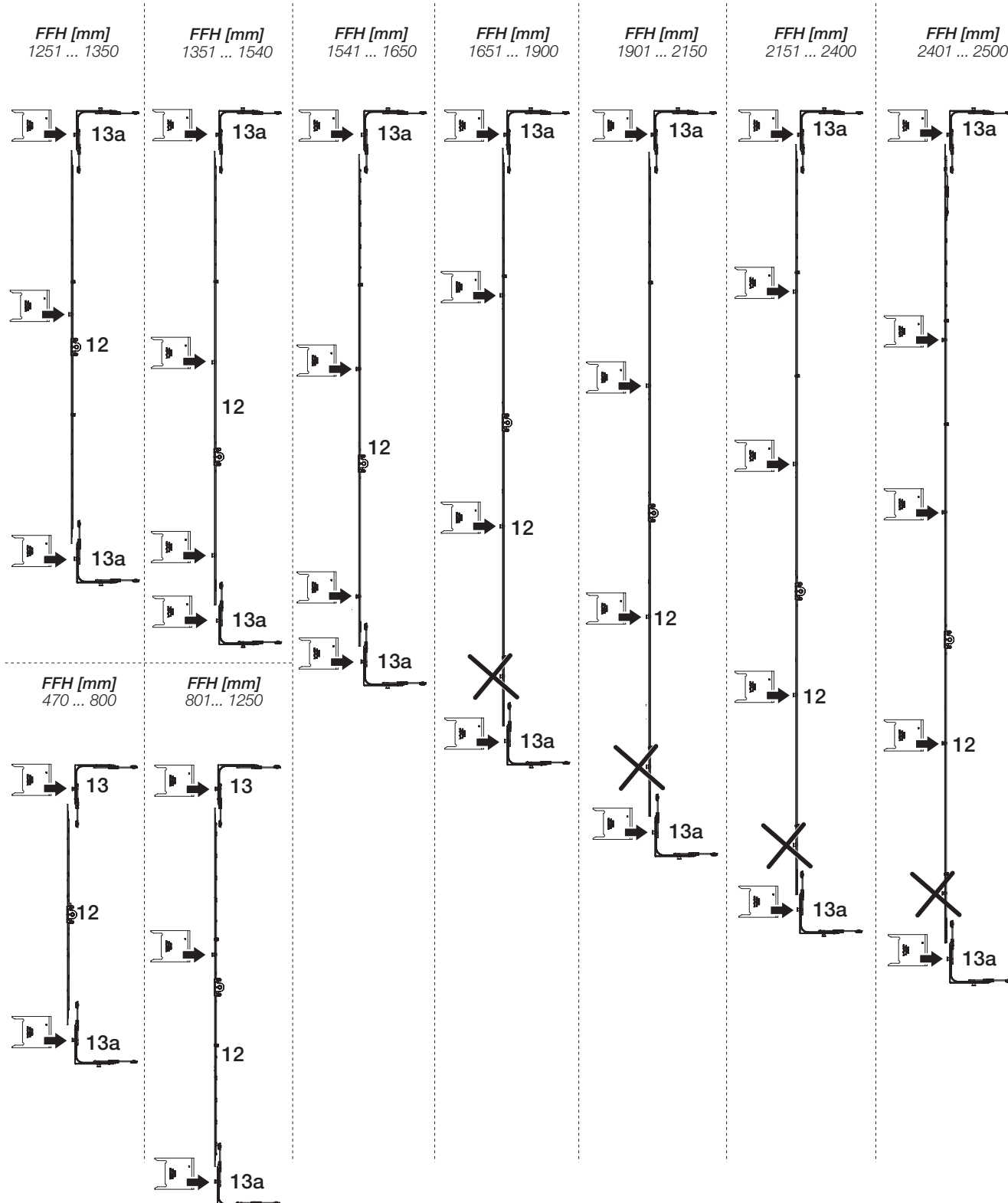

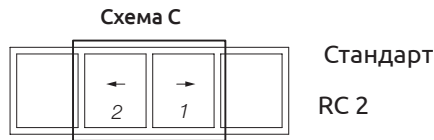

Установка упора сверху, Схема С



Предупреждение:

Не выполняйте следующие шаги в одиночку. Для этого требуется второй человек. В противном случае, это может привести к повреждению конструкции или травмам.

Шаги (1), (2), (3), (5), (6) и (7) выполнять только в том случае, если верхний упор, указанный на стр. 39 не установлен на верхней направляющей.

- (1) Поднять ручку вверх.
- (2) Отвинтить верхнюю направляющую в области ведущей створки от внешней рамы.
- (3) Вынуть ведущую створку из рамы.
- (4) Установить резиновый демпфер рамы (5) на верхний упор (19), как показано на рисунке (ориентация в сторону ведомой створки).
- (5) Придвинуть верхний упор (19) к верхней направляющей, как показано на рисунке.
- (6) Вставить ведущую створку в верхнюю направляющую.
- (7) Прикрутить верхнюю направляющую обратно к рамке с помощью саморезов 4,0 x 22 (в качестве альтернативы можно использовать саморезы 3,9 x 25).
- (8) Установить и затянуть верхний упор (19) как показано на рисунке (ключ Torx 25, 4.. 5 Нм).

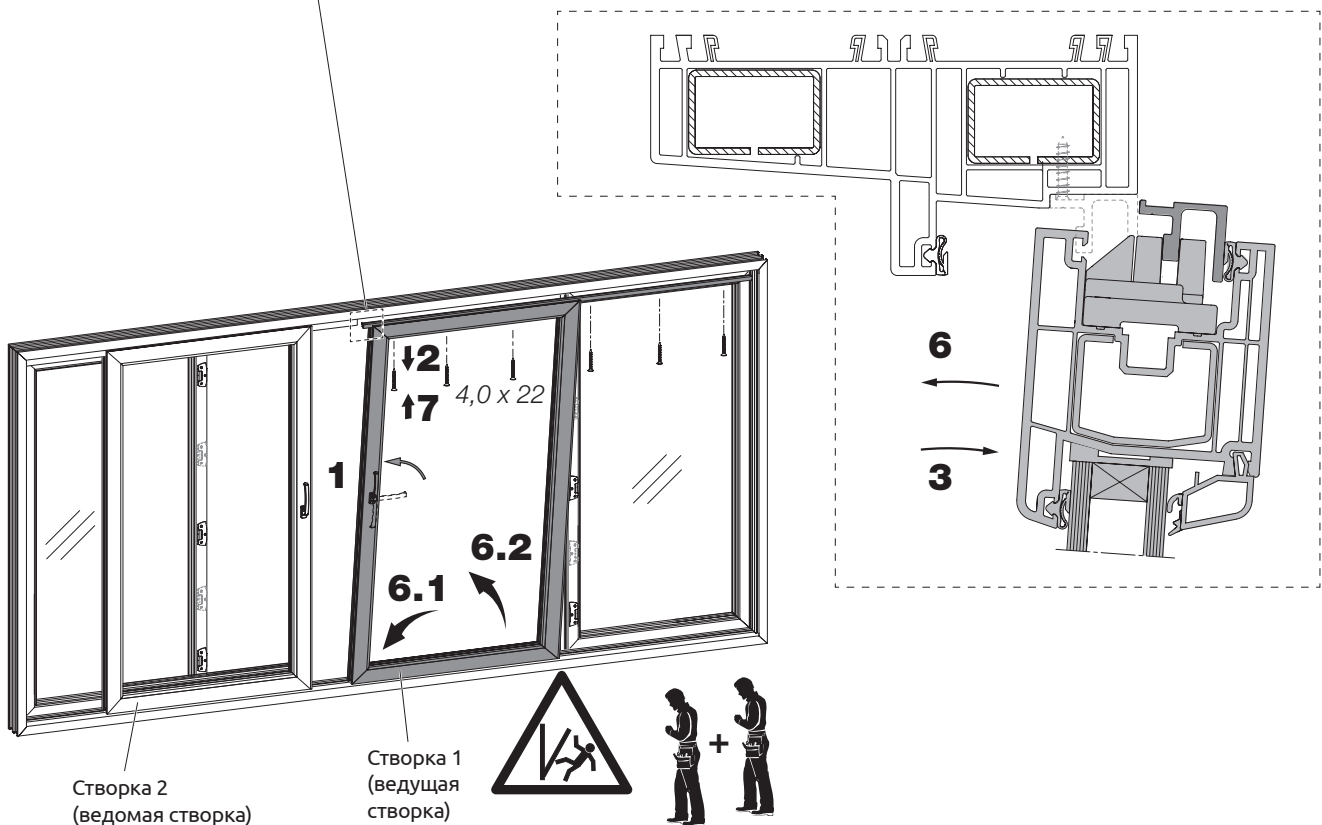
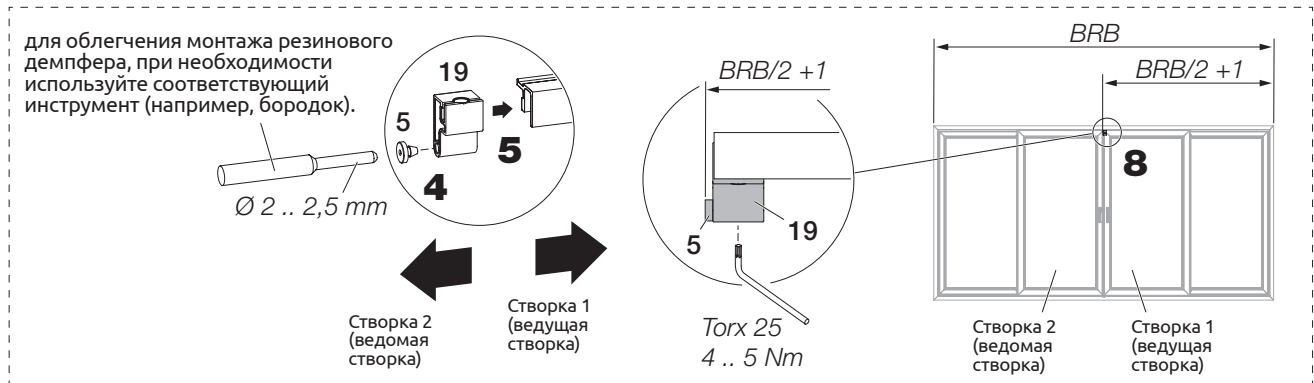

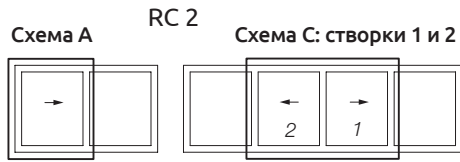

Установка защиты от съёма (взлома) створки при RC 2

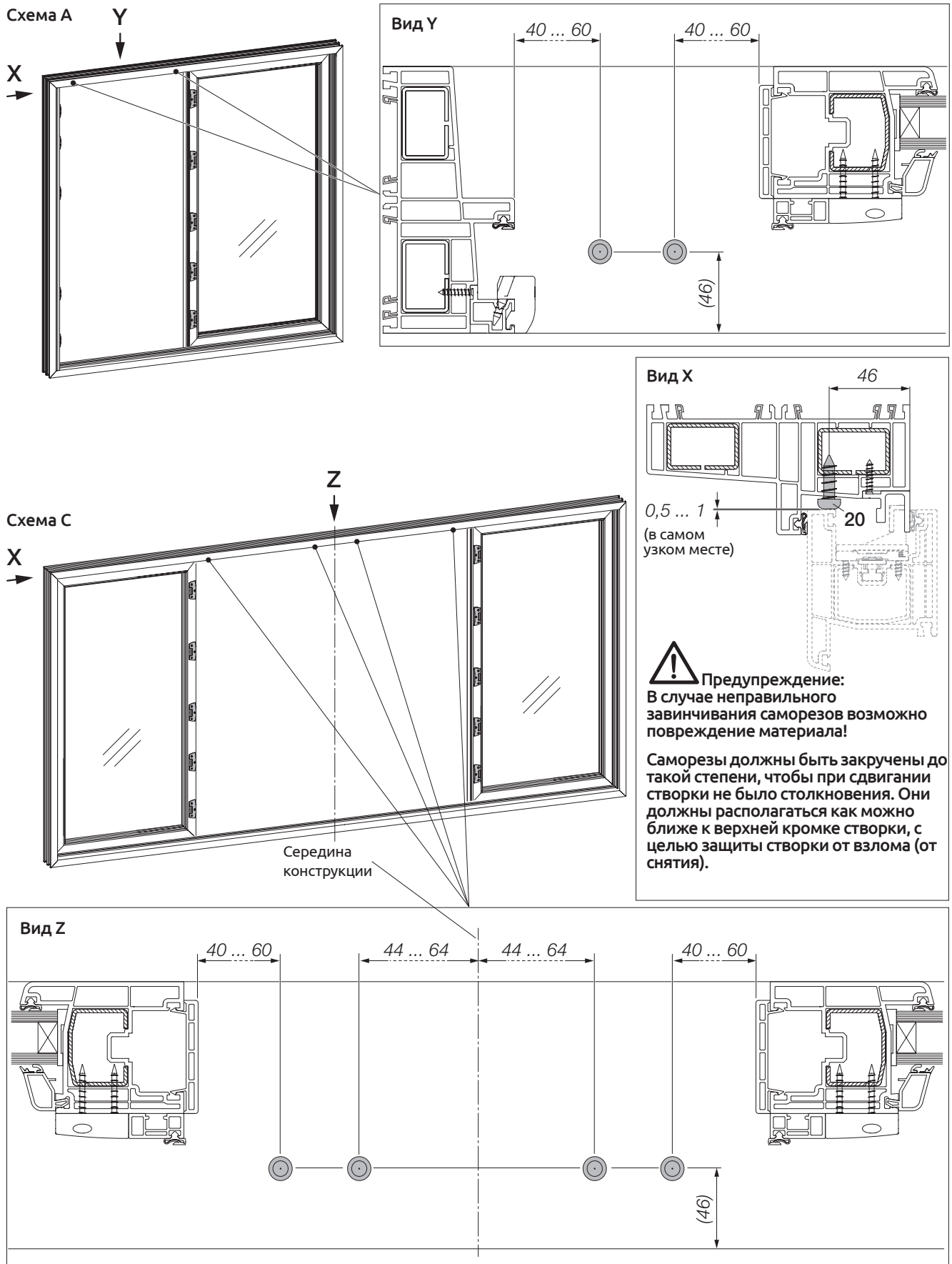

Установка резинового упора

- (1) Установить подкладку под декоративный шульп в районе обоих угловых переключателей, со стороны, противоположной от ручки. Убедитесь в свободном ходе элементов фурнитуры.
- (2) Просверлить 2 отверстия $\text{Ø} 11$ в декоративном шульпе сдвижной створки и сделать углубления в декоративном шульпе, как показано на рисунке.
- (3) Установить декоративный шульп.
- (4) Вставить резиновый упор в отверстия в декоративном шульпе.

Рис.: Схема А;
для схемы С - на обеих сдвижных створках

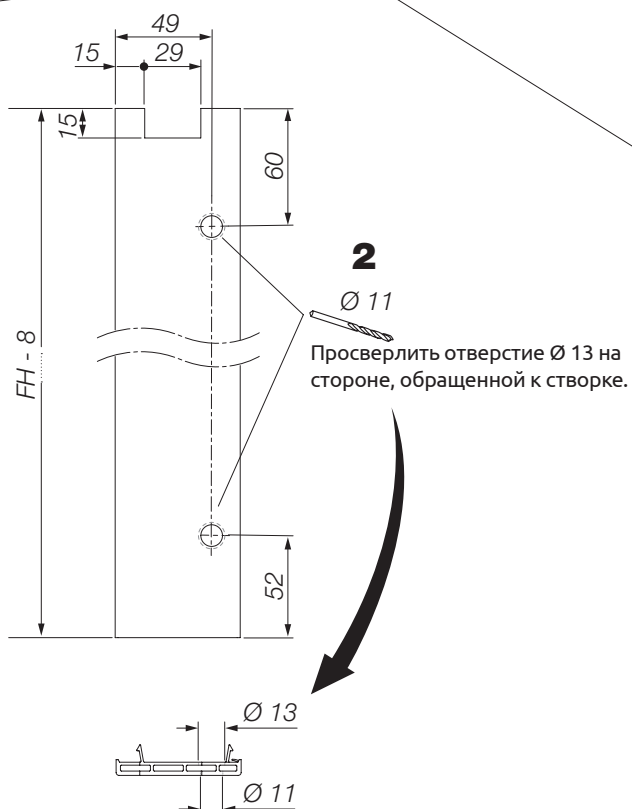
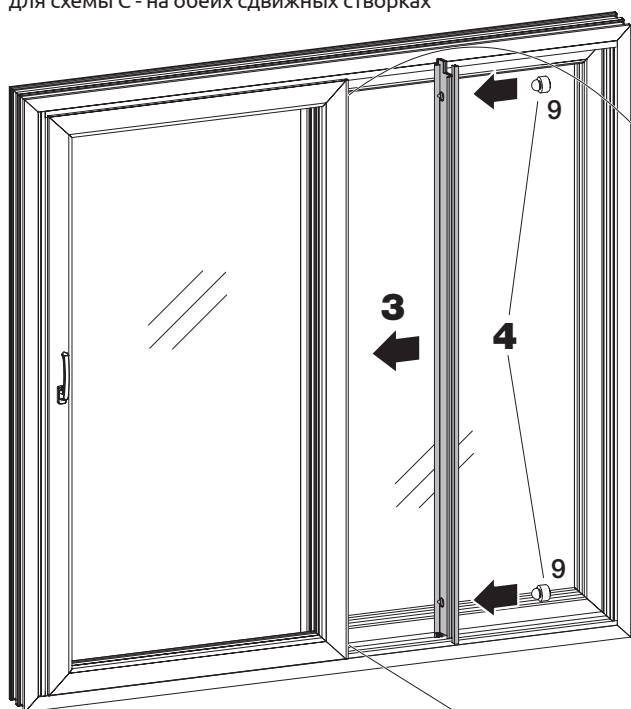

1.1 Подкладка (выполняет заказчик)

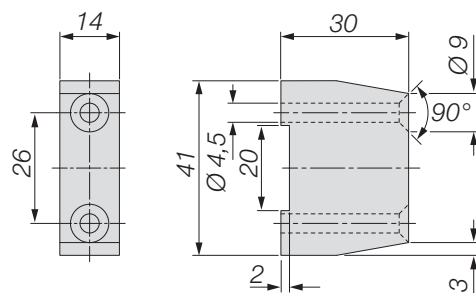

1.2

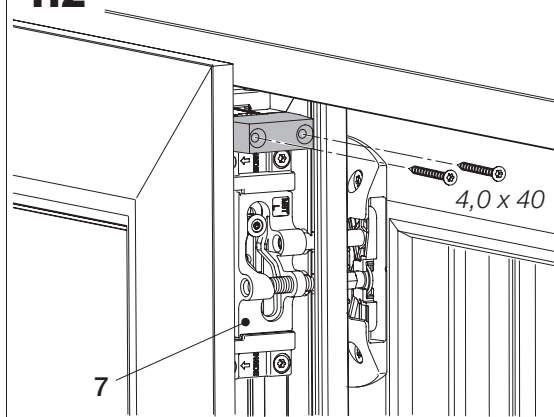

1.3

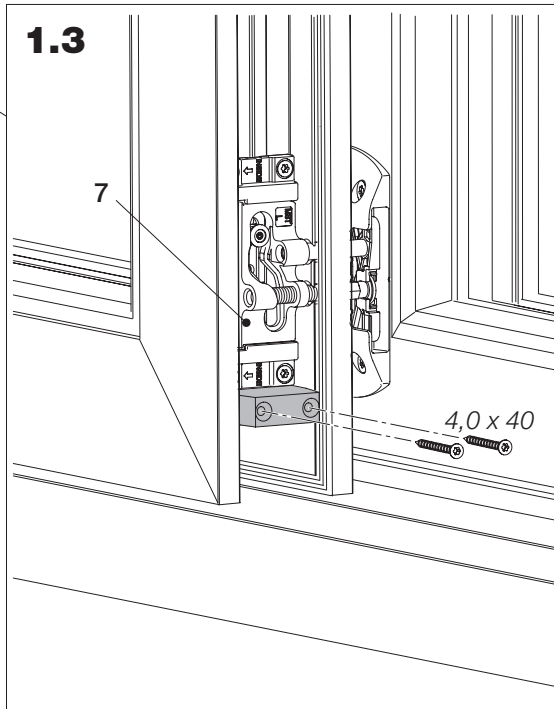

Установка дополнительного упора створки

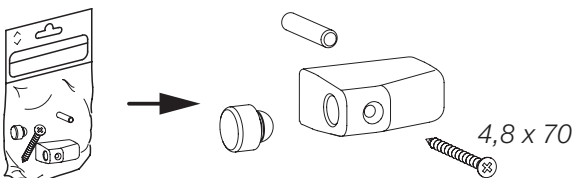
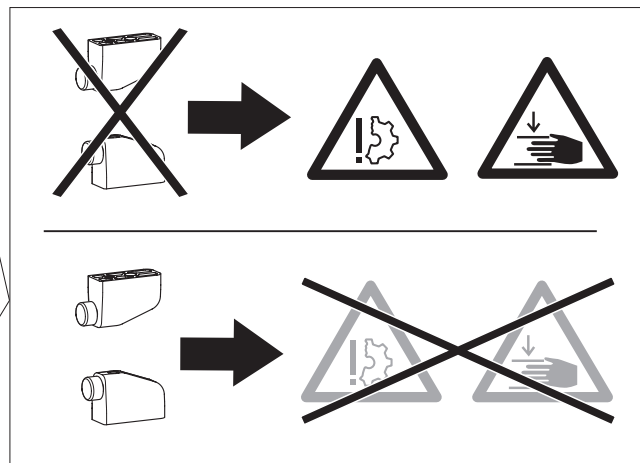
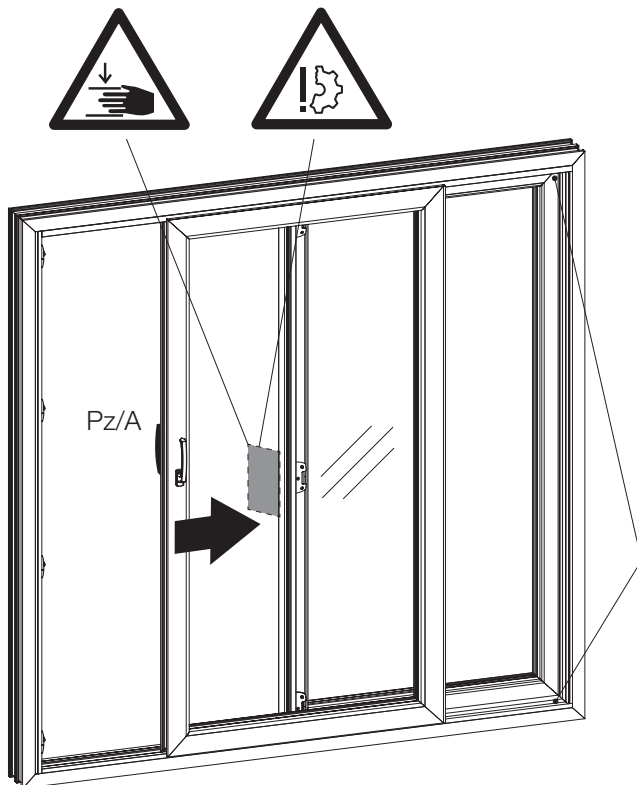

BZ упор створки		
черный	белый	серый
187477	187480	239855

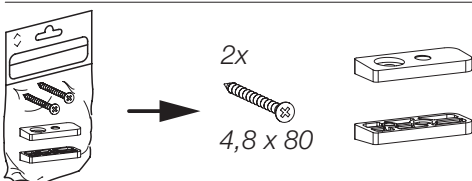

BZ Прокладка для упора створки		
черный	белый	серый
306568	306567	306569

Установка дополнительного упора створки (Продолж.)

На глухую створку устанавливаются два упора.

- (1) Открыть раздвижную створку, как показано на рисунке.
- (2) Вставить штырь $\varnothing 8,0$ x 50 и резиновый упор в соответствующий упор.
- (3) Просверлить отверстия для штыря $\varnothing 8$ (при необходимости $\varnothing 8,2$) и для самореза $\varnothing 4,2$ (см. также виды Y и Z).
С помощью сверлильного шаблона: сдвинуть подкладку сверлильного шаблона к накладному ступлю сдвижной створки и просверлить отверстия для штыря и самореза.
- (4) Прикрутить упор и подкладку саморезами 4,8 x 80.

i Важные указания:
Для верхнего упора следует использовать иную, чем для нижнего упора, подкладку.

Изображение содержит только нижний упор створки (размеры относятся к обоим упорам створки)

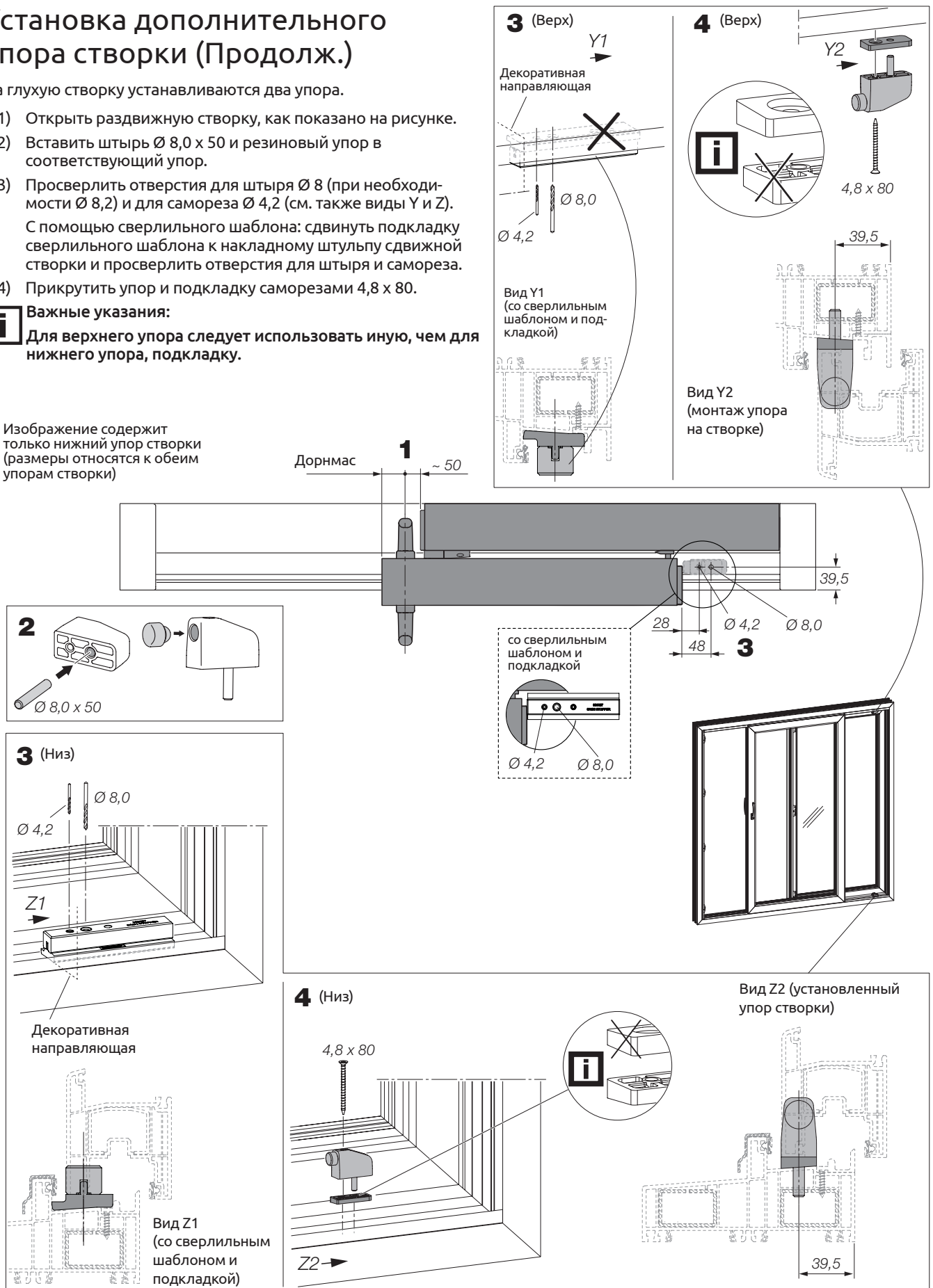

Установка дополнительной ручки-притвора



Схема А: 1x
Схема С: 2x

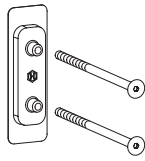

Вид Z

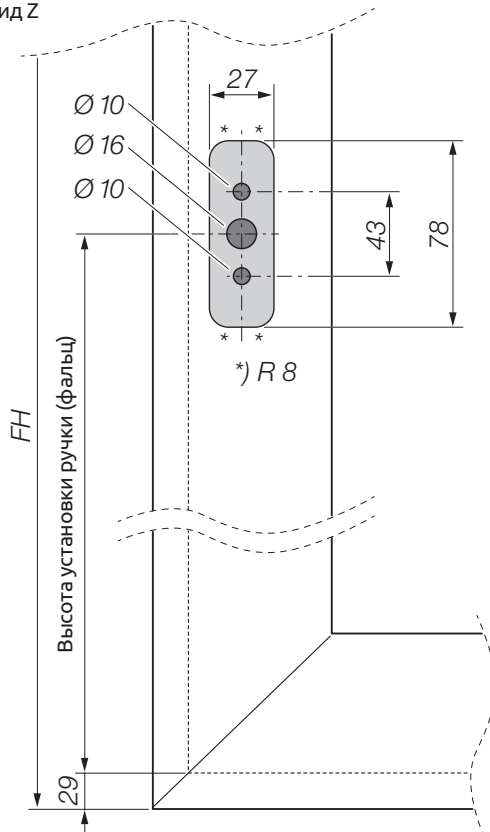

Высота створки (FFH)	Высота установки ручки (фальц)
470 ... 800	½ FFH
801 ... 1250	½ FFH
1251 ... 1350	½ FFH
1351 ... 1540	544,5
1541 ... 1650	644,5
1651 ... 1900	994,5
1901 ... 2150	994,5
2151 ... 2400	994,5
2401 ... 2500	994,5

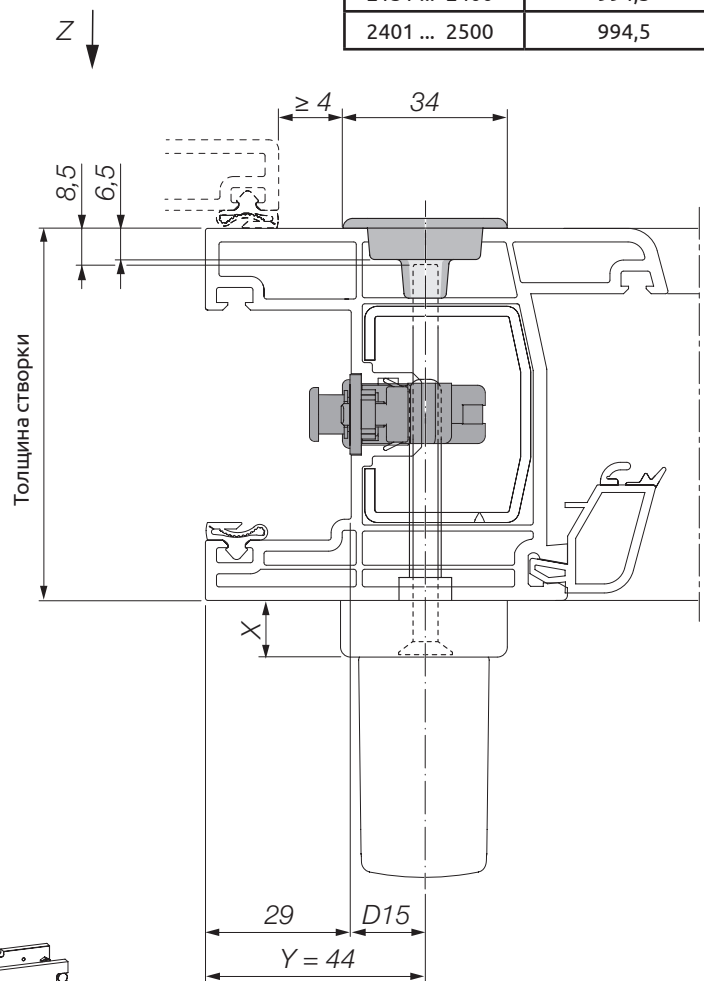

Применение сверильного шаблона (Арт. 250443)

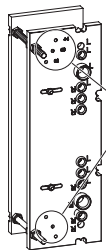

Установить размер Y.

Применение при...
Исполнение HAUTAU прав.
= DIN EN 12519 лев.
(открывается влево)

Использовать:

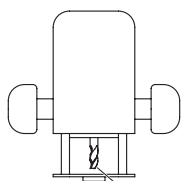

Упорное кольцо Ø 27

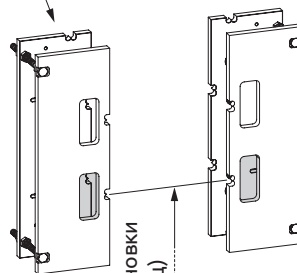

Высота установки ручки (фальц)

Применение при...
Левостороннее исполнение HAUTAU
= DIN EN 12519 прав.
(открывается вправо)

Установка дополнительной ручки 161 EG-PzI/160 EG-PzA

(рекомендуется в сочетании с дополнительными упорами створки)



Важные указания:

Для профилей с максимальной монтажной глубиной 90 мм. Дополнительные (опциональные) упоры створки сверху и снизу следует отрегулировать надлежащим образом, чтобы ручка PzA не ударялась о глухую раму. В противном случае, это может привести к повреждению конструкции.



Установка запорных планок на стороне ручки

Процесс установки см. раздел «Установка запорных планок»

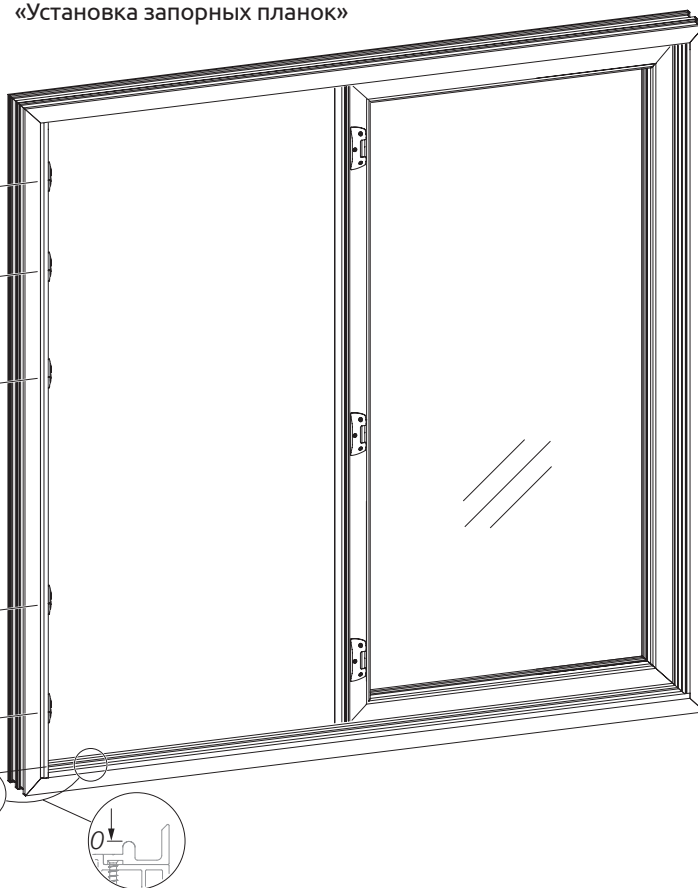

Высота створки (FFH)	(для предварительного позиционирования)				
	A1	A2	A3	A4	A5
1865 .. 2120	100	725	1389,5	-	FFH - 40
2121 .. 2350	100	725	1389,5	-	FFH - 40
2351 .. 2500	100	725	1389,5	FFH - 253,5	FFH - 40

Установка дополнительной ручки 161 EG-Pzl / 160 EG-PzA (продолжение)

Ручка 161 EG-Pzl

$X = \varnothing 4,2$

Ручка 160 EG-PzA

$X = \varnothing 12$

$\varnothing 5,5$ Pzl + PzA

Деталь А

Высота установки ручки (фальц) \uparrow

Применение сверильного шаблона (Арт. 250443)

Использовать:

$\varnothing 12$
 $\varnothing 20$

1 Установить размер Y. (см. стр. 49)

Применение при...
Левостороннее
исполнение HAUTAU
= DIN EN 12519 прав.
(открывается вправо)

Применение при...
Исполнение HAUTAU прав.
= DIN EN 12519 лев.
(открывается влево)

2

3

$\varnothing 4,2/12$
 $\varnothing 20$
 $\varnothing 4,2/12$
3x $\varnothing 12$

4.1 \downarrow 16 mm

4.2 $\varnothing 20$

Высота установки ручки (фальц) \uparrow

Высота установки ручки (фальц) \uparrow

FFH

Высота установки ручки (фальц) \uparrow

Высота створки (FFH)	Высота установки ручки (фальц)
1865 ... 2120	994,5
2121 ... 2350	994,5
2351 ... 2500	994,5

Установка дополнительной ручки 161 EG-Pzl / 160 EG-PzA (продолжение)

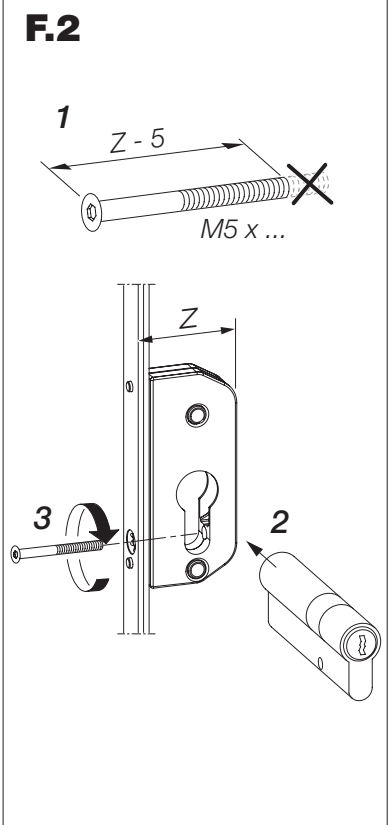
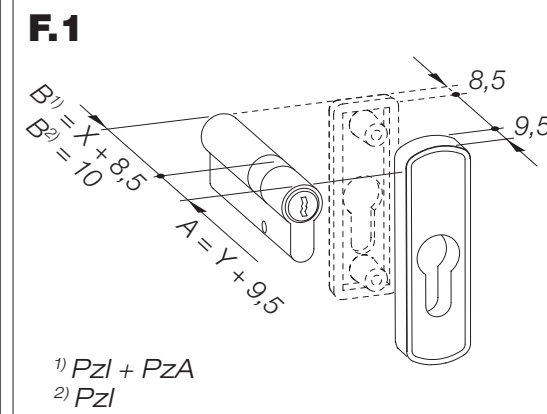
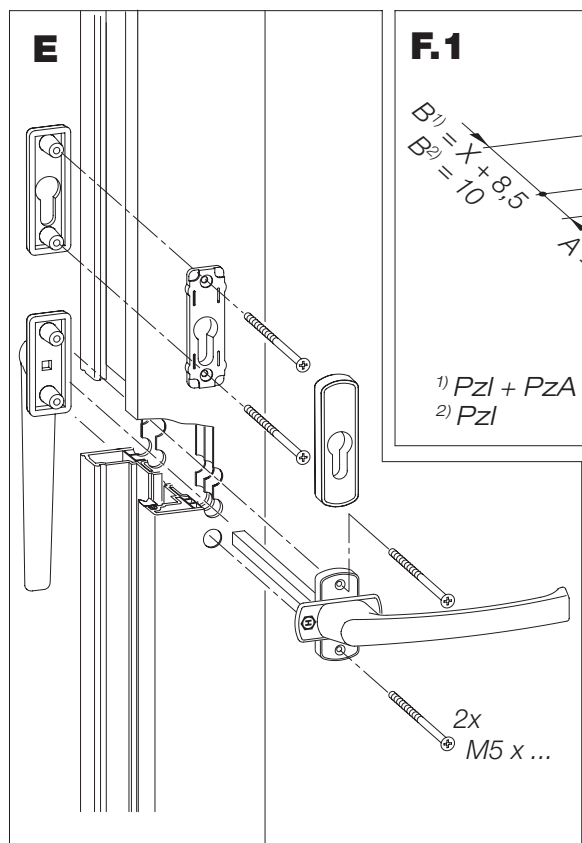
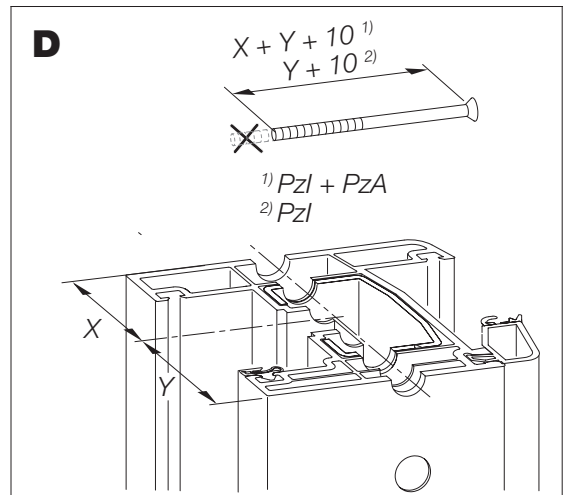
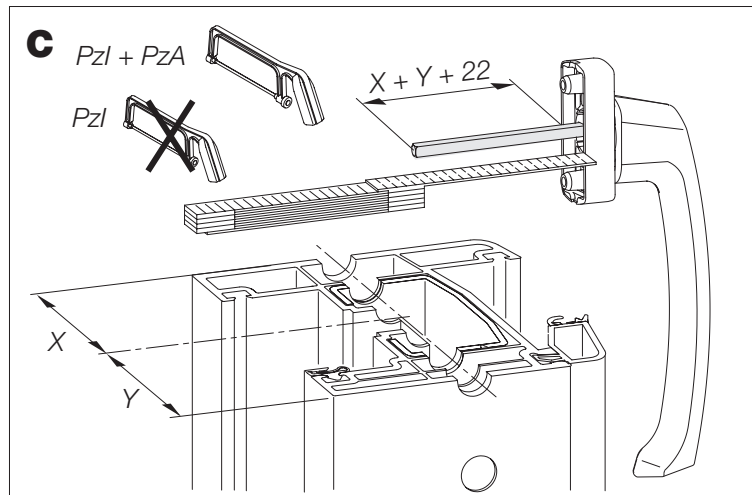
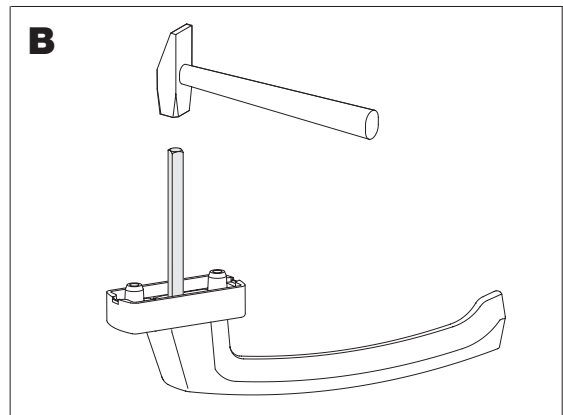
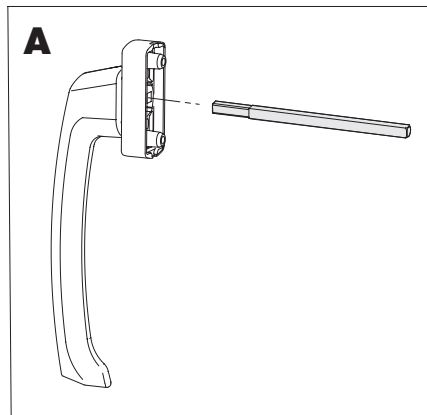
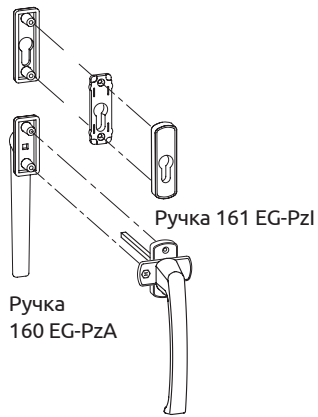

Регулировка прижима створки

- (1) Сторона ручки: Проверить закрывание створки. Регулировка прижима створки осуществляется путем регулировки высоты напlava (15,5 мм) с помощью ключа Torx 15 на всех запорных цапфах основного механизма и угловых переключателях со стороны ручки.
- (2) Среднее сопряжение: Проверить закрывание створки. Регулировка прижима створки путем регулировки размера 17,5 мм с помощью ключа SW 8 на всех запорных устройствах MST (регулировка в положении смещения).

i **Внимание:** для варианта исполнения RC 2: перед регулировкой прижима створки винт должен быть ослаблен (A). После регулировки, слегка поверните винт в направлении против задвижки защелки (B). В противном случае фиксирующая часть будет отрегулирована неровно.

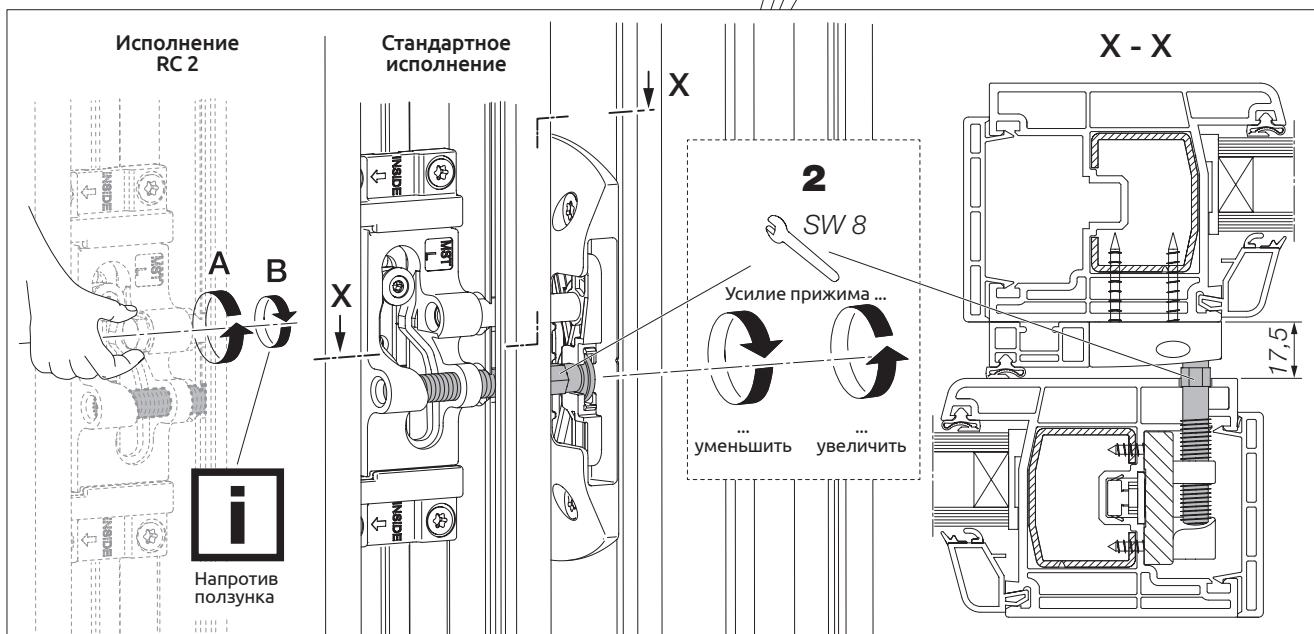
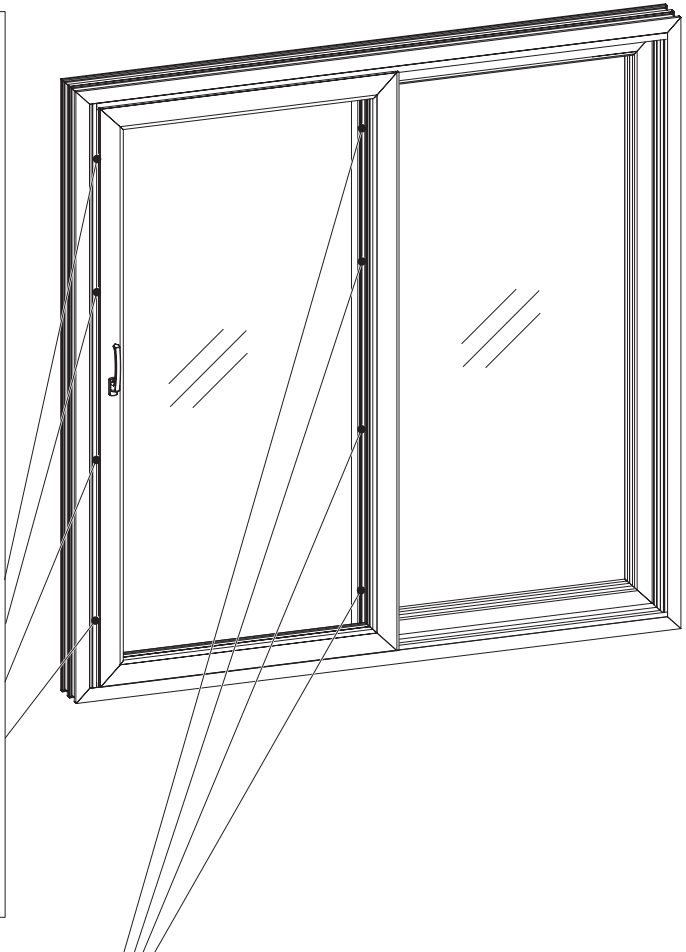
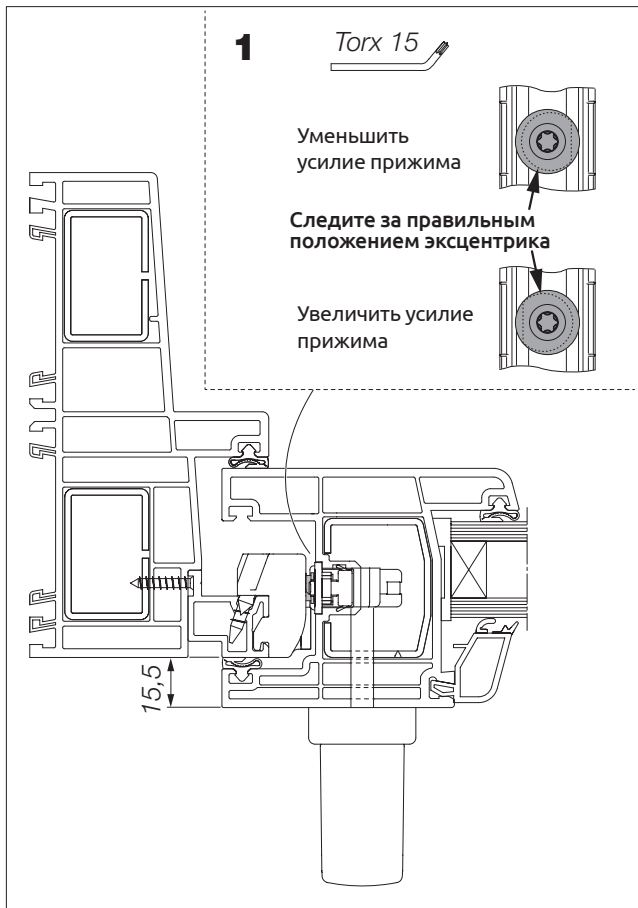

Обзор. Вертикальный срез

Масштаб отсутствует

Створка закрыта

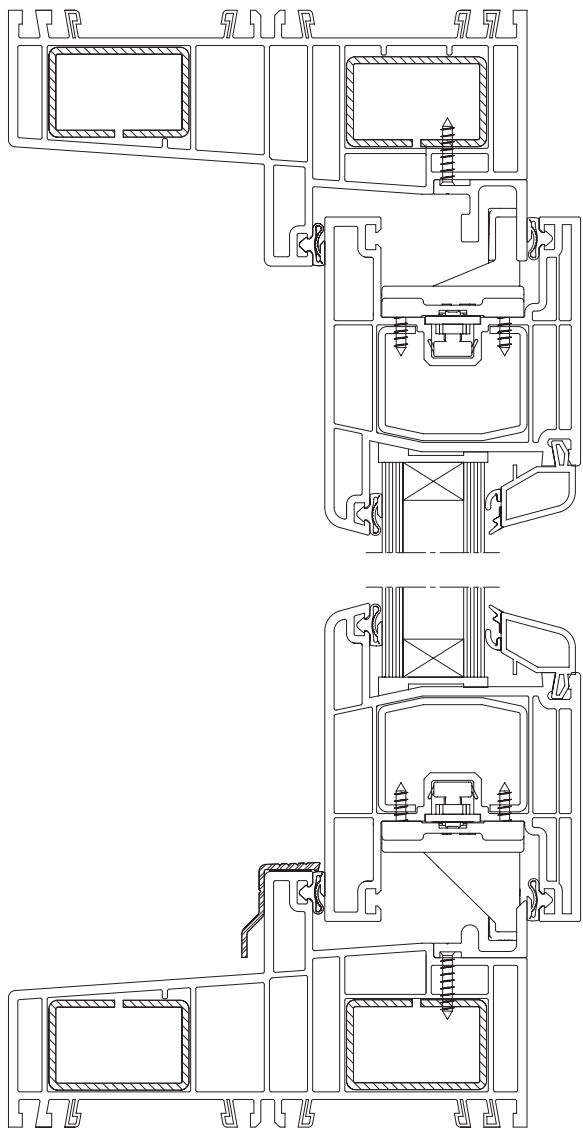

Створка сдвинута (≈ 6 мм)

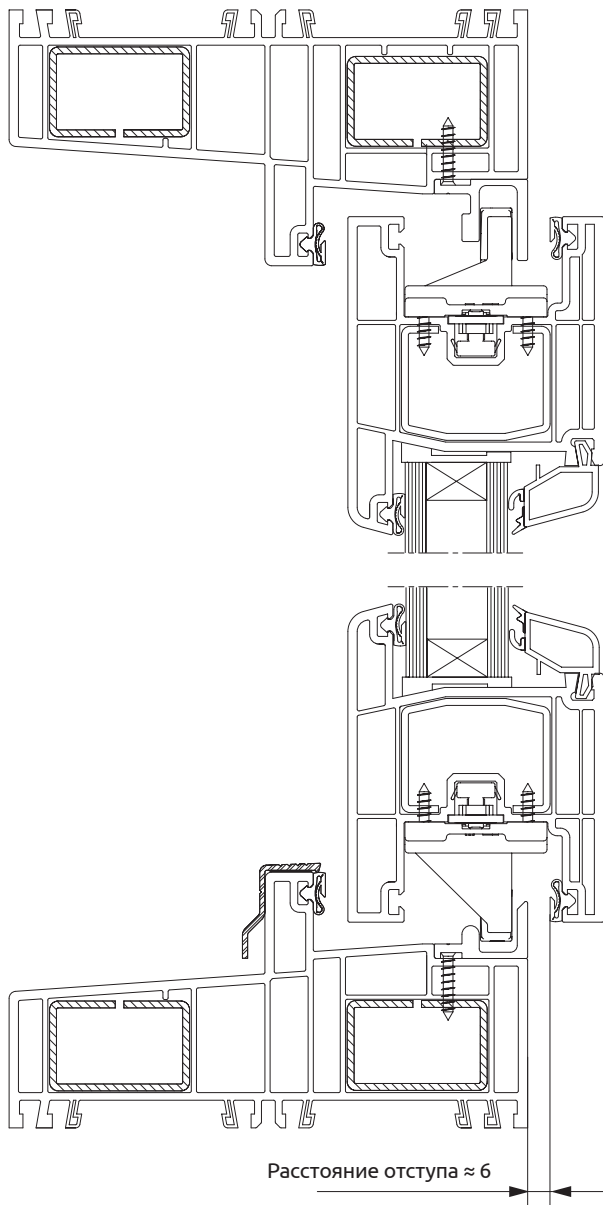

Горизонтальный срез, ручка

Масштаб 1:1

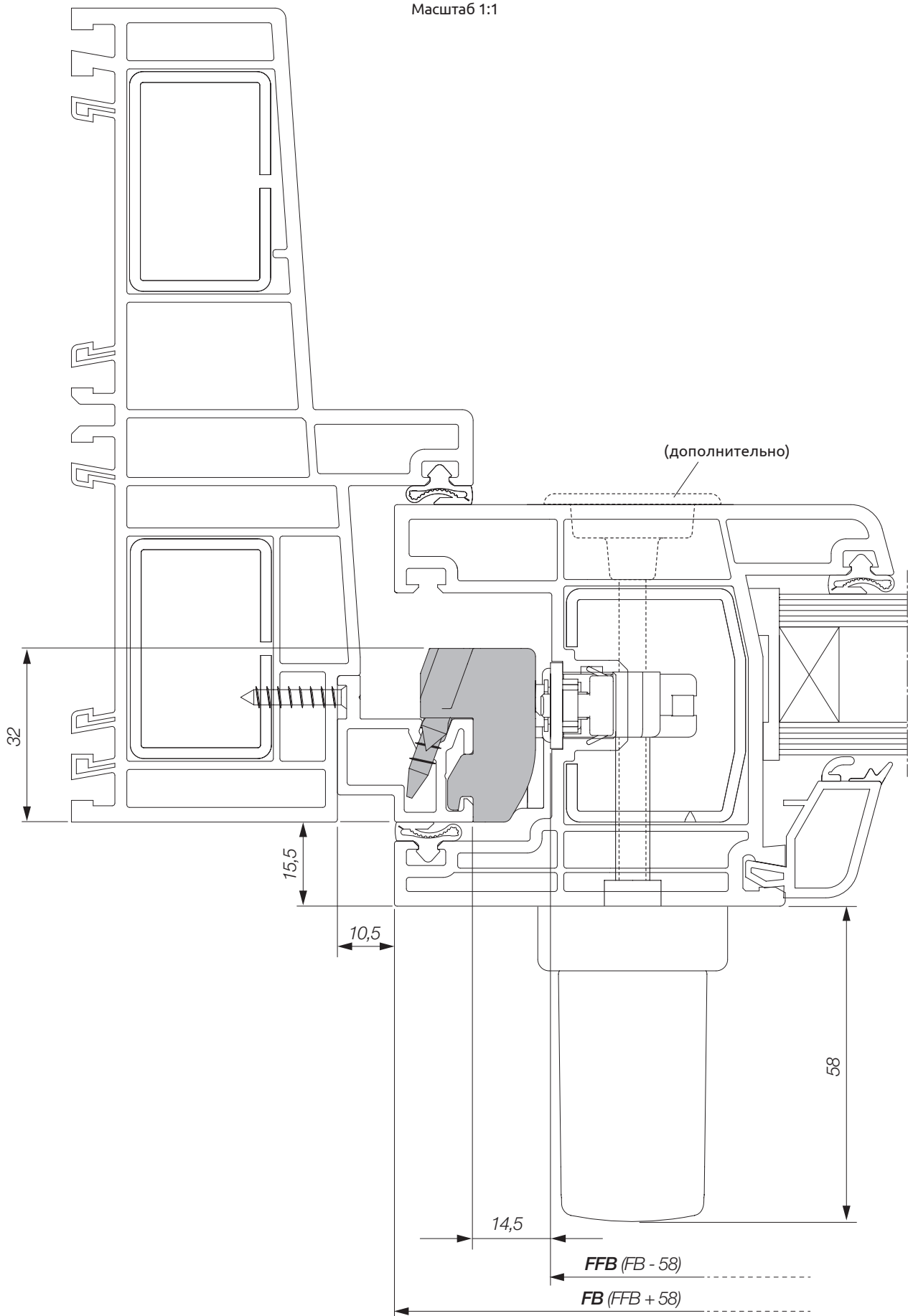

Горизонтальный срез, среднее сопряжение

Масштаб 1:1

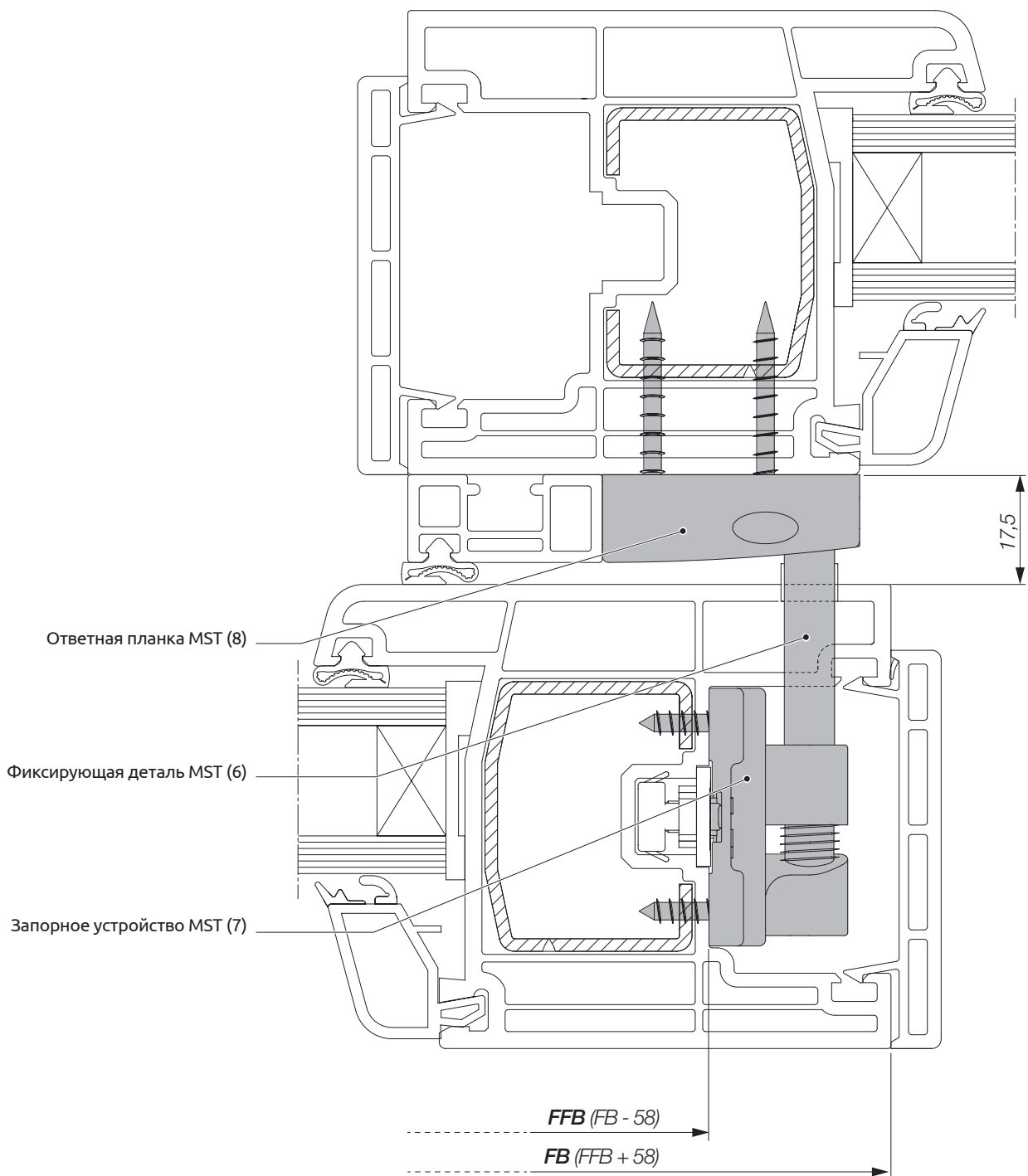

Вертикальный срез, верхняя направляющая

Масштаб 1:1

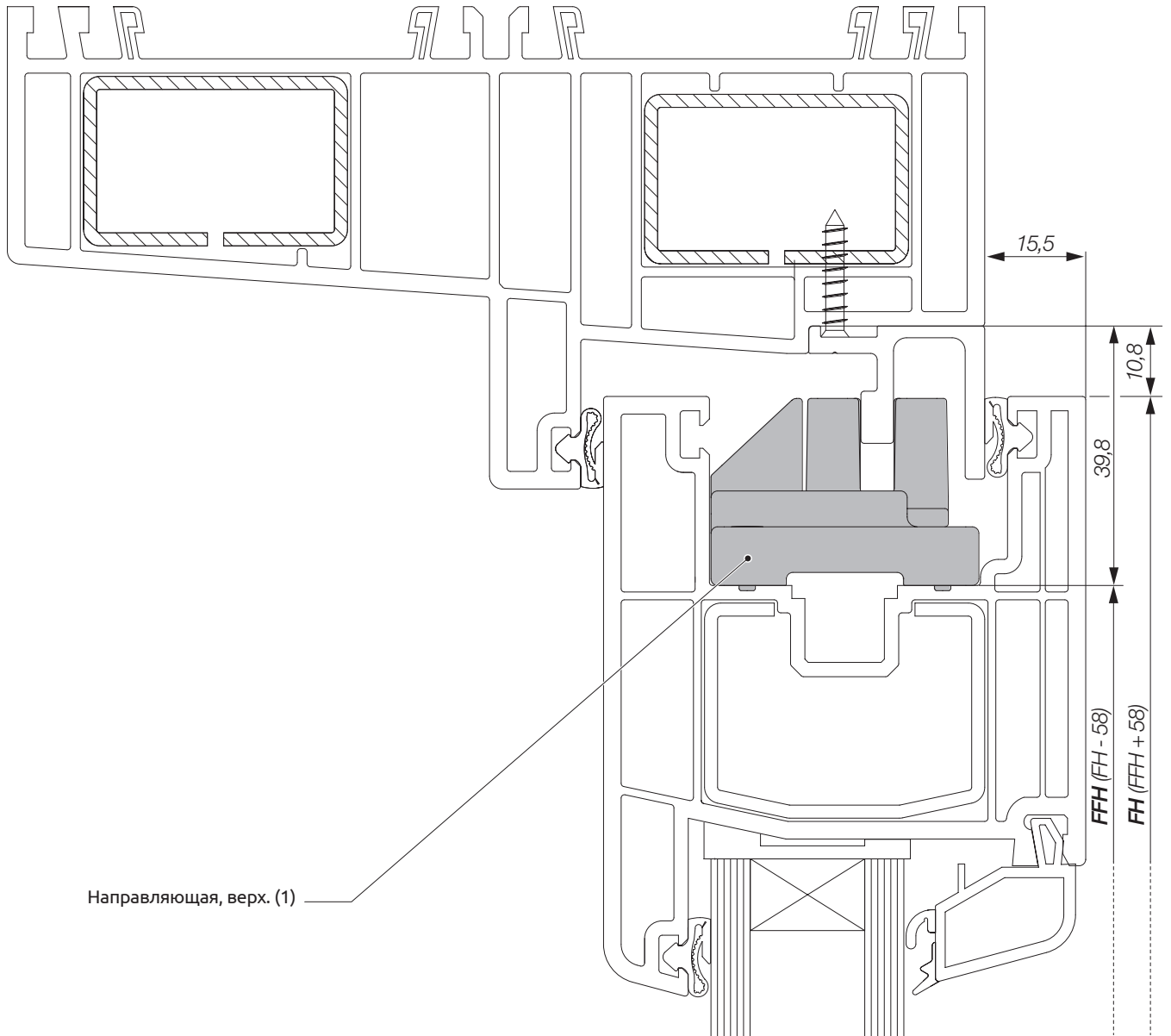

Вертикальный срез, подвижные каретки

Масштаб 1:1

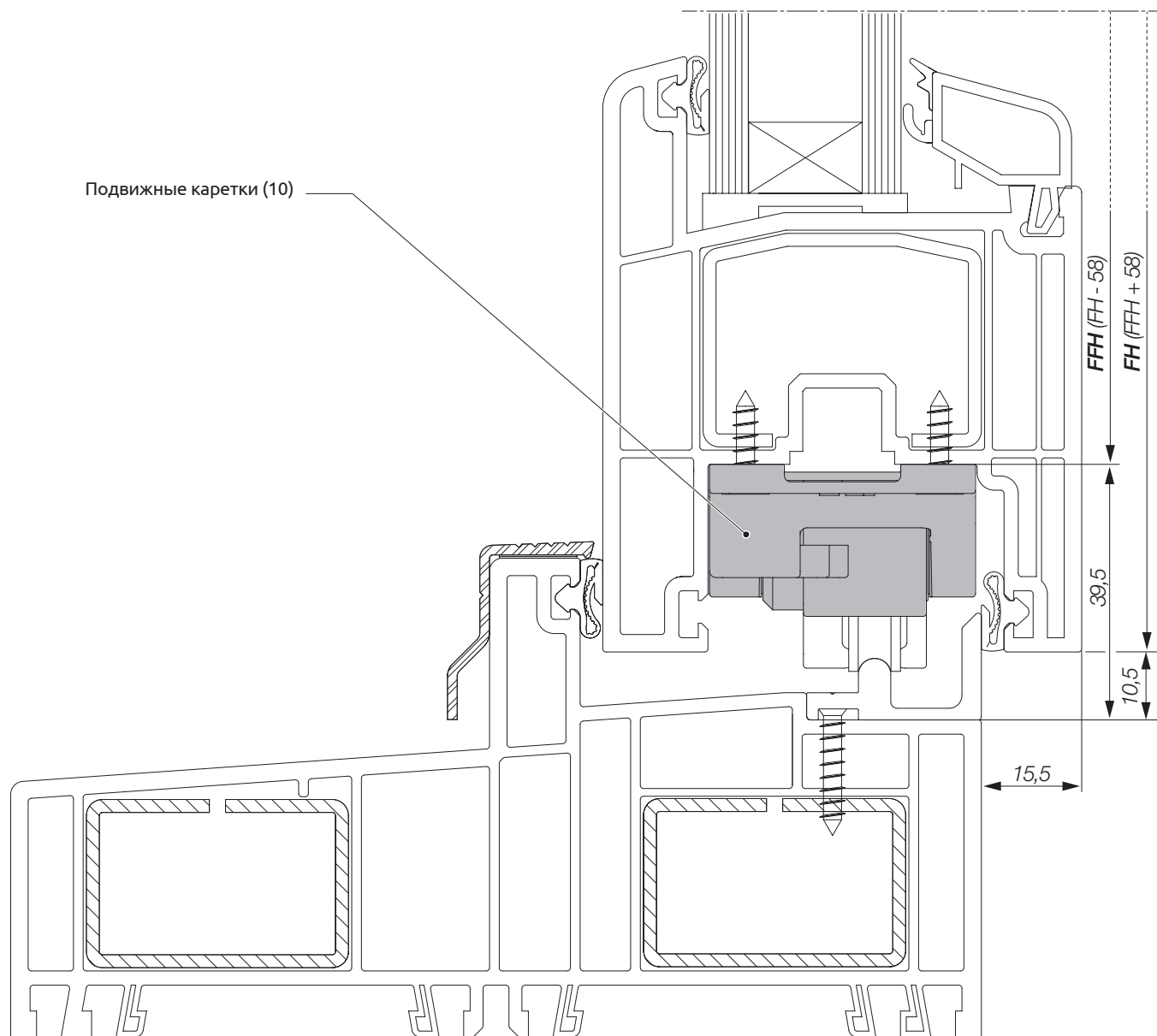

Вертикальный срез, запорный(е) элемент(ы), верхний

Масштаб 1:1

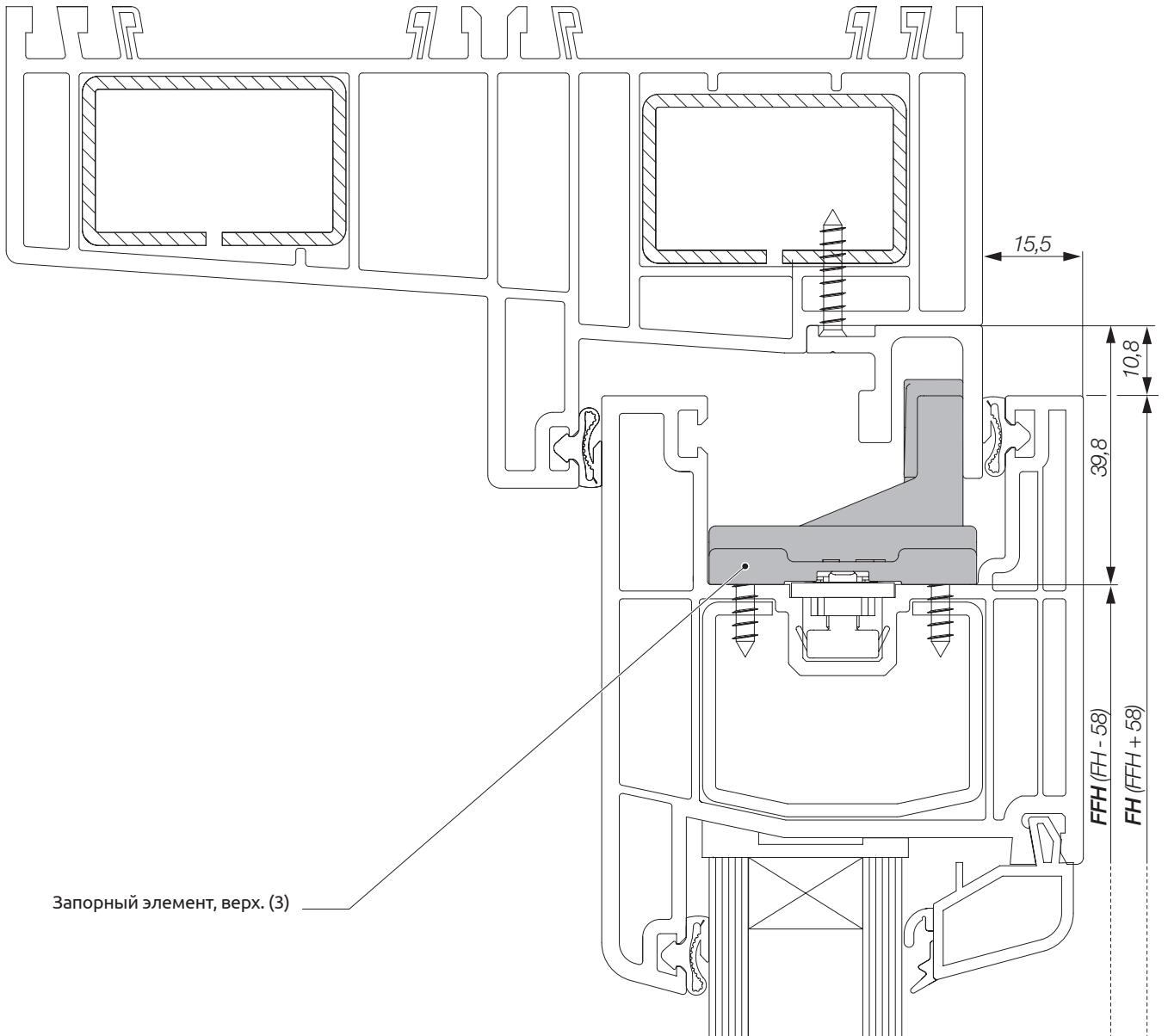

Запорный элемент, верх. (3)

Вертикальный срез, запорный(е) элемент(ы), нижний

Масштаб 1:1

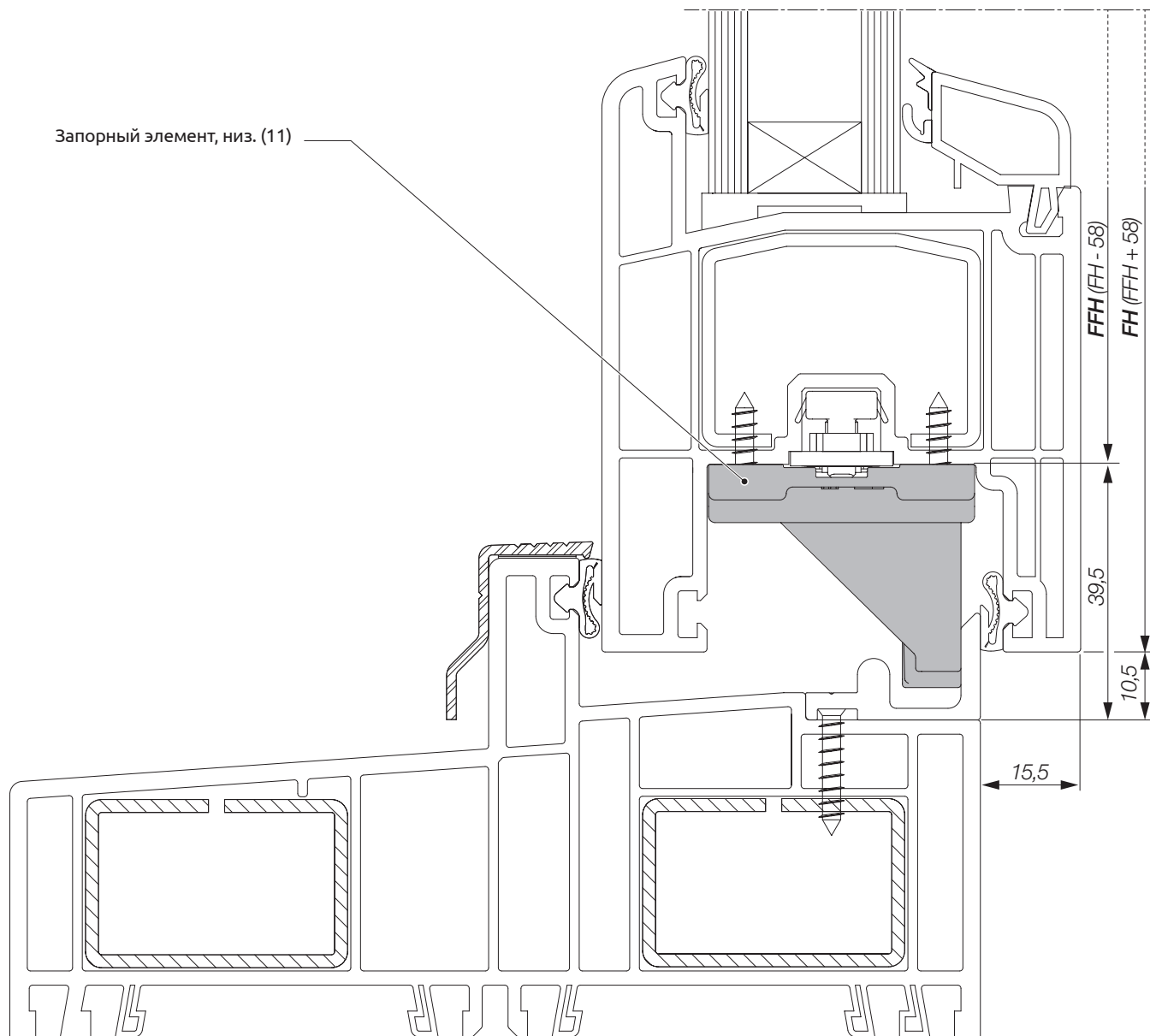

Горизонтальный срез. Схема С

Масштаб 1:1

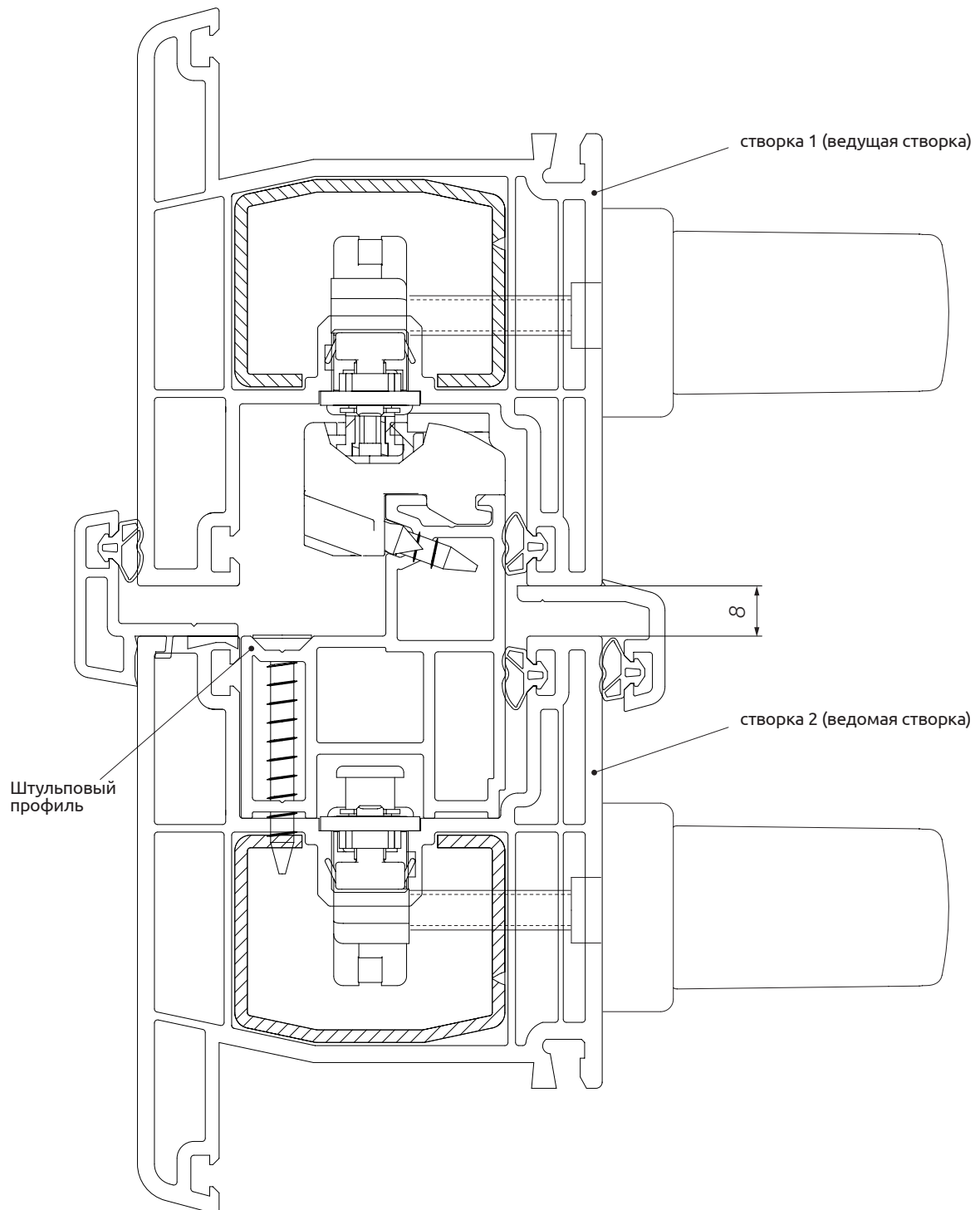

Хотите получать всё из одних рук?

Компания HAUTAU входит в состав группы MACO и специализируется на производстве сдвижной фурнитуры. Концерн MACO — Ваш поставщик комплексных решений для широкоформатных оконных и дверных конструкций из дерева, ПВХ и алюминия. Обо всех возможностях Вы можете узнать на нашем сайте:

<https://www.hautau.de>

<https://www.maco.eu>



HAUTAU рядом:

<https://www.hautau.de/kontakt>

HAUTAU GmbH

Wilhelm-Hautau-Straße 2

D-31691 Helpsen

Tel.: +49 5724 393-0

E-Mail: info@hautau.de

www.hautau.de



HAUTAU - предприятие входит в группу компаний MACO



Настоящий документ регулярно пересматривается. Актуальную версию вы можете найти по ссылке <https://webdoc.hautau.de/download/78021> или отсканировав QR-код.

Дата: 02/2022

Арт. № 501309C

Все права и изменения защищены.