



ACHTUNG! Bei Einzelentnahme muss der Beipackzettel dem Einzelteil hinzugefügt werden.
Bei Bedarf können Sie den Beipackzettel unter www.maco.eu herunterladen!



Montagehinweise - Kabelwanne für 4 mm Falzluft für trennbaren Kabelübergang (Art. Nr. 466837)

Bestimmungsgemäße Verwendung:

Diese Kabelwanne wird für den Einbau von trennbaren Kabelübergängen in Holzfenstern und Fenstertüren mit 4 mm Falzluft eingesetzt. Er darf nur zu diesem Zweck eingebaut und verwendet werden!
Einbau und Montage der Kabelwanne darf nur durch Fachpersonal erfolgen!

1. Vorbereitung am Rahmen:

Langloch gemäß den Maßangaben fräsen

2. Montage:

Kabelwanne mit Kabelübergang in den Fensterrahmen einsetzen und festschrauben.

Im Lieferumfang sind die Kabelwanne und sechs Schrauben zur Befestigung des Kabelübergangs und Kabelwanne enthalten.

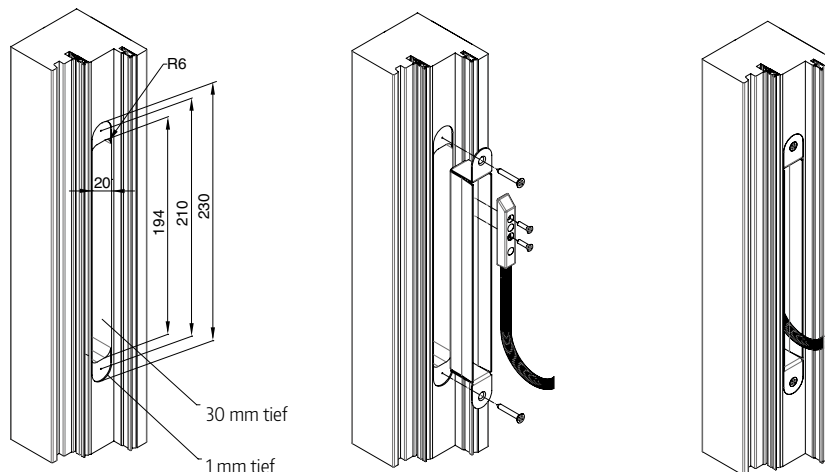

Maße Kabelwanne

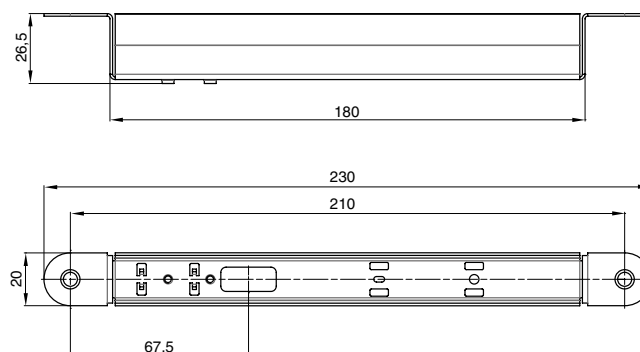

Wichtiger Hinweis:

Bitte lassen Sie am fest montiertem Spiralende eine Kabelschleufe. So wird gewährleistet, dass beim Öffnen des Fensters oder der Türe das Kabel im Kabelübergang bei Bedarf genügend Bewegungsfreiheit hat.



ATTENTION! When supplied singly ensure that a copy of this note is included within the package.
Additional copies of this sheet can be ordered from enquiry@macouk.net



Assembly instructions - cable tray for 4 mm air gap for separable cable transition (item no. 466837)

Intended purpose:

This cable tray is used for the installation of separable cable transitions in timber windows and patio doors with 4 mm air gap. It is only permitted to be installed and used for this purpose!

Assembly / installation of the cable tray is only permitted to be carried out by skilled personnel!

1. Frame preparation:

Mill the elongated hole according to the specified dimensions

2. Installation:

Insert the cable tray with cable transition into the window frame and screw tightly into place.

The delivery contents include the cable tray and six screws for securing the cable transition and cable tray.

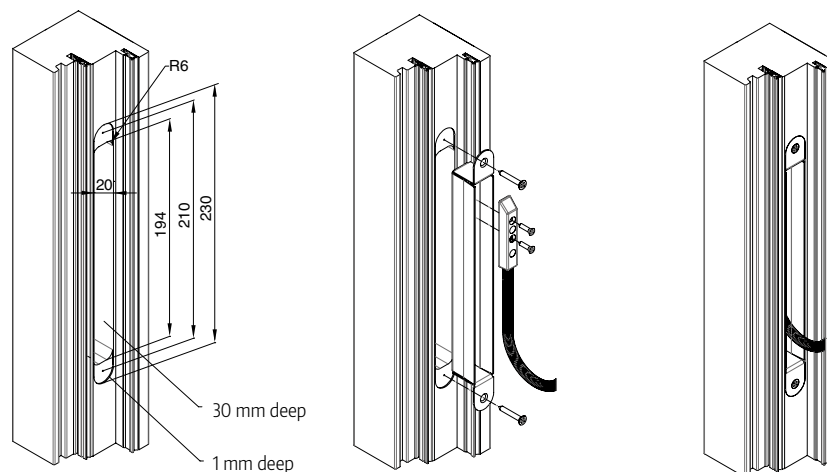

Cable tray dimensions

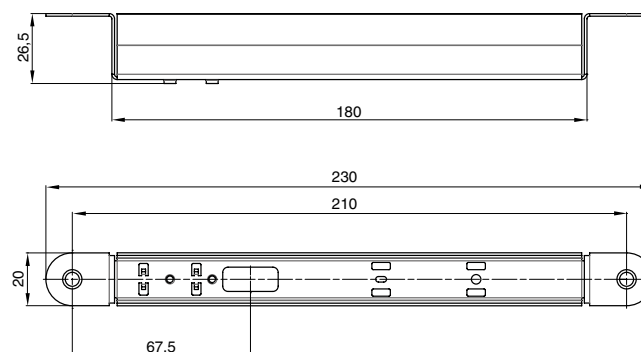

Important information:

Please leave a cable loop at the end of the permanently installed coil. This guarantees that there is sufficient freedom of motion for the cable in the cable transition when opening the window or door.



ATTENZIONE! Il presente foglietto illustrativo deve accompagnare ogni singolo articolo estratto dalla confezione. All'occorrenza è possibile scaricare il file dal sito www.maco.com



Istruzioni di montaggio - Vaschetta per aria 4 mm per cavo passante rimovibile (Codice 466837)

Destinazione d'uso:

Questa vaschetta viene utilizzata per l'installazione di cavi passanti rimovibili su finestre e porte in legno con aria 4 mm. Può essere installata e utilizzata solo per questo scopo!

Il montaggio della vaschetta deve essere eseguito esclusivamente da personale specializzato!

1. Preparazione telaio:

Fresare il foro oblungo secondo le dimensioni.

2. Montaggio:

Inserire la vaschetta con il cavo passante nel telaio della finestra ed avvitare.

La confezione contiene la vaschetta e sei viti per il fissaggio del cavo passante.

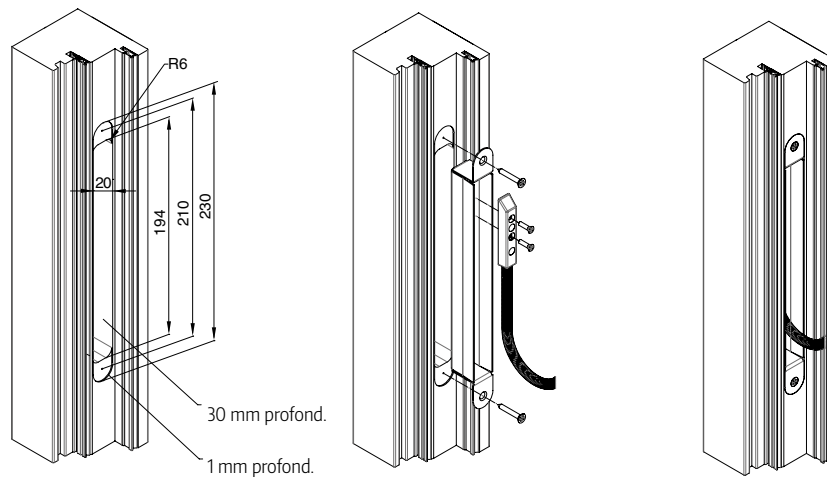

Dimensioni vaschetta

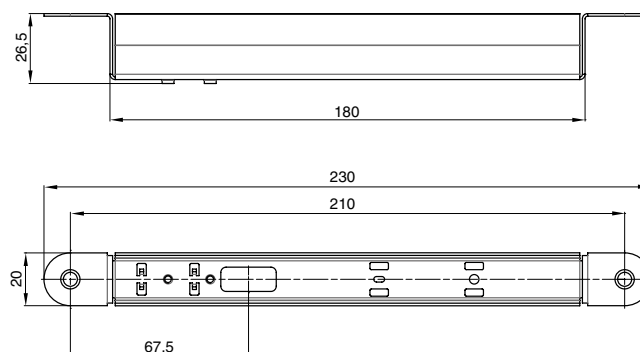

Nota importante:

Curvare ad „U“ il cavo montato tra telaio ed anta in modo che, oltre ad avere sufficiente libertà di movimento, si inserisca sempre correttamente nella vaschetta passacavo durante la movimentazione dell'anta .



ATTENTION ! En cas de fourniture individuelle, la notice doit être jointe au paquet.
Si nécessaire, vous pouvez télécharger la notice sur le site Internet de MACO (www.maco.eu) !



Instructions de montage - Chemin de câbles pour un jeu de feuillure de 4 mm pour passage de câbles séparable (Réf. 466837)

Utilisation conforme :

Ce chemin de câbles sert à installer des passages de câbles séparables dans les fenêtres en bois et les portes-fenêtres, avec un jeu de feuillure de 4 mm. Il doit être monté et utilisé uniquement à cette fin !

L'installation et le montage du chemin de câbles doivent être confiés uniquement à du personnel qualifié !

1. Préparation au niveau du dormant :

Fraiser le trou oblong selon les dimensions indiquées.

2. Montage :

Insérer le chemin de câbles avec son passage de câbles dans le dormant de la fenêtre et visser.

La livraison comprend le chemin de câbles, ainsi que six vis de fixation du passage de câbles et du chemin de câbles.

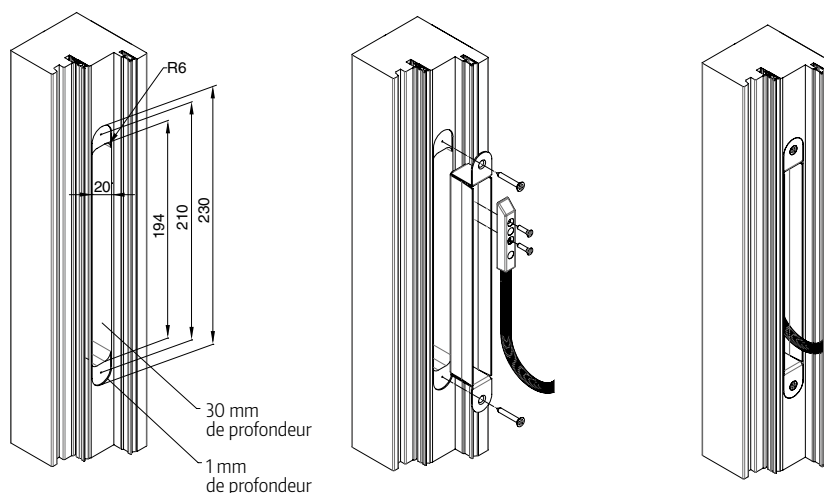

Dimensions du chemin de câbles

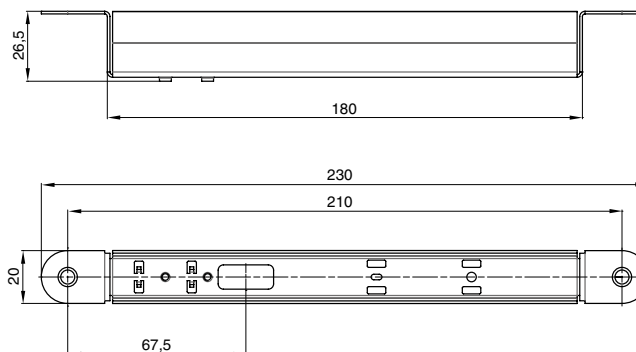

Remarque importante :

Veillez laisser une boucle de câble à l'extrémité fixe de la spirale. Ainsi, lors de l'ouverture de la fenêtre ou des portes, le câble a assez de place pour bouger dans le passage de câbles en cas de besoin.