



### ACHTUNG!

Bei Einzelentnahme muss der Beipackzettel dem Einzelteil hinzugefügt werden.

Bei Bedarf können Sie den Beipackzettel unter [www.maco.eu](http://www.maco.eu) herunterladen!

### ATTENTION!

When supplied singly ensure that a copy of this note is included within the package.

Additional copies of this sheet can be ordered from [enquiry@macouk.net](mailto:enquiry@macouk.net)!

### ATTENZIONE!

Per la vendita di pezzi sciolti, allegare sempre copia del presente documento!

All'occorrenza si può scaricare una copia del documento dalla pagina web [www.maco.eu](http://www.maco.eu)

### ATTENTION !

En cas de fourniture individuelle, la notice doit être jointe au paquet.

Si nécessaire, vous pouvez télécharger la notice sur le site Internet de MACO ([www.maco.eu](http://www.maco.eu)) !

## Montagehinweise Fensterfalzventile

### Bestimmungsgemäße Verwendung

Das MACO Fensterfalzventil dient zur nutzerunabhängigen Gebäudelüftung. Es ermöglicht einen geregelten und kontrollierten Mindestluftwechsel bei geschlossenen Fenstern.

Er darf nur zu diesem Zweck eingebaut und verwendet werden!

Der Einbau des Fensterfalzventiles darf nur durch Fachpersonal erfolgen!

## Assembly instructions for window rebate valve

### Intended use

The MACO window rebate valve is used for user-independent building ventilation. It allows for a minimum regulation and controlled air exchange with closed windows.

It may only be installed and used for this purpose!

The installation of the window rebate valve may only be carried out by specialist personnel!

## Istruzioni di montaggio aeratore a scomparsa

### Utilizzo previsto

L'aeratore a scomparsa MACO viene utilizzato per la ventilazione degli edifici indipendentemente dall'utente. Permette un ricambio d'aria minimo regolato e controllato con finestre chiuse.

Può essere installato e utilizzato solo per questo scopo!

L'aeratore a scomparsa può essere installato solo da personale specializzato!

## Instructions de montage Ventilations de fenêtre

### Utilisation conforme

La ventilation de fenêtre MACO sert à assurer une aération personnalisée du bâtiment. Elle permet d'assurer un remplacement minimal, régulé et contrôlé de l'air lorsque les fenêtres sont fermées.

Elle ne doit être montée et utilisée qu'à cette fin.

L'installation du commutateur magnétique est réservé aux spécialistes.

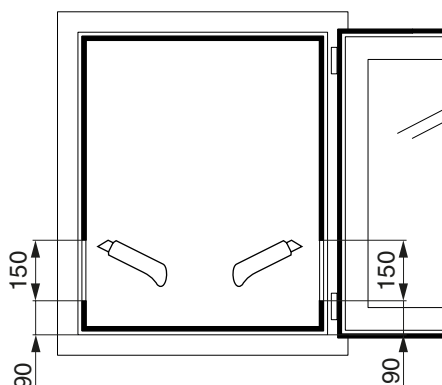
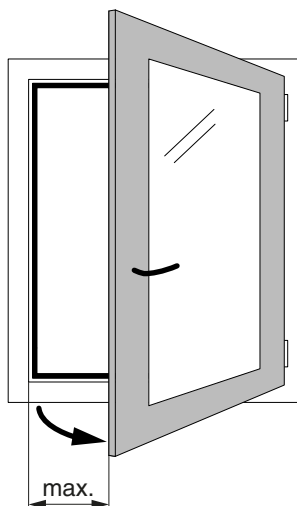

1. Anschlagdichtung am Blendrahmen ausnehmen
1. Remove the overlap gasket from the frame installation
1. Rimuovere la guarnizione in battuta dal telaio della finestra
1. Retirer le joint de butée du châssis fixe

2. Ersatzdichtung in Blendrahmen einsetzen  
 2. Insert the replacement gasket in the frame installation

2. Inserire la guarnizione sostitutiva nel telaio  
 2. Poser le nouveau joint dans le châssis fixe

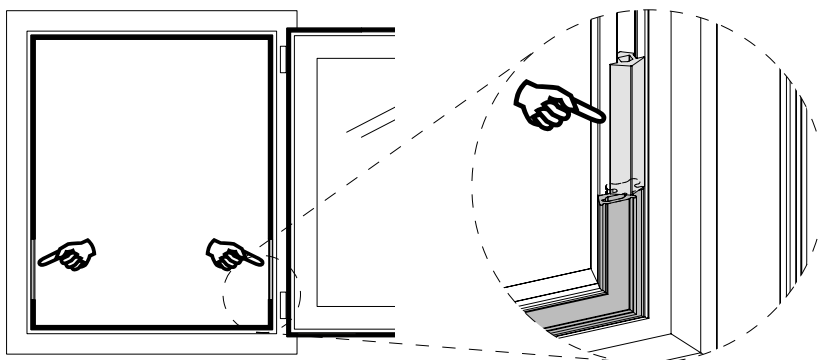

3. Einbaulage bestimmen  
 3. Determine the mounting position

3. Determinare la posizione di montaggio  
 3. Déterminer la position d'installation

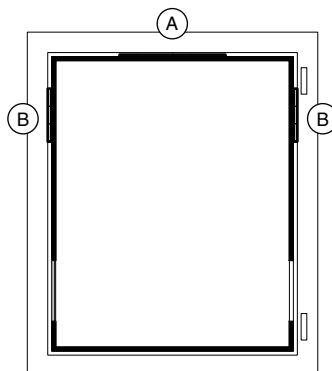

**A Einbaulage Fensterfalzventil horizontal (ohne Feder)**  
 Möglichst immer paarweise, möglichst mittig

**B Einbaulage Fensterfalzventil vertikal (mit Feder)**  
 Immer paarweise, 1x links ; 1x rechts, möglichst weit oben

**A Horizontal mounting position window rebate valve (without spring)**  
 always in pairs, if possible, as central as possible

**B Vertical mounting position window rebate valve (with spring)**  
 always in pairs, 1x left; 1x right, as far up as possible

**A Posizione di montaggio aeratore a scomparsa orizzontale (senza molla)**  
 Possibilmente sempre in coppia, il più centrato possibile

**B Posizione di montaggio aeratore a scomparsa verticale (con molla)**  
 Sempre in coppia, 1x sinistra ; 1x destra, il più in alto possibile

**A Position montage en feuillure horizontal (sans clapet)**  
 Si possible, toujours par paire, et au milieu

**B Position montage en feuillure vertical (avec clapet)**  
 Toujours par paire, 1 à gauche, 1 à droite, le plus haut possible

4. Einbauposition markieren.  
Das Maß X und Y ist frei wählbar

4. Segnare la posizione di montaggio.  
Le dimensioni x ed y sono liberamente selezionabili.

4. Mark installation position.  
Das Maß X und Y ist frei wählbar

4. Repérer la position d'installation. Les dimensions X et Y peuvent être choisies librement.

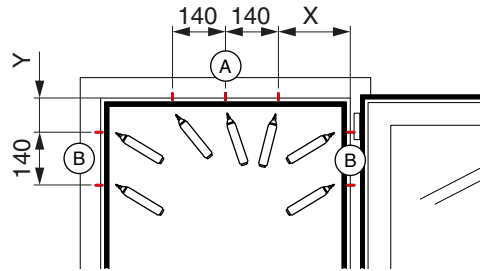

5. Fensterfalzventil montieren  
5. Assemble window rebate valve

5. Montare l'aeratore a scomparsa  
5. Monter la ventilation de fenêtre

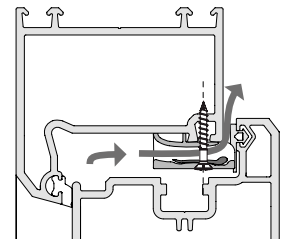
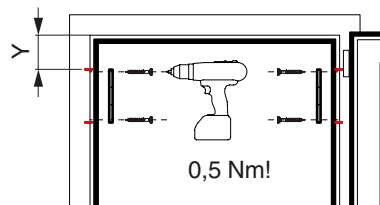
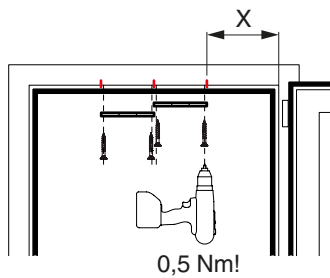

6. Einbaubereich vom Rahmen auf den Flügel übertragen  
6. Transfer installation area from the frame to the sash

6. Riportare l'area di installazione dal telaio all'anta  
6. Reporter la zone d'installation du châssis sur le vantail

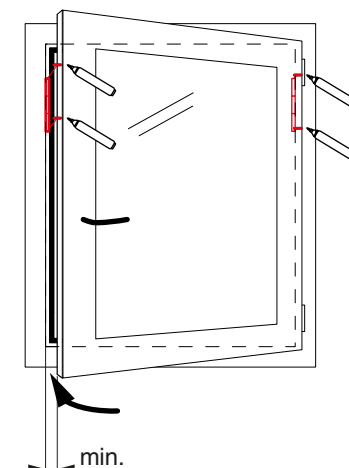
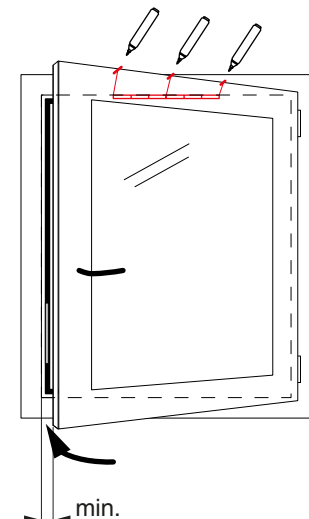

7. Überschlagdichtung ausnehmen  
7. Remove rebate leg gasket

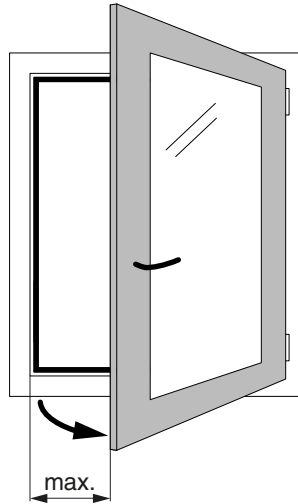

7. Rimuovere la guarnizione in battuta  
7. Retirer le joint de recouvrement

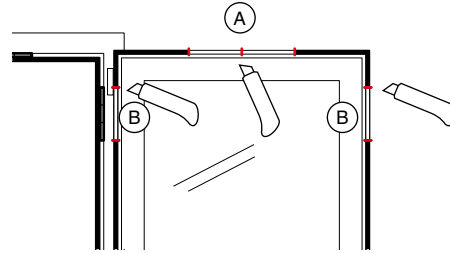

8. Ersatzdichtung in Flügel einsetzen  
8. Insert replacement gasket in the sash

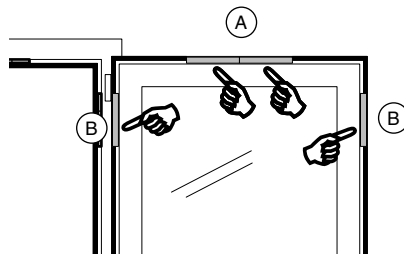

8. Inserire la guarnizione sostitutiva nell'anta  
8. Poser le nouveau joint dans le vantail

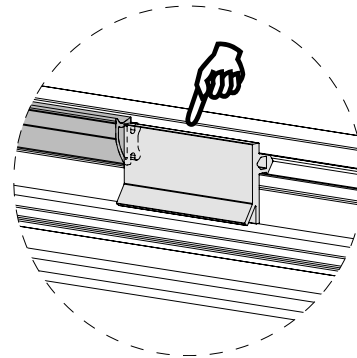

9. Ventil entriegeln  
9. Unlock the valve

9. Sbloccare l'aeratore  
9. Déverrouiller la ventilation

