



Beipackzettel jedem Artikel beifügen! (Download www.maco.eu)



Kabelübergang trennbar, mit JST-Stecker (481296)

Montageanleitung

Bestimmungsgemäße Verwendung:

Der trennbare Kabelübergang dient zur verdeckten Montage von Zuleitungen im Fenster bzw. Türfalz. Er darf nur in Fenster, Fenstertüren und Türen mit Dreh- oder Kippöffnung eingesetzt werden. Eine benötigte Falzluft von mindestens 12 mm ist erforderlich, bei 4 mm Falzluft muss eine Kabelwanne verwendet werden.

Einbauvarianten

Öffnungswinkel 110°

- › Holz 12 mm Falzluft
- › PVC 12 mm Falzluft
- › Alu 12 mm Falzluft

Öffnungswinkel 180°

- › Holz 4 mm Falzluft
- › PVC 12 mm Falzluft
- › Alu 12 mm Falzluft

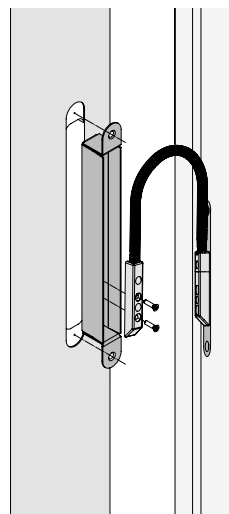
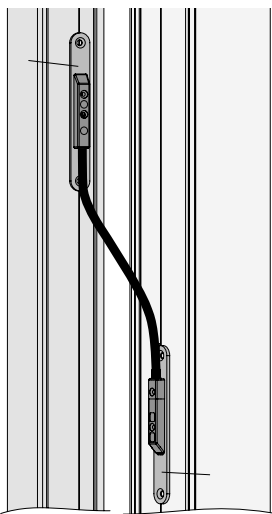

Allgemeine Einbauhinweise

- › Aufgrund der Vielzahl von sich auf dem Markt befindlichen Profilen und Beschlägen können keine allgemeingültigen Angaben zur Montage gemacht werden, da sich diese Systeme in mehreren Abmessungen unterscheiden. Bitte überprüfen Sie vor Montagebeginn den Einbauort und die Platzverhältnisse im Falzbereich.
- › Torsion (Leitungsdrall) ist über die komplette Leitungslänge, speziell in der Metallfeder, zu vermeiden.
- › Die Steckverbindung darf nie im verschmutzten oder feuchten Zustand betätigt werden.
- › Bohrlöcher zur Leitungsführung im Flügel und Rahmen Ø 12 mm. Die Bohrlöcher müssen entgratet und Späne entfernt werden.

Flügel­seite

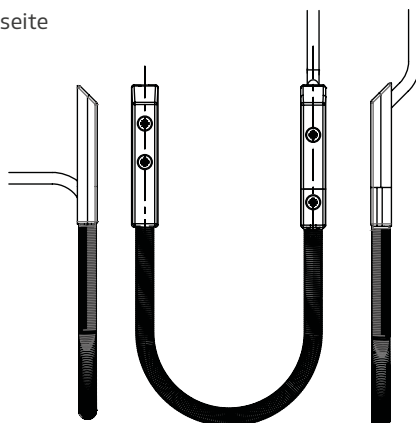

Rahmenseite

Stecker trennen

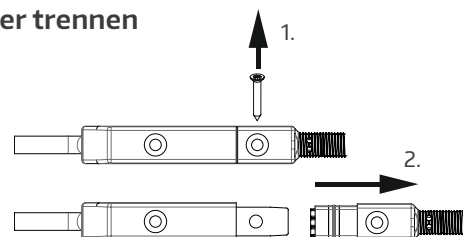

- › Die Betätigung der Steckverbindung beschränkt sich auf maximal 10 Steckzyklen!
- › Zum Lösen der Steckverbindung nicht an der Feder ziehen, diese wird sonst beschädigt!

Montage im Flügel und Rahmen

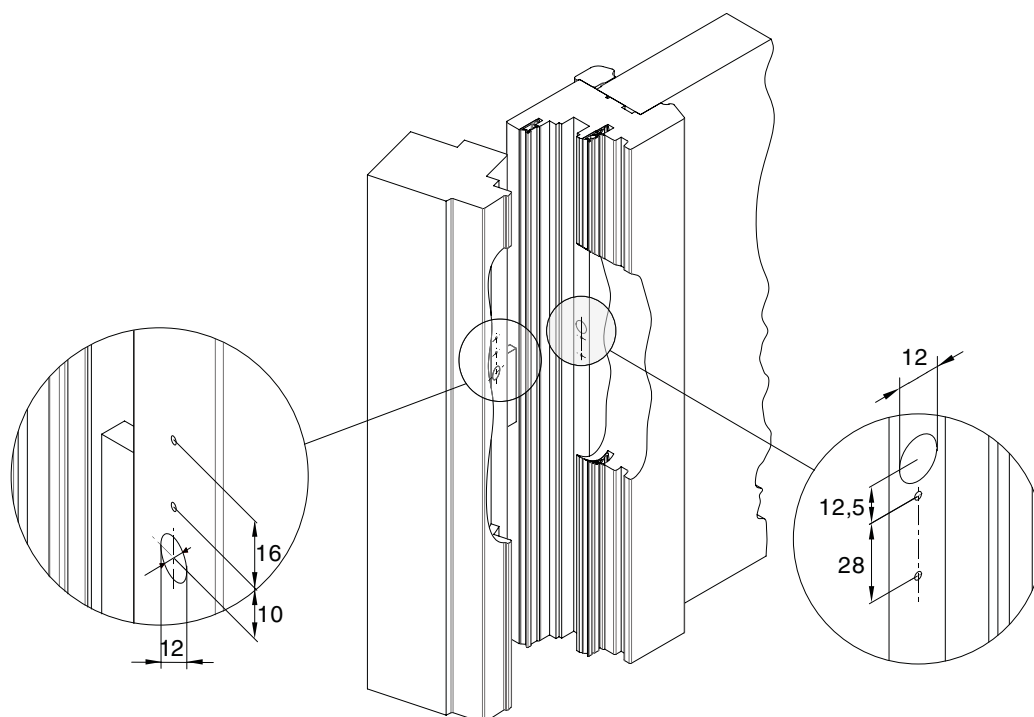

Flügel

1. Bohrung \varnothing 12 mm durch die Armierung oder bis zur Kabelführung im Holzprofil
2. Kabel ohne Stecker durch den Rahmen durchführen
3. Das Ende der Feder im Endstück einhängen
4. Endstück mit zwei Schrauben im Rahmen fixieren

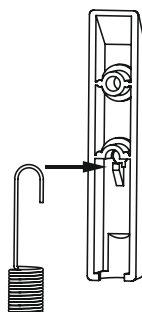

Rahmen

1. Bohrung \varnothing 12 mm durch den Rahmen
2. Kabel mit dem JST-Stecker durch den Rahmen durchführen
3. Endstück mit oberer Schraube im Flügel fixieren

1. Fenster- bzw. Türflügel einhängen
2. Steckverbindung herstellen und mit Schraube sichern



Achtung

Die Schrauben dürfen nur Handfest angezogen werden ($\leq 0,5$ Nm) um die Bauteile nicht zu beschädigen!



Hinweis

Ein Vorbohren der Schraubenlöcher wird für eine problemlose Montage empfohlen.



Hinweis

Bei Holzfenster bzw. Holztüren muss gegebenenfalls für das überschüssige Kabel eine Tasche gefräst werden.

