

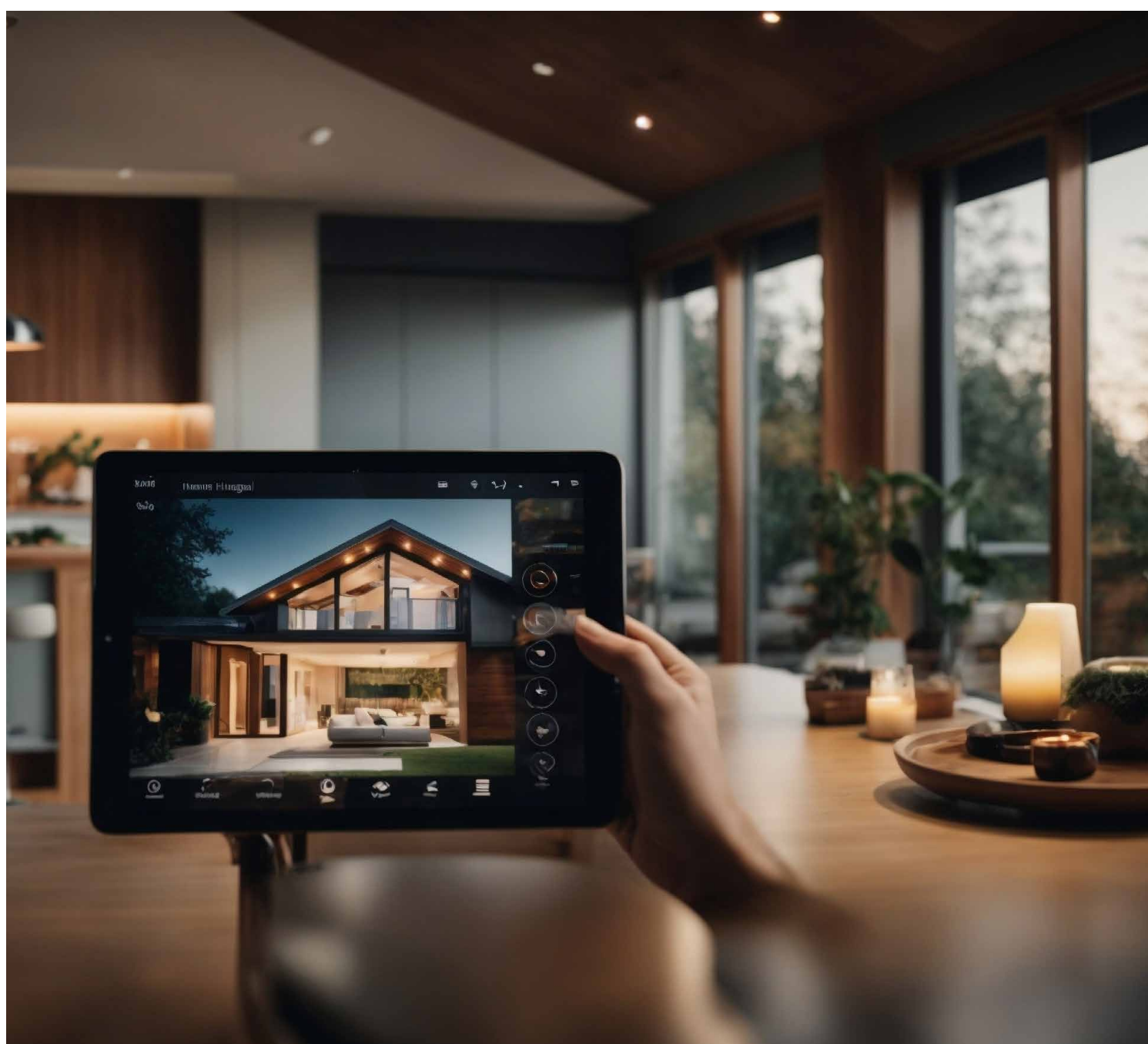

TECHNIK DIE BEWEGT

Lösungen, die Design und Sicherheit verbinden

Ausgewählte Systeme im Überblick



HOLZ
PVC
ALUMINIUM

Fensterlösungen

Entdecken Sie, was Fenster von morgen bewegt

Seit über 75 Jahren steht MACO für Technik, die bewegt. Unsere Beschläge – also die Technik im Rahmen und Flügel – ermöglichen es, Fenster- und Fenstertüren zu öffnen und/oder zu kippen. Ob nach außen oder innen öffnend, ob für Aluminium-, Holz- oder PVC-Fenster: Mit unseren Produkten und Lösungen ist jede gewünschte Ausführung realisierbar. Unser Anspruch: Nach dem Einbau erfolgt jedes Öffnen, Kippen und Schließen genauso präzise und zuverlässig wie beim ersten Mal – ein Leben lang.



MACO Multi Matic IQ

Seit mehr als einem Jahrzehnt ist **MACO Multi Matic** unsere bewährte Plattform mit Lösungen und Systemkomponenten für Dreh-Kipp-Fenster. Wir bieten alles, was diese trägt, bewegt und um Funktionen erweitert. Alle Elemente bauen aufeinander auf und lassen sich kombinieren. Dazu entwickeln wir Bestehendes kontinuierlich weiter – Neuerungen erkennen Sie am Zusatz **IQ**. **MACO Multi Matic (IQ)** – das Komplett-System.

MACO Multi Matic i. S. Zapfen IQ

Der neue MACO Standard: Unser **MACO Multi Matic i. S. Zapfen IQ** macht Fenster sicherer und dichter als sein Vorgänger – und das ohne zusätzlichen Aufwand. Mit seiner intelligenten Selbstjustierung stellt er die korrekte Position dauerhaft sicher – ohne Nacharbeit. Das bedeutet: Zeitersparnis in der Montage, höchste Sicherheit und spürbar leichter Bedienkomfort.



Besondere Eigenschaft: Maximale Sicherheit

MACO Multi Matic IQ steht für Sicherheit bis ins Detail. Mit intelligenten Beschlagteilen wie dem selbstjustierenden **i. S. Zapfen IQ** und einer bewährten Systemarchitektur bietet er dauerhaft stabile Verriegelung, hohen Einbruchschutz und verlässliche Funktion – für Präzision im Handwerk und Vertrauen beim Endkunden.



© AdobeStock, slavun



MACO Multi Matic Schere IQ

NEU

Die Fensterschere macht die Dreh-Kipp-Position von Fenstern überhaupt erst möglich. Die neue **MACO Multi Matic Schere IQ** hat kompaktere Maße, punktet mit verlängerter Lebensdauer und überzeugt mit einer verbesserten Zuschlagsicherung – das ungewünschte Zuschlagen des gekippten Fensters, beispielsweise bei Durchzug, wird dadurch verhindert.



MACO Multi Matic i. S. Schließteil IQ

NEU

Das **MACO Multi Matic i. S. Schließteil IQ** verfügt über eine optimierte Geometrie, die den Fensterflügel beim Schließen zuverlässig in Position zurückführt. Toleranzen werden ausgeglichen, das Schließen erfolgt dauerhaft leichtgängig und präzise. Die Materialkombination aus Stahl und ZAMAK sorgt für hohen Bedienkomfort und Langlebigkeit. Das neue **i. S. Schließteil IQ** lässt sich auch an Designelemente mit vormontiertem Nutfüller ohne Mehraufwand montieren – für deutlich reduzierten Montageaufwand. Als „Ready to Recycle“-Lösung unterstützt es zudem nachhaltige Produktionsprozesse.



MACO Multi Power

Unsere verdeckte Bandseite: Das ist **MACO Multi Power**. Sie trägt und bewegt Fenster mit Premium-Technik und ist bei geschlossenen Fenstern komplett unsichtbar. Eine zuverlässige Lösung, die sich lohnt: Technisch wie optisch wirkt überzeugende Eleganz, die in letzter Konsequenz jeden Raum aufwertet. Das ist **MACO Multi Power**, die Design-Lösung.

MACO Multi Power 180°

NEU

MACO Multi Power 180° erweitert die verdeckte Bandseite um maximale Öffnungsfreiheit: Der Fensterflügel lässt sich bis zu 180° öffnen und verschwindet vollständig aus dem Raum. Das schafft mehr Platz, erleichtert Reinigung und Nutzung und eröffnet neue architektonische Möglichkeiten – bei unverändert eleganter Optik ohne sichtbare Beschlagteile.

Gleichzeitig bleibt die durchgängige Dicht- und Dämmebene vollständig erhalten, was sich positiv auf Energieeffizienz, Schallschutz und Dichtheit auswirkt. Mit einer Tragfähigkeit von bis zu 130 kg vereint **MACO Multi Power 180°** hohe Stabilität mit Designanspruch und macht verdeckte Beschlagtechnik zu einem echten Mehrwert für moderne Fensterlösungen.

MACO Multi Mammut

Große Fenster bedeuten mehr Licht, aber auch mehr Gewicht. **MACO Multi Mammut** hat die Tragkraft und macht es möglich: Ein- oder zweiflügelige Fenster und Fenstertüren bis zu einem Gewicht von 220 kg und Flächen von bis zu 3,6 m² bewegt der Schwerlastbeschlag mühelos. Und das mit Einbruchschutz sowie effizienter Schall- und Energiedämmung. **MACO Multi Mammut**, die zuverlässige Lösung.

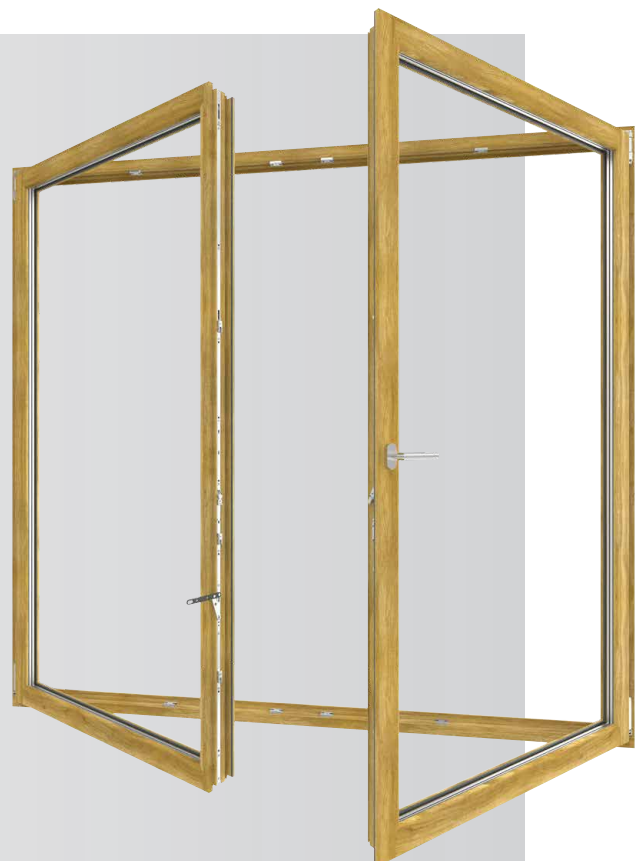

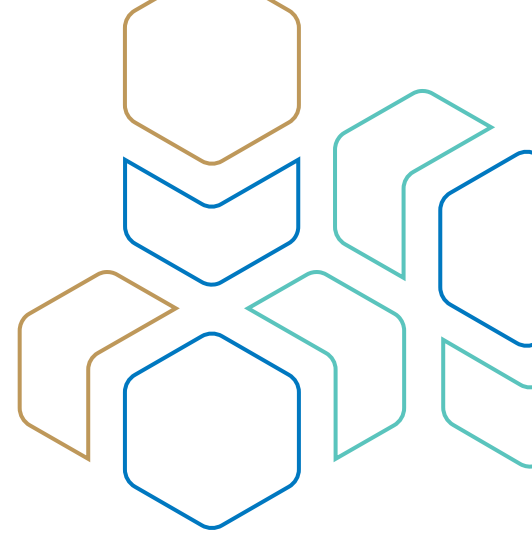

MACO Espags MKV

Mit **MACO Espags MKV** bieten wir ein System von Verschlusslösungen für nach außen öffnende Fenster mit speziellem Schließmechanismus. Unsere MKV Kantenverschlüsse vereinen in sich herausragende Qualität, Komfort und Sicherheit. Das V in MKV steht für die 5. Generation Kantenverschlüsse, mit der wir seit Jahrzehnten Maßstäbe setzen.

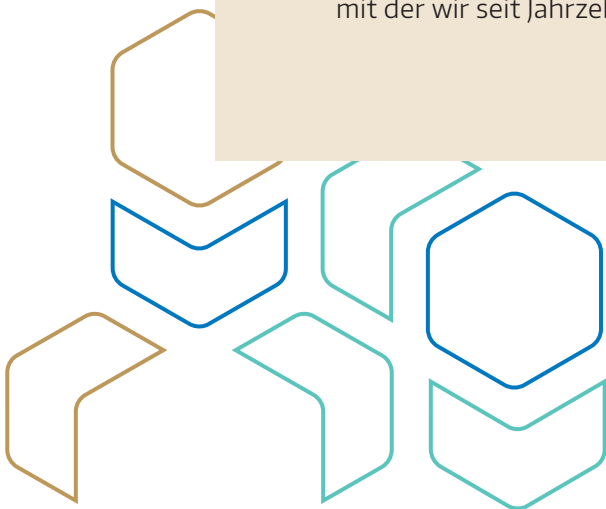

Schiebelösungen

Erleben Sie Systeme, die Freiräume schaffen

Seit über 75 Jahren steht MACO für Technik, die bewegt. Unsere Beschläge – also die Technik im Rahmen und Flügel – ermöglichen es, raumhohe und großflächige Fenster- und Türelemente zu heben, zu schieben und zu kippen. Ob Aluminium-, Holz- oder PVC-Türen. Ob mit Hebe-Schiebe-, Schiebe-Kipp- oder Parallel-Schiebe-Mechanik. Ob manuell oder motorunterstützt. Unsere Beschläge bieten hohen Bedienkomfort und hohe Zuverlässigkeit. Und das in Kombination mit effizienter Montage sowie in langlebiger und außergewöhnlich wartungsarmer Qualität.



MACO Move HS

Heben, schieben und stufenlos so weit öffnen wie gewünscht: Das ist die große Freiheit, die **MACO Move HS** Beschläge ermöglichen. Ein System, bei dem Getriebe, Laufwagen, Dichtungsschienen und Bodenschwellen perfekt aufeinander abgestimmt sind. Für große Hebe-Schiebetüren mit bis zu 500 kg Gewicht, die mehr Licht und Raum schenken. Und mit eingebauten Bremsen, die maximalen Bedienkomfort sicherstellen, selbst wenn mehr Kraft aufgewendet wird als nötig.

MACO Move HS Laufwagen

Leise, leichtgängig und langlebig: Die **MACO Move HS Laufwagen** ermöglichen das mühelose Heben und Schieben von schweren Schiebetüren. Der große Laufwagen bewegt bis zu 500 kg, die kleinere Variante bis zu 420 kg und ermöglicht durch ihre geringere Höhe schmalere Rahmenprofile. Beide Produkte gehören zu den leistungsstärksten Lösungen auf dem Markt.



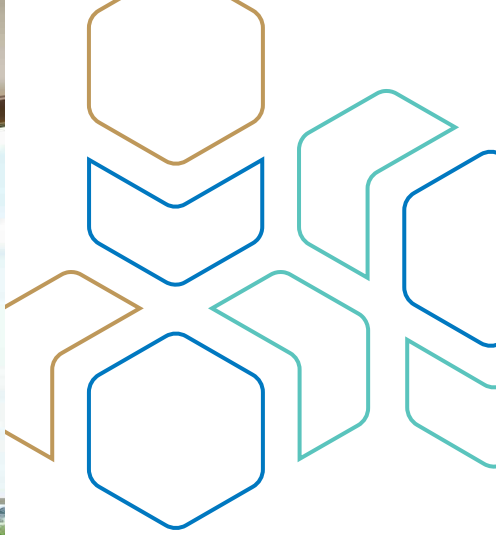

© MACO



MACO Move HS Getriebe

NEU

Mit dem **MACO Move HS Getriebeportfolio** bieten wir jetzt alle entscheidenden Hebe-Schiebe-Komponenten aus einer Hand. Der Systemgedanke zeigt sich konsequent im einheitlichen Design, in der leichtgängigen Bedienung und in der bewährten MACO Qualität. Alle Beschlagteile sind präzise aufeinander abgestimmt – für langlebige Funktion, hohe Zuverlässigkeit und maximale Sicherheit in Planung und Anwendung.

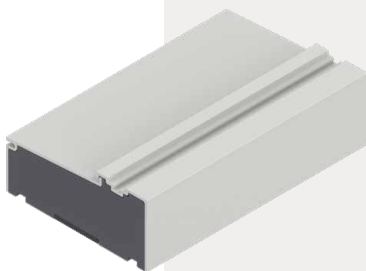

MACO Transit HS Bodenschwelle

NEU

Die **MACO Transit HS Bodenschwelle** überzeugt durch ihren nachhaltigen, geschäumten Kunststoffkern und bietet höchste Stabilität dank integrierter Versteifung. Das flexible Baukastensystem ermöglicht die Realisierung jeder Bauart und sorgt für eine normgerechte, sichere Montage. Da Schrauben nicht mehr abgedichtet werden müssen, reduziert sich der Montageaufwand deutlich – für schnelle, saubere und langlebige Ergebnisse.



MACO Move SK

Für bestes Raumklima und zuverlässigen Einbruchschutz: Dafür gibt es **MACO Move SK**. Mit dem Schiebe-Kippsystem lassen sich raumhohe Fenstertüren mit bis zu 200 kg Gewicht umsetzen. Ob aus Kunststoff, Holz, Holz-Aluminium oder Aluminium. Und mit der Gewissheit, dass selbst bei gekippter Position der Raum gut belüftet wird und erhöhter Einbruchschutz besteht. Das ist Sicherheit für mehr Komfort.

MACO Move SK Upgrade

MACO Move SK Upgrade macht raumhohe Schiebetüren bis zu 200 kg deutlich leiser und stabiler. Die intuitive Bedienlogik verhindert Fehlbedienungen und reduziert Reklamationen. Nachrüstbare Dämpfer, Kippbremse und Rahmendämpfer ermöglichen sanftes Kippöffnen, leises Schließen und eine synchrone Schließbewegung – für spürbar mehr Komfort im Alltag.

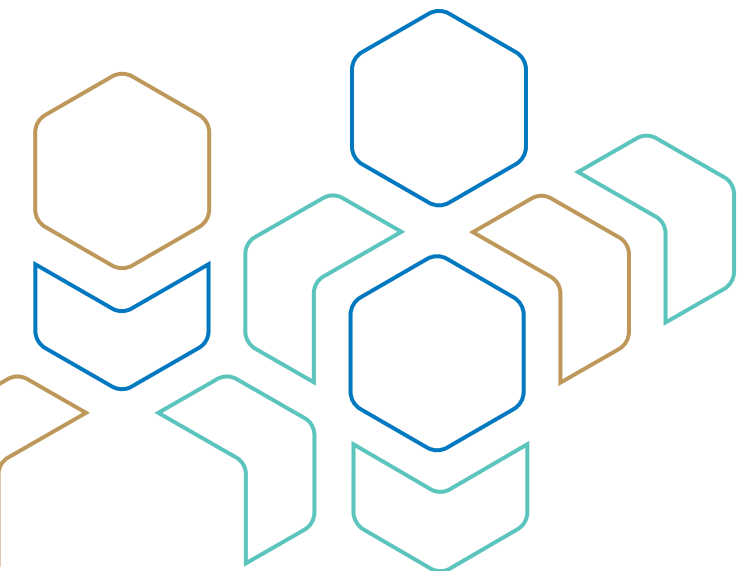

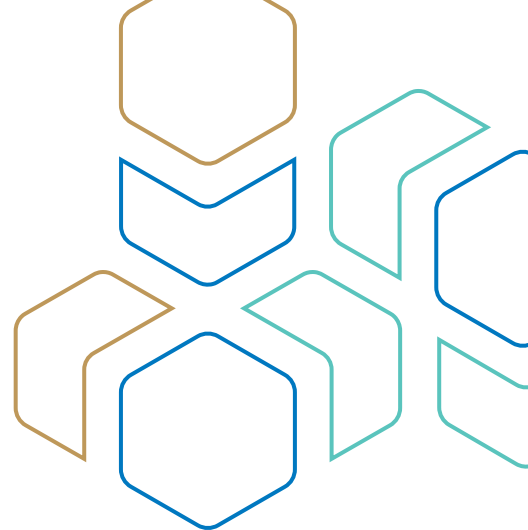

MACO Move PS

Wenig Platzbedarf, intuitive Bedienung, absolute Dichtigkeit: **MACO Move PS Beschläge** ermöglichen Schiebelösungen in Aluminium oder Kunststoff bei einem Flügelgewicht von bis zu 250 kg. Die platzsparende Parallelabstellung des Flügels macht das Lüften selbst bei zugestellter Fensterbank möglich – und das mit minimalem Kraftaufwand und maximaler Bediensicherheit.

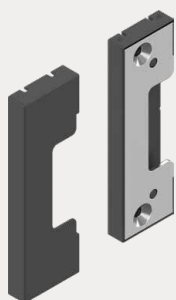

MACO Move PS Hybridschließteil **NEU**

Passt sicher, ist sicher: Die **neuen Hybrid-Schließteile** überzeugen mit modernem, geradlinigem Design – ergänzt um Zubehör wie passende Abdeckkappen. Die Schließplatten sind für alle gängigen PVC-Profile geeignet. Das macht die Produktion flexibel und effizient. So ausgestattet, lassen sich Fenster mit Einbruchschutz bis zur Klasse RC 2 umsetzen.

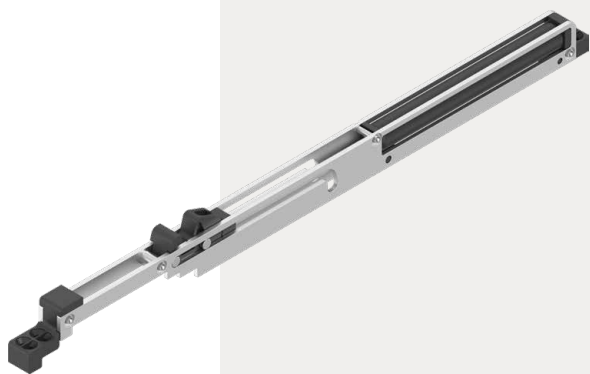

MACO Move PS Dämpfer **NEU**

Der **MACO Move PS Dämpfer** sorgt für ein spürbar leiseres und sanfteres Schließen von Parallel-Schiebeelementen – selbst bei hohen Flügelgewichten. Die unterstützte Schließbewegung erleichtert die Bedienung und verhindert kraftintensives Abbremsen. Dadurch werden Belastungen auf Beschlag und Rahmen reduziert, was die Lebensdauer des gesamten Elements erhöht. Für mehr Komfort, weniger Verschleiß und eine komfortable Nutzung im Alltag.

Türlösungen

Erfahren Sie, wie Lösungen Design und Sicherheit verbinden

Seit über 75 Jahren steht MACO für Technik, die bewegt. Das gilt auch für unsere Türlösungen, die Tag für Tag Komfort mit Sicherheit verbinden. Ob motorisiert, automatisch, griff- oder zylinderbetätigt: MACO Türlösungen bieten große Designfreiheit und zeichnen sich durch effiziente Montage aus, die Verarbeiter, Architekten, Endkunden und Jurys überzeugen – zum Beispiel die der German Innovation Awards für das erste 3-Fallen-Motorschloss auf dem Markt.

MACO Protect Stulpflügelgetriebe **NEU**

3-teilig für mehr Flexibilität: Das MACO Protect Stulpflügelgetriebe überzeugt mit einem hochwertigen Hebelmechanismus. So lassen sich 2-flügelige Haustüren leicht bedienen – ob aus Holz, PVC oder Aluminium. Dazu lässt es sich an unterschiedliche Elementgrößen anpassen, ist schnell montiert und selbst mit motorischen Schlössern kombinierbar. Das neue **MACO Protect Stulpflügelgetriebe** ist mit folgenden Türschlössern kompatibel: **MACO Protect M-TS, A-TS, Z-TF, Z-TS, G-TS und C-TS.**

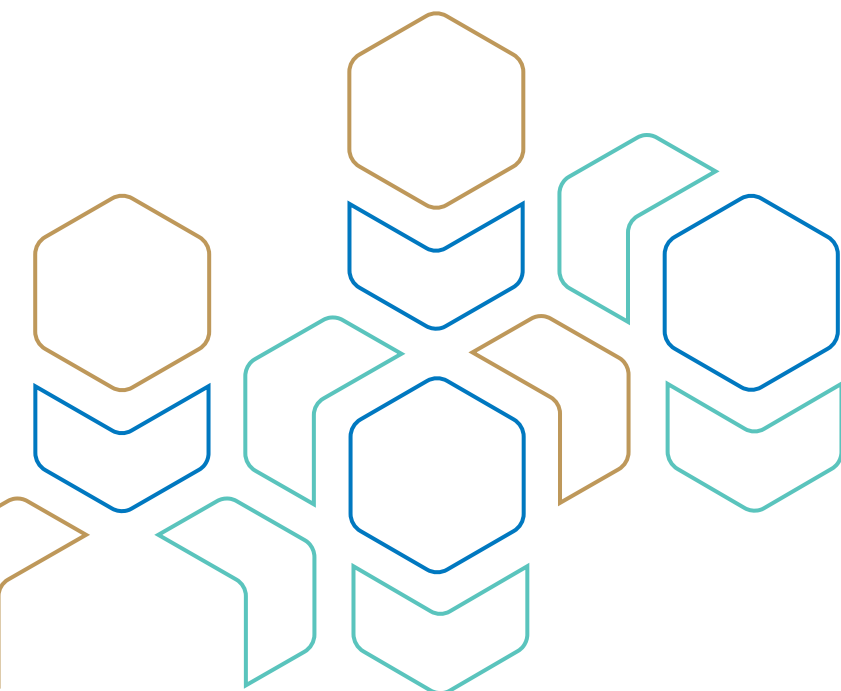
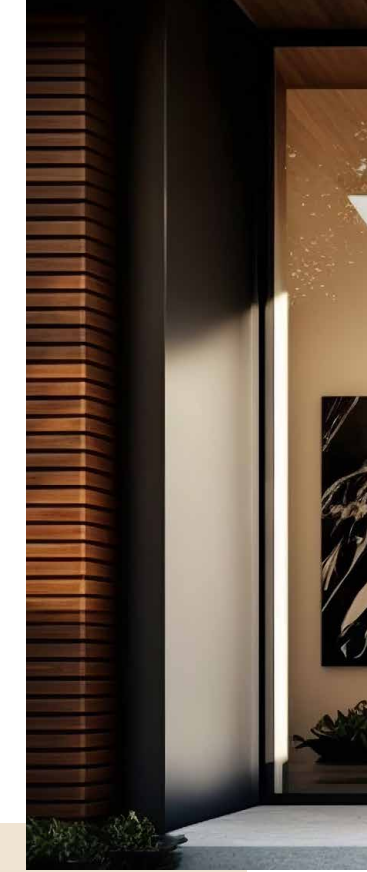



© AdobeStock, Csaba

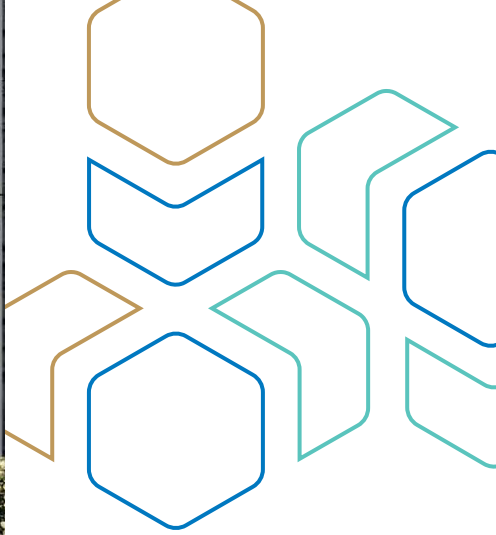

MACO Protect M-TS

Von geschlossen auf geöffnet in 0,3 Sekunden: Das **MACO Protect M-TS Türschloss** entriegelt so schnell wie kein anderes am Markt. Beim Schließen erzeugt die bewährte 3-Fallen-Technik einen perfekten mechanischen Anpressdruck, die Verriegelung erfolgt motorisch. Das sorgt für hohen Einbruchschutz, verhindert den Türverzug und verbessert die Wärme- sowie Schalldämmung. Die integrierte Zustandsüberwachung lässt sich einfach an Alarmanlagen und Smart-Home-Systeme anbinden.



MACO Protect A-TS

Ganz ohne Schlüssel: Das **MACO Protect A-TS Türschloss** verriegelt automatisch nach dem Zuziehen. Das bedeutet, dass manuelles Absperren nur als Kindersicherung von innen nötig ist. Die 3-Fallen-Technik sorgt für den perfekten Anpressdruck und verhindert zuverlässig, dass sich die Tür verzieht. So entsteht auch die optimale Dichtheit, die Regen, Wind und Kälte draußen lässt – und Energie und Wärme im Inneren hält.

› Zertifizierte Ausführung nach EN 179/1125

NEU

Das **MACO Protect A-TS Türschloss** ist ab sofort auch in einer nach EN 179/1125 zertifizierten Ausführung erhältlich. Für 1-flügelige Notausgangs- und Paniktüren mit Wechselfunktion E geeignet, lässt sich das Schloss im Ernstfall jederzeit leicht per Drücker oder Panikstange entriegeln. Für komfortablen Zutritt kann ein Motor jederzeit einfach nachgerüstet werden.

› Optimierter Motor

NEU

Der neue, optimierte Motor überzeugt mit deutlich verkürzter Entriegelungszeit und verbesserter Akustik – für spürbar komfortableren Zutritt. In Kombination mit dem **MACO Protect A-TS Türschloss** entfaltet er seine volle Stärke: Die automatische Verriegelung wird noch schneller, leiser und effizienter. Der Motor ist jederzeit einfach nachrüstbar.

› Verriegelungsdämpfer

NEU

So leise wie noch nie: Der neue Verriegelungsdämpfer reduziert die Geräusche der Automatikverriegelung auf ein Minimum – bei voller Funktionssicherheit. Der innovative Öldruckdämpfer steigert somit den Bedienkomfort deutlich. Die Lösung ist jederzeit einfach nachrüstbar, optional mit integrierter Tagesentriegelung erhältlich und kompatibel mit **MACO Protect A-TS und M-TS Türschlössern**.



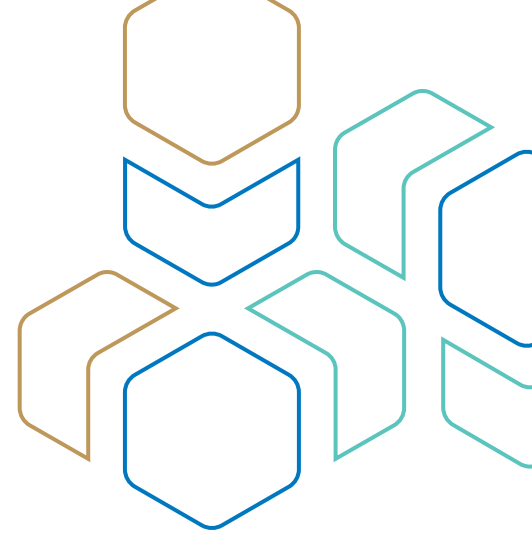

MACO Protect griffbetätigt

Verriegeln ganz ohne Schlüsseinsatz: **MACO Protect griffbetätigte Türschlösser**. Für Türhöhen bis zu 3.100 mm und mit großer Flexibilität beim Einsatz der Verriegelungselemente. Ob Haken, Bolzen oder Sicherheitszapfen, alle Varianten sind – auch in Kombination – möglich. Die Bezeichnung „griffbetätigt“ ergibt sich aus der Bedienart: Die Verriegelung der Tür erfolgt durch Betätigung des Griffs nach oben und drehen des Schlüssels.

› MACO Protect S-AF

NEU

Mit dem neuen Türschloss **MACO Protect S-AF** bietet MACO eine speziell für den französischen Markt entwickelte Lösung. Beim Schließen verriegelt die Tür automatisch, alle Verriegelungselemente fahren vollständig aus – ganz ohne Griffbetätigung. Geöffnet werden kann die Tür weiterhin bequem per Griff, sowohl von innen als auch von außen, bis sie bewusst per Schlüssel versperrt wird. Für mehr Sicherheit und hohen Bedienkomfort im Alltag.



MACO Protect zylinderbetätigt

Standard, der Maßstäbe setzt: **MACO Protect zylinderbetätigte Türschlösser** gehören zu den leichtgängigsten und sichersten Türschlössern auf dem Markt. Dabei lassen sich komplett individuelle Lösungen realisieren – für Türen bis zu 3.100 mm Höhe und mit Bolzen, Haken oder Sicherheitszapfen zum Verriegeln. Die Bezeichnung „zylinderbetätigt“ geht auf die Verriegelungsart zurück: Die erfolgt durch Einstecken und Drehen des Schlüssels im Zylinder.

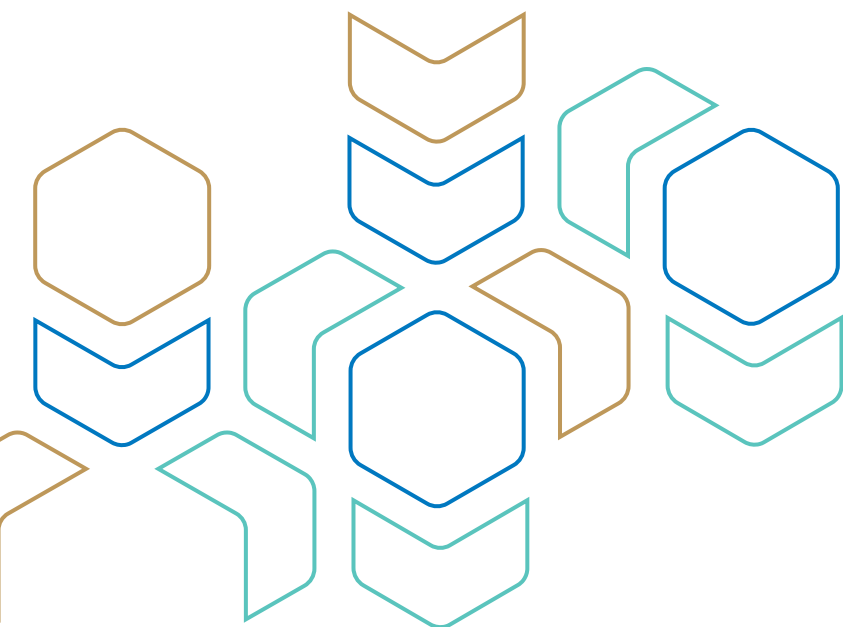



Instinct by MACO

Türschloss neu gedacht: **Instinct by MACO** ist die motorisierte und schlüsselfreie Lösung für Premium-Eingangstüren, die hochwertiges Design und zuverlässige Funktion mit höchstem Bedienkomfort und hoher Sicherheit verbindet. Möglich macht das die pferdekopfförmige Verriegelung, die in Bewegungsrichtung der Tür schließt. Sie wird motorisch angetrieben und bietet große Designfreiheit für Verarbeiter, Architekten und Endkunden.

› Notbestromung per USB-C-Schnittstelle

NEU

Erstmals auf der Frontale 2024 als Konzept gezeigt, sorgt das neue Zusatzmodul für 100%ige Ausfallssicherheit. Eine Instinct-Tür kann damit jederzeit per USB-C-Powerbank bestromt werden – unabhängig vom Ladestand des USV-Moduls oder der Dauer des Stromausfalls. Die Notbestromung ist wahlweise von innen und/oder außen möglich und gewährleistet eine zuverlässige Bedienung in jeder Situation.



Sensordösungen

Erleben Sie, wie aus Daten neue Möglichkeiten entstehen

Seit über 75 Jahren entwickelt MACO Technik, die bewegt. Dazu gehören auch unsere Sensorlösungen, die zuverlässig den Zustand von Fenstern, Schiebetüren und Türen erfassen und an Smart-Home-Systeme übermitteln. Ihre Daten liefern damit die entscheidende Datenbasis für die automatisierte Kontrolle und Steuerung von Smart-Home-Geräten. MACO bietet Sensorlösungen, die mit dem neuen, herstellerunabhängigen Matter-Standard arbeiten.



Sense by MACO

Unsichtbar, einfach zu montieren, zukunftssicher: **Sense by MACO Funk-sensoren** machen Fenster und Türen im Handumdrehen intelligent und erfassen, ob sie offen oder geschlossen sind. Die Sensoren arbeiten mit dem neuen, branchenübergreifenden Matter-Standard für Smart-Home-Lösungen. Das bedeutet maximale Herstellerunabhängigkeit und mehr Komfort – denn im Zusammenspiel mit anderen Smart-Home-Produkten kann die Sicherheit erhöht, der Energieverbrauch optimiert sowie das Raumklima automatisch gesteuert und damit Geld gespart werden.

Sense by MACO | Window T&T

Die Lösung für kleinere oder auch schwer zugängliche Fenster: Der Sensor lässt sich flexibel an vielen Zapfenpositionen – zum Beispiel auch auf der Griffseite – montieren und erleichtert durch die einfache Zugänglichkeit den Batteriewechsel. Die Montage erfolgt mittels Klebeband – dadurch eignet sich dieser Sensor auch perfekt für die Nachrüstung.



Sense by MACO | Window Pro T&T

Ideal für die Erstausrüstung von Fenstern und Fenstertüren in Kombination mit dem MACO Multi Matic (IQ) Beschlag: Der Sensor wird als letztes Beschlagbauteil positioniert, sodass die Montage schnell und einfach erfolgt. Aufgrund der kompakten, beschlagnutintegrierten Bauform kann **Sense by MACO | Window Pro T&T** in allen üblichen Profilgeometrien eingesetzt werden.





© AdobeStock, Halfpoint



Sense by MACO | Casement

Der ideale Sensor für nach außen öffnende Fenster mit MACO Espags Beschlägen. Er wird rahmenseitig eingebaut und kann durch die beiliegenden Adapterstücke flexibel an verschiedenste Fensterprofile angepasst werden. Das macht ihn für Hersteller in der Erstausstattung montagefreundlich, aber auch gut nachrüstbar.



Sense by MACO | Door

Speziell für Türen: Der Sensor ermöglicht bei zylinderbetätigten, mechanisch-automatischen bzw. vollmotorischen Schlössern eine vollwertige Statusüberwachung. Bei griffbetätigten Schlössern erkennt er zuverlässig, ob der Sperrriegel ausgefahren wurde.



Sense by MACO | Universal

Überragend vielseitig und nachrüstbar: Der Sensor für die Fälle, bei denen andere Lösungen nicht zum Einsatz kommen können. Als erster Funksensor am Markt erlaubt er beispielsweise die zuverlässige, verdeckt liegende Verschlussüberwachung von Hebe-Schiebetüren – aber auch die beschlagunabhängige Öffnungsüberwachung anderer Bauelemente.

Unsere Sensorlösungen lassen aus Daten neue Möglichkeiten entstehen

Zukunftssicher mit Matter

Sicher und benutzerfreundlich: Matter ist der neue Smart-Home-Standard, der die nahtlose Kommunikation zwischen Geräten unterschiedlichster Hersteller ermöglicht.



Lösungsvorteile

- › Einfacher, schneller Einbau
- › Zustandsüberwachung
- › Batteriebetrieben



sense[®]
by MACO



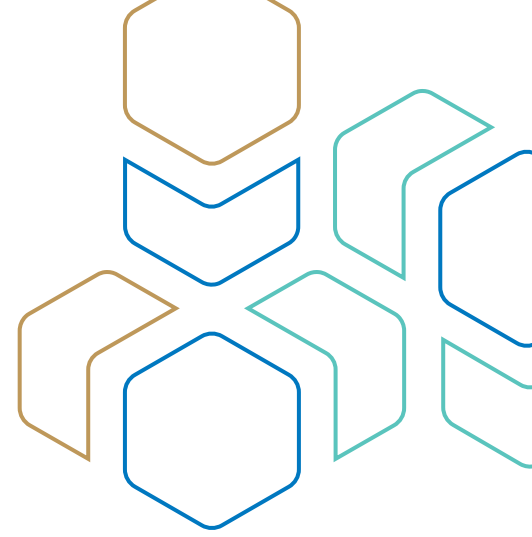

Apple Home
Google Home
Alexa
Smart Things
Ikea Home Smart



Besonders clever

Alle Antriebe für Fenster, Türen und Schiebetüren sind mit geringem Aufwand in Matter-fähige Smart-Home-Systeme integrierbar und ermöglichen so vielfältige Automationszenarien.

Border Router

Verbindung zu LAN oder WLAN
(z. B. Apple TV 4K)



Smarte Steuerung

-  Heizung
-  Beschattung
-  Beleuchtung
-  Steckdosen

und mehr ...

Servicelösungen

Erhalten Sie Unterstützung für Ihre Prozesse, die Sie weiterbringt

MACO steht seit 75 Jahren für Technik, die bewegt. Aber es sind auch unsere Servicelösungen, die uns zu einem wertvollen und bevorzugten Partner machen. Vom Entwurf über die Planungs- und Testphase bis zur Fertigung und zum Verkauf: Mit den MACO Servicelösungen Digitalservice, Normservice und Produktservice unterstützen wir Verarbeiter praxisorientiert, sodass Sie Ihre Prozesse schneller, sicherer und damit effizienter gestalten können.

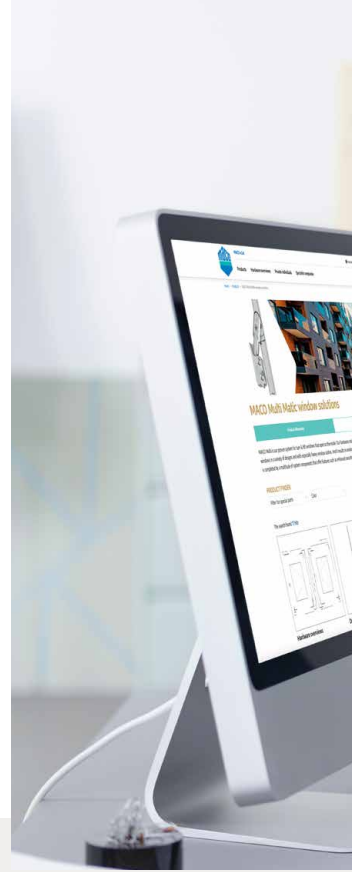

Digitalservice

Prozesse digitalisieren und effizienter gestalten: Mit **MACO Digitalservice** erreichen wir das gleich mehrfach. In der Entwurfsphase liefert der technische Onlinekatalog **eCat** alle wichtigen Informationen. Mit **MACO Win** geht die Konfiguration von Beschlägen schnell von der Hand, während mit den Serviceangeboten **Data** und **BIM** individuelle und detaillierte Daten für die Planung und Fertigung bereitgestellt werden. Unsere Servicelösungen **Shop** und **EDI** automatisieren den Einkaufsvorgang und reduzieren manuelle Prozesse.



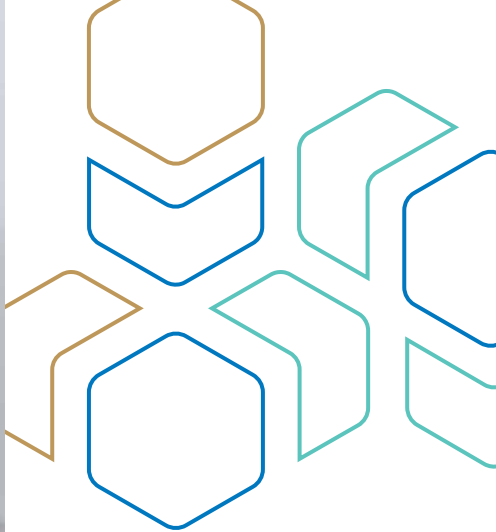
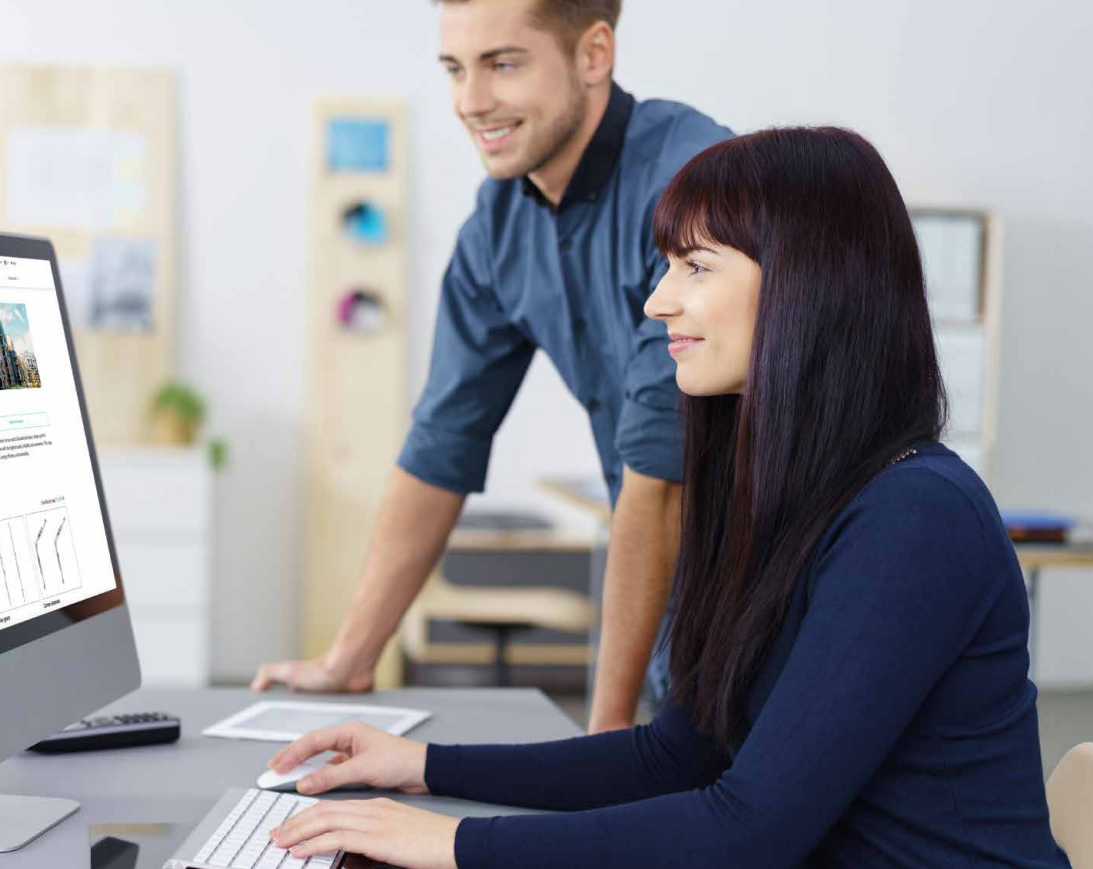

© AdobeStock, contrastwerkstatt

eCat **NEU**

Der **neue Onlinekatalog eCat** ersetzt den bisherigen TOM und ist das digitale Nachschlagewerk für die gesamte MACO Produktpalette. Frei zugänglich in der Light-Version oder mit vielen Extras wie technischen Zeichnungen, Anwendungsinfos, 6-Seiten-Ansichten sowie Bohr- und Fräsbildern, auch zum Download in der Pro-Version bei Registrierung im MACO Partner Portal.

Normservice

Beratung, Expertenwissen, Lizenzen und zuverlässige Tests: Für die normkonforme Produktion bietet MACO zahlreiche Lösungen, wenn es um Einbruchschutz **RC** sowie die CE-Konformität **CE** und **CE4ALL** geht. Mit **TBDK** ermittelt MACO sogar die maximal zulässigen Flügelgewichte. So entstehen Produkte, die den Ansprüchen der Gesetzgeber ebenso wie denen unserer Kunden genügen.

Produktservice

Alles Gute für die Produktion: Während MACO Produktservice mit vorgefertigten Hebe-Schiebesystemen und maßgeschneiderten Bodenschwellen (**Pre-Assembly**) die Effizienz steigert, erleichtert die breite Auswahl an Lehren, Werkzeugen und Maschinen (**Assembly Tools**) die Montage.

Fensterautomation

Entdecken Sie das System für mehr Sicherheit

Moderne Fensterautomation ermöglicht eine effiziente, natürliche Belüftung – abgestimmt auf Fenstergröße, Öffnungsart und den gewünschten Luftaustausch. Für den Brandfall bietet die RWA-Technik schnelle Alarmauslösung und zuverlässige Rauch- und Wärmeabfuhr. Alle Antriebe lassen sich zudem bequem über die neue Matter-Technologie in smarte Gebäudesteuerungen integrieren.



HAUTAU SBS Comfort Drive



Die **HAUTAU SBS Comfort Drive Elektrobeschlagschere** lässt sich dank integrierter Bustechnologie direkt mit Verriegelungsantrieben mit Comfort Drive Technologie koppeln – ohne externe Geräte. Sie erfüllt RWA- und in Kombination mit dem Zentralverschluss auch RC-Anforderungen und ist nach EN 12101-2 geprüft. Öffnungszeiten unter 60 Sekunden sorgen für schnelle Reaktion und hohe Dichtigkeit über den Zentralverschluss. Die schmale Bauform erleichtert die Montage. Die Kombination mit der kompakten RWA-Zentrale RAZ K und der modularen RWA- und Lüftungszentrale RZ2/LZ2 ermöglicht ganzheitliche Lösungen zur Rauchableitung und Belüftung.

HAUTAU PRIMAT kompakt 300 Comfort Drive



Der **HAUTAU PRIMAT kompakt 300** bietet maximale Flexibilität für natürliche Belüftung und Rauchableitung: entweder als 24 V oder als 230 V Oberlichtantrieb mit bis zu 300 mm Hub. Die schlanke Bauform ermöglicht den Einsatz auch in schmalen Profilen, der sehr leise Lauf überzeugt selbst in sensiblen Bereichen. Optional erhöht der Anschluss an den Zentralverschluss die Sicherheit. Die 2-scherige Ausführung sorgt für hohen Anpressdruck, als Tandemset wird der Antrieb über den internen Bus direkt gekoppelt. Hub und Geschwindigkeit lassen sich per ConfigTool einstellen und über eine WLAN-Box smart bedienen.



© iStock, skymesher

HAUTAU RWA Modulzentral RZ2 NEU

Die **HAUTAU RWA Modulzentrale RZ2** ist auch als modulare Lüftungssteuerung einsetzbar und lässt sich flexibel über Zusatzmodule erweitern. Sie steuert 24 V Antriebe in Fenstern, Klappen und Lichtkuppeln und ermöglicht manuelle oder automatische Lüftungsfunktionen. Mit gestaffelten Strombereichen bis 72 A, vielseitigen Anschlussoptionen sowie einstellbaren Zusatzfunktionen – auch per ConfigTool – unterstützt sie den Aufbau von einer oder mehreren RWA- und Lüftungsgruppen und bietet höchste Flexibilität zur Rauchableitung und bei der Gebäudebelüftung.





TECHNIK DIE BEWEGT

Informationen, Lösungen, Beratung MACO ist für Sie da

Unter www.maco.eu erfahren Sie mehr über das MACO Beschlagprogramm und können sich weiterführende Dokumentationen, Montageanleitungen sowie Zertifikate herunterladen. Darüber hinaus finden Sie online auch den passenden MACO Kundenberater in Ihrer Nähe. Lassen Sie sich persönlich beraten – wir sind gerne für Sie da.

MACO in Ihrer Nähe:
www.maco.eu/kontakt



Dieses Dokument wird laufend überarbeitet.
Die aktuelle Version finden Sie unter <https://www.maco.eu/assets/760354>
oder scannen Sie den QR-Code.

Erstellt: 03/2026
Best.-Nr. 760354
Alle Rechte und Änderungen vorbehalten.