

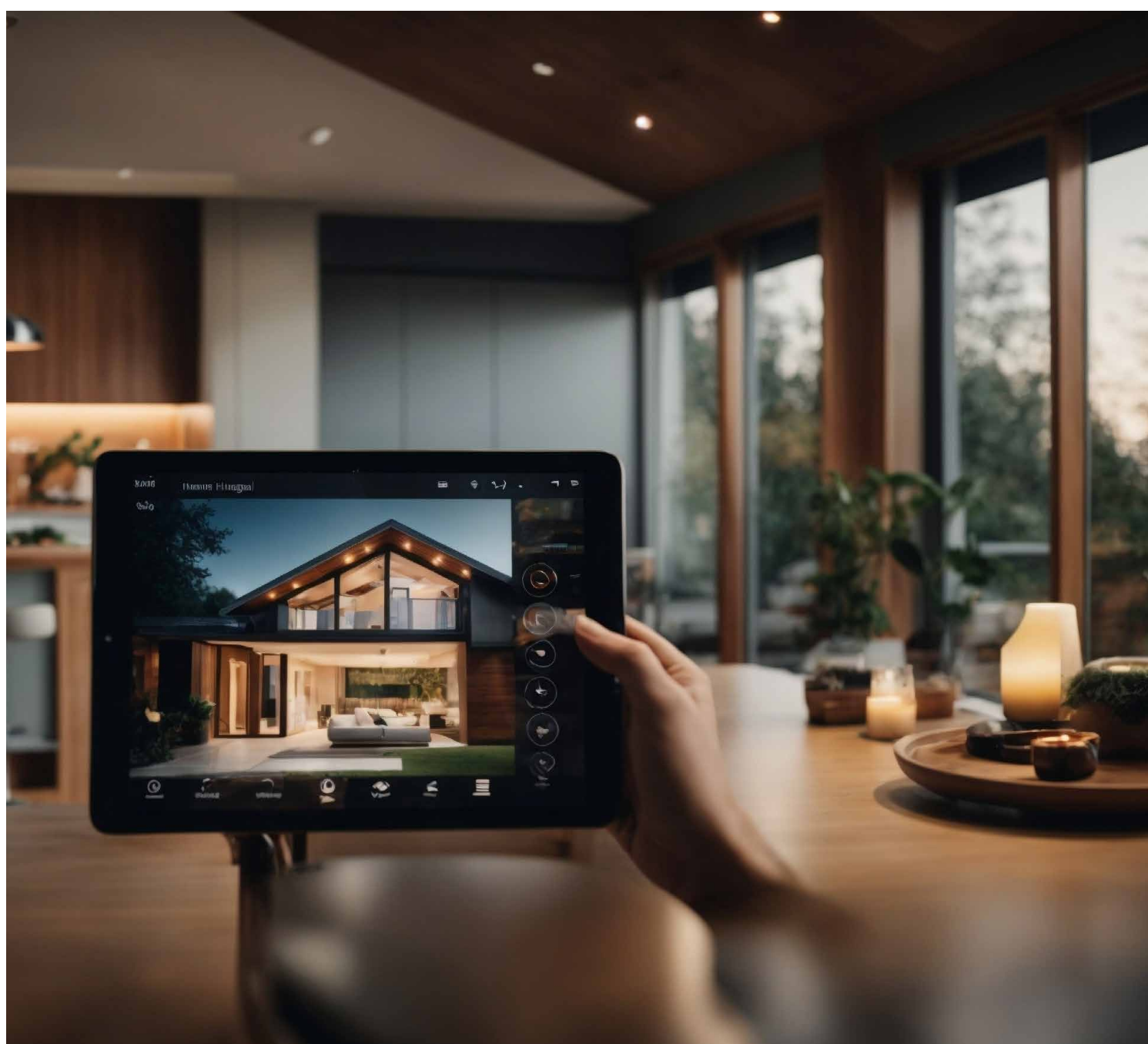

TECHNIEK IN BEWEGING

Oplossingen die design en veiligheid combineren

Een overzicht van geselecteerde systemen



HOUT
PVC
ALUMINIUM

Raamoplossingen

Ontdek wat de ramen van morgen in beweging brengt.

MACO staat al meer dan 75 jaar voor technologie die beweegt. Ons beslag – d.w.z. de technologie in het kozijn en de vleugel – maakt het mogelijk om ramen en deuren te openen en/of te kiepen. Naar buiten of naar binnen openend, voor aluminium, houten of PVC ramen: elk gewenst ontwerp kan worden gerealiseerd met onze producten en oplossingen. Onze belofte: Na de montage is elk element te openen, kiepen of sluiten net zo precies en betrouwbaar als de eerste keer.



MACO Multi Matic IQ

MACO Multi Matic is al jaren ons beproefde platform met oplossingen en systeemcomponenten voor draai-kiep-ramen. Wij bieden alles wat de ramen ondersteunt, beweegt, opent, sluit, functies toevoegt en toegankelijk maakt. Ons hele beslagassortiment bouwt niet alleen systematisch op elkaar voort en het kan ook gecombineerd worden, we breiden het ook voortdurend uit en ontwikkelen bestaande elementen verder – vanaf nu herkenbaar aan het achtervoegsel **IQ**. **MACO Multi Matic (IQ)** – het totaal systeem.

MACO Multi Matic i. S. nok IQ

De nieuwe MACO-standaard: onze **MACO Multi Matic i. S. nok IQ** maakt ramen veiliger en dichter dan zijn voorganger – en dat zonder extra moeite. Met zijn intelligente zelfaanpassing zorgt hij permanent voor de juiste positie – zonder nabewerking. Dat betekent: tijdsbesparing bij de montage, hoogste veiligheid en merkbaar lichter bedieningsgemak.



Bijzonderheden: Maximale veiligheid

MACO Multi Matic IQ staat voor veiligheid tot in de details. Met intelligente beslagdelen als de zelfaanpassende **i. S. nok IQ** en een beproefde systeemarchitectuur biedt hij constant stabiele vergrendeling, een hoge inbraakbeveiliging en betrouwbare werking – voor precisie in het vakmanschap en vertrouwen bij de eindklant.



© AdobeStock, slavun



MACO Multi Matic schaar IQ **NIEUW**

De draai-kiepstand van ramen is mogelijk dankzij de raamschaar. De nieuwe **MACO Multi Matic schaar IQ** heeft compacte afmetingen, onderscheidt zich door zijn langere levensduur en maakt indruk door de verbeterde beveiliging tegen dichtslaan, die ongewenst dichtklappen van het raam in kiepstand (bijvoorbeeld door tocht), verhindert.



MACO Multi Matic i. S. sluitplaat IQ **NIEUW**

De **MACO Multi Matic i. S. sluitplaat IQ** heeft een geoptimaliseerde geometrie, die de raamelementen bij het sluiten altijd weer exact op hun plaats terugbrengt. Toleranties worden gecompenseerd, het sluiten blijft op de lange termijn soepel en nauwkeurig verlopen. De combinatie van materialen, staal en ZAMAK, zorgt voor een hoog gebruikskomfort en een lange levensduur. De nieuwe i. S. sluitplaat IQ kan zonder extra moeite ook worden gemonteerd op designelementen met voorgemonteerde groefvuller. Als "ready to recycle"-oplossing ondersteunt het bovendien duurzame productieprocessen.



MACO Multi Power

Ons verdekt beslag: dit is **MACO Multi Power**. Het ondersteunt en bedient ramen met eersteklas technologie en is volledig onzichtbaar wanneer de ramen gesloten zijn. Een betrouwbare oplossing die zich loont: technisch en optisch heeft het een overtuigende elegantie die uiteindelijk elke kamer verfraait. Dit is **MACO Multi Power**, de designoplossing.

MACO Multi Power 180°

NIEUW

MACO Multi Power 180° vergroot de verdekt liggende scharnierzijde voor maximale openingsvrijheid: het raamelement kan tot 180° worden geopend en verdwijnt volledig uit de ruimte. Dit creëert meer plaats, vergemakkelijkt het reinigen en gebruik en opent nieuwe architectonische mogelijkheden – met behoud van een elegante uitstraling zonder zichtbare beslagdelen.

Tegelijkertijd blijft de doorlopende afdichtings- en isolatielaag volledig intact, wat een positief effect heeft op de energie-efficiëntie, geluidsisolatie en luchtdichtheid. Met een draagvermogen tot 130 kg combineert **MACO Multi Power 180°** hoge stabiliteit met oog voor design en maakt verdekte beslagtechniek tot een echte meerwaarde voor moderne raamoplossingen.

MACO Multi Mammut

Grote ramen betekenen meer licht, maar ook meer gewicht. **MACO Multi Mammut** heeft het draagvermogen en maakt het mogelijk: Het zwaar beslag bedient moeiteloos enkele of dubbele ramen en deuren tot 220 kg en met oppervlakken tot 3,6 m². En dit alles met inbraakbeveiliging en efficiënte geluids- en energie-isolatie. **MACO Multi Mammut**, de betrouwbare oplossing.



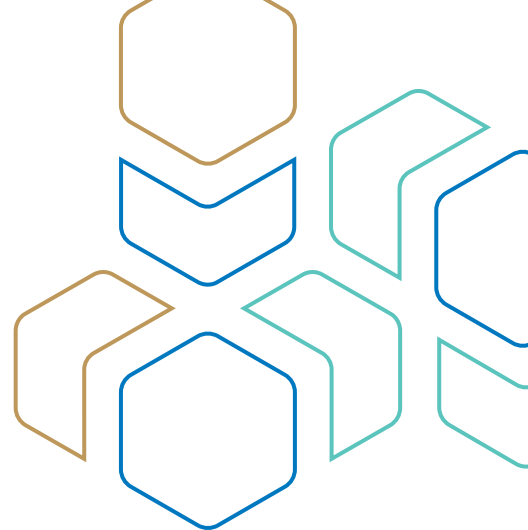

MACO Espags MKV

Met **MACO Espags MKV** bieden wij een systeem van sluitoplossingen voor naar buiten draaiende ramen met een speciaal sluitmechanisme. Onze MKV Espags kantsloten combineren uitstekende kwaliteit, gemak en veiligheid. De V in MKV staat voor de 5e generatie kantsloten, waarmee we al tientallen jaren de norm zetten.

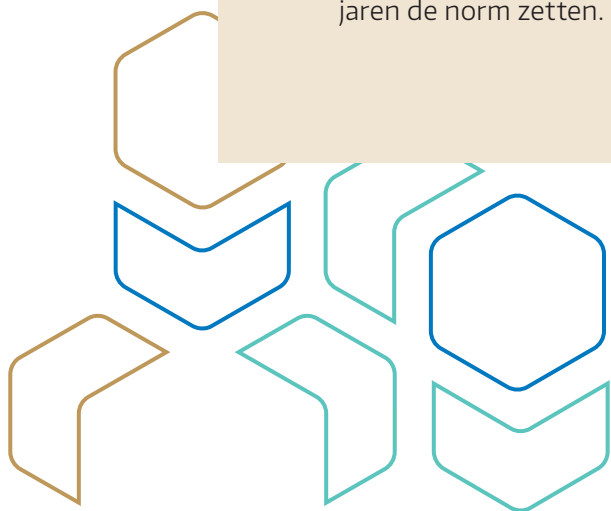

Schuifdeuroplossingen

Ervaar systemen die vrije ruimtes creëren

MACO staat al meer dan 75 jaar voor technologie die beweegt. Ons beslag – d.w.z. de technologie in het kozijn en de vleugel – maakt het mogelijk om ramen en deuren te openen en/of te schuiven. Voor aluminium, houten of PVC schuifelementen: elk gewenst ontwerp kan worden gerealiseerd met onze producten en oplossingen. Onze belofte: Na de montage is elk elementen te openen, schuiven of sluiten net zo precies en betrouwbaar als de eerste keer.



MACO Move HS

Heffen, schuiven en zo ver openen als u wilt: dat is de grote vrijheid die **MACO Move HS** beslag biedt. Een systeem waarin espagnoletten, loopwagens, bovenrails en dorpels perfect op elkaar zijn afgestemd. Voor grote schuifdeuren tot 500 kg, voor meer licht en ruimte. En met ingebouwd comfort die zorgen voor maximaal gebruiksgemak, zelfs als er meer kracht wordt uitgeoefend dan nodig is.

MACO Move HS loopwagens

Geruisloos, soepel en duurzaam: **MACO Move HS loopwagens** zijn ontwikkeld voor het moeiteloos heffen en schuiven van zware schuifdeuren. De grote loopwagen verschuift tot 500 kg, de kleinere versie tot 420 kg – tegelijkertijd maakt de lagere hoogte smallere kozijnprofielen mogelijk. Beide producten behoren dan ook tot de krachtigste op de markt.



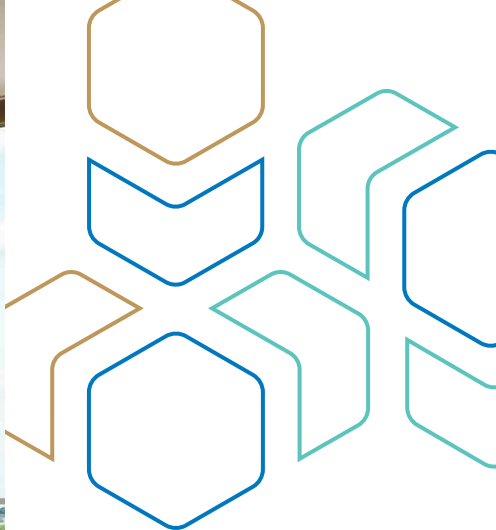

© MACO



MACO Move HS espagnolet

NIEUW

Met het **MACO Move HS portfolio** bieden wij nu alle essentiële hef-schuifcomponenten uit één hand. De systeemgedachte komt duidelijk tot uiting in het uniforme design, de soepele bediening en de bewezen MACO-kwaliteit. Alle beslagdelen zijn nauwkeurig op elkaar afgestemd voor een duurzame werking, hoge betrouwbaarheid en maximale zekerheid in planning en toepassing.

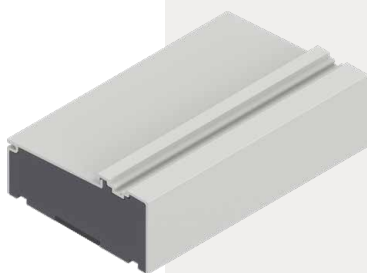

MACO Transit HS dorpels

NIEUW

De **MACO Transit HS dorpel** overtuigt met zijn duurzame geschuimde kunststof kern en biedt maximale stabiliteit dankzij de geïntegreerde versterking. Het flexibele modulaire systeem maakt de realisatie van elke bouwvariant mogelijk en zorgt voor een normconforme, veilige montage. Omdat schroeven niet meer afgedicht hoeven te worden, wordt de montagetijd aanzienlijk verkort – voor snelle, nette en duurzame resultaten.



MACO Move SK

Voor het beste binnenklimaat en betrouwbare inbraakbeveiliging: daar is **MACO Move SK** voor. Met het schuif-en kiepsysteem kunnen raamelementen van vloer tot plafond met een gewicht tot 200 kg worden gerealiseerd. Of ze nu gemaakt zijn van PVC, hout of hout-aluminium of aluminium. En met de zekerheid dat zelfs in kiep positie de ruimte goed geventileerd wordt en er een verhoogde inbraakbeveiliging is. Dit is veiligheid voor meer comfort.

MACO Move SK Upgrade

MACO Move SK Upgrade maakt kamerhoge schuifdeuren tot 200 kg aanzienlijk stiller en stabiel. De intuïtieve bedieningslogica voorkomt foutbediening en vermindert klachten. Achteraf te monteren dempers, kieprem en kaderdempers zorgen voor zacht openen in de kiepstand, geluisloos sluiten en een synchrone sluitbeweging – voor merkbaar meer comfort in het dagelijks gebruik.

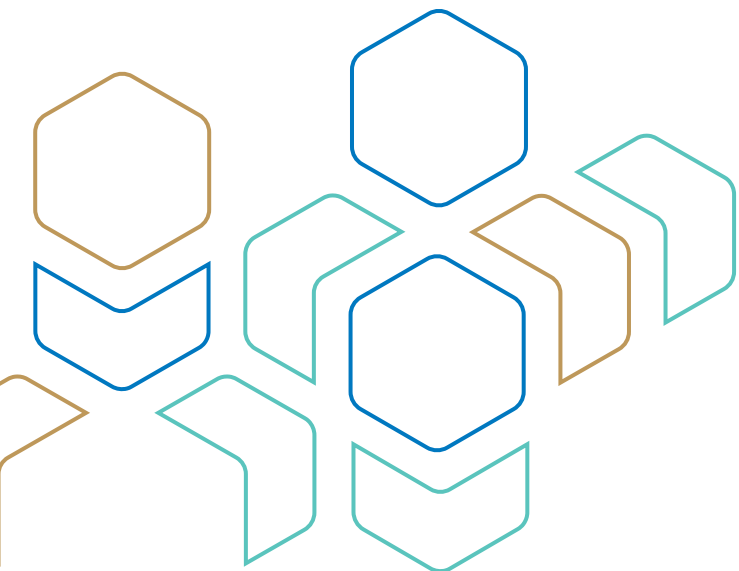

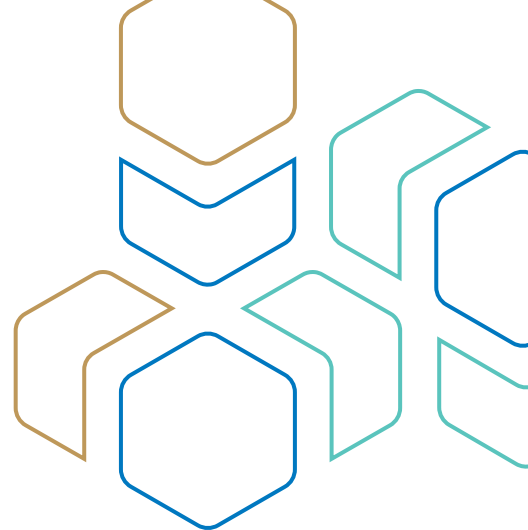

MACO Move PS

Weinig inbouwruimte, intuïtieve bediening, absolute dichtheid: **MACO Move PS beslag** maakt schuifoplossingen mogelijk in aluminium of PVC met een vleugelgewicht tot 250 kg. De rondom lopende beslagtechniek zorgt voor een absolute dichtheid, terwijl de ruimtebesparende parallelle positionering van de vleugel ervoor zorgt dat ook bij een gesloten raamvleugel nog geventileerd kan worden. En dit alles met minimale inspanning en maximale gebruiksveiligheid.

MACO Move PS hybride sluitplaten **NIEUW**

Past zeker, is zeker: de nieuwe hybride sluitplaten maken indruk met hun moderne, rechtlijnige design – aangevuld met toebehoren zoals bijpassende afdekkappen. De sluitplaten zijn geschikt voor alle gangbare PVC-profielen. Dat maakt de productie flexibel en efficiënt. Met deze beslagconfiguratie kunnen ramen worden gerealiseerd met een inbraakbeveiliging tot klasse RC2 en SKG2.

MACO Move PS demper **NIEUW**

De **MACO Move PS demper** zorgt voor merkbaar stiller en zachter sluiten van parallel schuifelementen – zelfs bij hoge raamgewichten. De ondersteunde sluitbeweging vergemakkelijkt de bediening en voorkomt krachtig afremmen. Hierdoor worden de belastingen op beslag en kozijnen gereduceerd, wat de levensduur van het hele element verlengt. Voor meer comfort, minder slijtage en aangenaam gebruik in het dagelijkse leven.

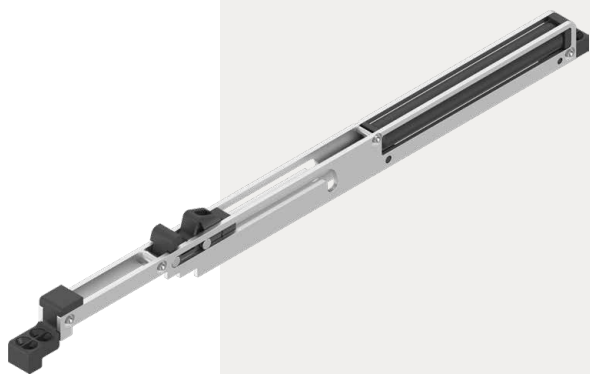
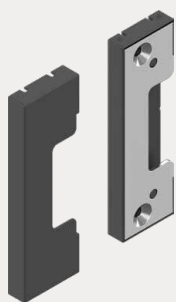

Deuroplossingen

Ontdek hoe oplossingen design en veiligheid combineren

Al meer dan 75 jaar staat MACO voor techniek in beweging. Dat geldt ook voor onze deuroplossingen die dag in, dag uit comfort en veiligheid met elkaar verenigen. Gemotoriseerd, automatisch, kruk- of cilinderbediend: MACO deuroplossingen bieden een grote ontwerpvrijheid en onderscheiden zich door de efficiënte montage, die indruk maakt op verwerkers, architecten en eindklanten – bijvoorbeeld door de German Innovation Awards voor het eerste gemotoriseerde 3-punts slot op de markt.

MACO Protect stolpespagnolet **NIEUW**

Driedelig voor meer flexibiliteit: de **MACO Protect stolpespagnolet** overtuigt met een hoogwaardige hefmechanisme. Hierdoor kunnen dubbele huisdeuren eenvoudig worden bediend – of ze nu van hout, kunststof of aluminium zijn. Bovendien kan het worden aangepast aan verschillende elementgroottes, is het snel te monteren en ook te combineren met gemotoriseerde sloten. De nieuwe **MACO Protect stolpespagnolet** is compatibel met de deursloten **MACO Protect M-TS, A-TS, Z-TF, Z-TS, G-TS en C-TS**.

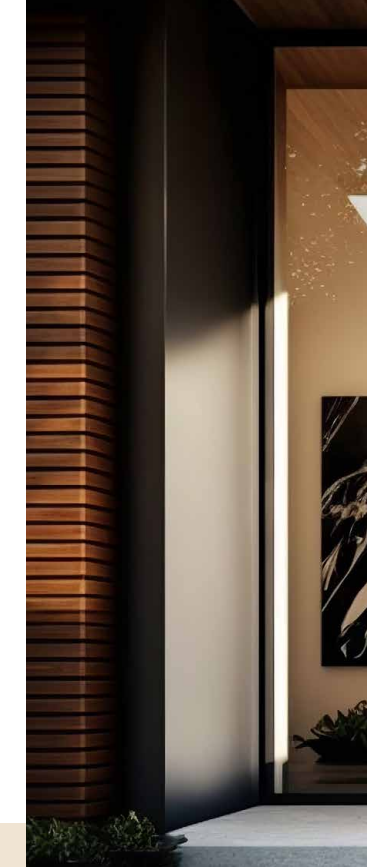



© AdobeStock, Csaba

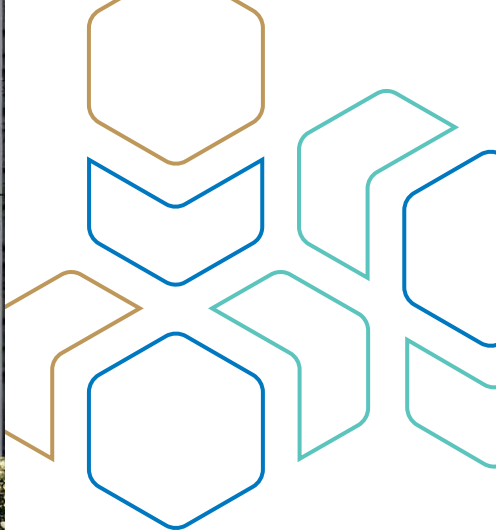

MACO Protect M-TS

Van gesloten naar open in 0,3 seconden: het **MACO Protect M-TS Deurslot** ontgrendelt sneller dan elk ander slot op de markt. Bij het sluiten zorgt de beproefde 3-dagschotentechniek voor een perfecte mechanische aantrekkingskracht, terwijl de vergrendeling motorisch gebeurt. Dat biedt een hoge inbraakbeveiliging, voorkomt deurvervorming en verbetert de warmte- en geluidsisolatie. De geïntegreerde statusbewaking kan eenvoudig worden gekoppeld aan alarmsystemen en Smart Home-oplossingen.





MACO Protect A-TS

Geen sleutels nodig: het **deurslot MACO Protect A-TS** vergrendelt automatisch na het dichttrekken. Dat wil zeggen dat handmatig afsluiten alleen nodig is als kinderslot van binnenuit. De 3-dagschotentechniek zorgt voor een perfecte aanpersdruk die betrouwbaar beschermt tegen deurvervorming. Bovendien zorgt het voor een optimale afdichting die regen, tocht en kou buiten de deur houdt, en energie en warmte binnen.

› **Gecertificeerde uitvoering conform EN 179/1125**

NIEUW

Het **MACO Protect A-TS deurslot** is vanaf nu ook verkrijgbaar in een gecertificeerde uitvoering conform EN 179/1125. Geschikt voor enkelvoudige nooduitgangs- en paniekdeuren met wisselfunctie E, kan het slot in geval van nood altijd eenvoudig worden ontgrendeld met een deurkruk of paniekstang. Voor extra comfort kan op elk moment eenvoudig een motor worden nageplaatst.

› **Geoptimaliseerde motor**

NIEUW

De nieuwe, geoptimaliseerde motor overtuigd met een aanzienlijk verkorte ontgrendeltijd en verbeterde akoestiek – voor merkbaar comfortabeler toegang. In combinatie met het **MACO Protect A-TS deurslot** komt hij volledig tot zijn recht: de automatische vergrendeling wordt nog sneller, stiller en efficiënter. De motor kan op elk moment eenvoudig worden nageplaatst.

› **Vergrendelingsdemper**

NIEUW

Zo stil als nooit tevoren: de nieuwe vergrendelingsdemper reduceert het geluid van de automatische vergrendeling tot een minimum, met volledige functionele zekerheid. De innovatieve oliedrukdemper verhoogt het bedieningscomfort aanzienlijk. De oplossing is op elk moment eenvoudig achteraf te monteren, optioneel verkrijgbaar met geïntegreerde dagstand en compatibel met **MACO Protect A-TS en M-TS** deursloten.



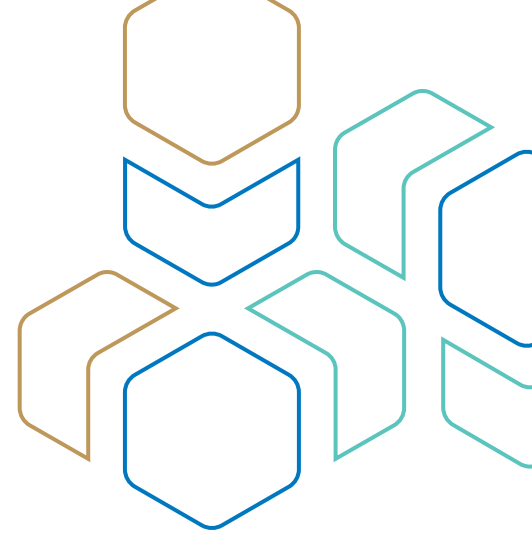

MACO Protect krukbediend

Vergrendelen zonder sleutelbediening: **MACO Protect krukbediende deursloten**. Geschikt voor deurhoogten tot 3100 mm en met een grote flexibiliteit bij het gebruik van vergrendelingselementen. Of het nu haken, pennen of veiligheidsnokken zijn, alle varianten zijn mogelijk – ook in combinatie. De benaming “krukbediend” verwijst naar de bediening: de deur wordt vergrendeld door de kruk omhoog te bewegen en de sleutel te draaien.

› **MACO Protect S-AF** **NIEUW**

Met het nieuwe deurslot **MACO Protect S-AF** biedt MACO een oplossing die speciaal is ontwikkeld voor de Franse markt. Bij het sluiten vergrendelt de deur automatisch en schuiven alle vergrendelingselementen volledig uit – zonder bediening van de kruk. De deur kan vervolgens nog steeds eenvoudig met de kruk worden geopend, zowel van binnen als van buiten, totdat deze bewust met de sleutel wordt vergrendeld. Voor meer veiligheid en een hoog bedieningscomfort in het dagelijks gebruik.



MACO Protect cilinderbediend

Een standaard die maatstaven stelt: **MACO Protect cilinderbediende deursloten** behoren tot de meest soepel lopende en veilige deursloten op de markt. Bovendien kunnen individuele oplossingen worden gerealiseerd – voor deuren met pennen, haken of veiligheidsnokken voor de vergrendeling. De aanduiding „cilinderbediend“ verwijst naar een soort vergrendeling: de sleutel wordt in de cilinder gestoken en omgedraaid.

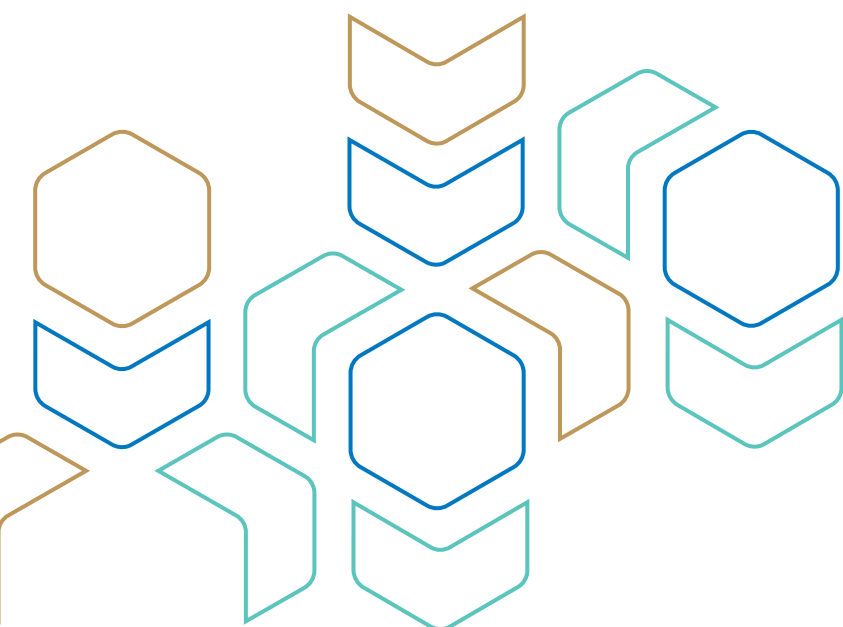



Instinct by MACO

Het deurslot omgedacht: **Instinct by MACO** is de gemotoriseerde oplossing zonder sleutels voor hoogwaardige toegangsdeuren, die mooi design en betrouwbare werking combineert met maximaal gebruikscomfort en een hoog veiligheidsniveau. Dit wordt mogelijk gemaakt door de paardenkopvergrendeling, die sluit in de richting van de deurbeweging. Hij wordt aangedreven door een motor en biedt een grote ontwerpvrijheid voor verwerkers, architecten en eindklanten.

› Noodstroomvoorziening via de USB-C-aansluiting

NIEUW

Voor het eerst als concept getoond op de Frontale 2024 zorgt de nieuwe uitbreidingsmodule voor 100% uitvalzekerheid. Een Instinct-deur kan hiermee altijd via een USB-C powerbank van stroom worden voorzien – onafhankelijk van de laadstatus van de UPS-module of de duur van de stroomuitval. De noodvoeding is naar keuze van binnen- en/of buiten mogelijk en garandeert een betrouwbare bediening in elke situatie.



Sensoroplossingen

Ervaar hoe uit data nieuwe mogelijkheden ontstaan

Al meer dan 75 jaar ontwikkelt MACO techniek in beweging. Daartoe behoren ook onze sensoroplossingen, die de toestand van ramen, schuifdeuren en deuren waarnemen en doorgeven aan smarthome-systemen. Deze gegevens vormen de daadkrachtige database voor automatische controle en bediening van smarthome-apparaten. MACO biedt sensoroplossingen die met de EnOcean-standaard en de nieuwe, fabrikantonafhankelijke Matter-standaard werken.



Sense by MACO

Onzichtbaar, eenvoudig te monteren, toekomstbestendig: **Sense by MACO draadloze sensoren** maken ramen en deuren in één handomdraai intelligent en nemen waar of ze open of gesloten zijn. De sensoren werken met de nieuwe, brancheoverschrijdende Matter-standaard voor smarthome-oplossingen. Dat betekent maximale onafhankelijkheid van fabrikanten en meer comfort – want in combinatie met andere smarthome-producten kan de veiligheid verhoogd, het energieverbruik geoptimaliseerd en het klimaat in huis automatisch geregeld worden – en dus geld worden bespaard.

Sense by MACO | Window T&T

Dé oplossing voor kleinere of ook moeilijk te bereiken ramen: de sensor kan flexibel op veel nokposities worden gemonteerd – bijvoorbeeld ook aan de greepzijde – en vergemakkelijkt het verwisselen van de batterij door de eenvoudige toegankelijkheid. De montage gebeurt met kleefband – daardoor is deze sensor ook perfect geschikt om naderhand te worden aangebracht.

Sense by MACO | Window Pro T&T

Ideaal voor de eerste uitrusting van ramen en openslaande deuren in combinatie met MACO Multi Matic (IQ) beslag: de sensor wordt als laatste beslagonderdeel geplaatst, zodat de montage snel en eenvoudig verloopt. Vanwege het compacte, in de beslagnout geïntegreerde ontwerp kan **Sense by MACO | Window Pro T&T** in alle gangbare profielgeometrieën worden geplaatst.



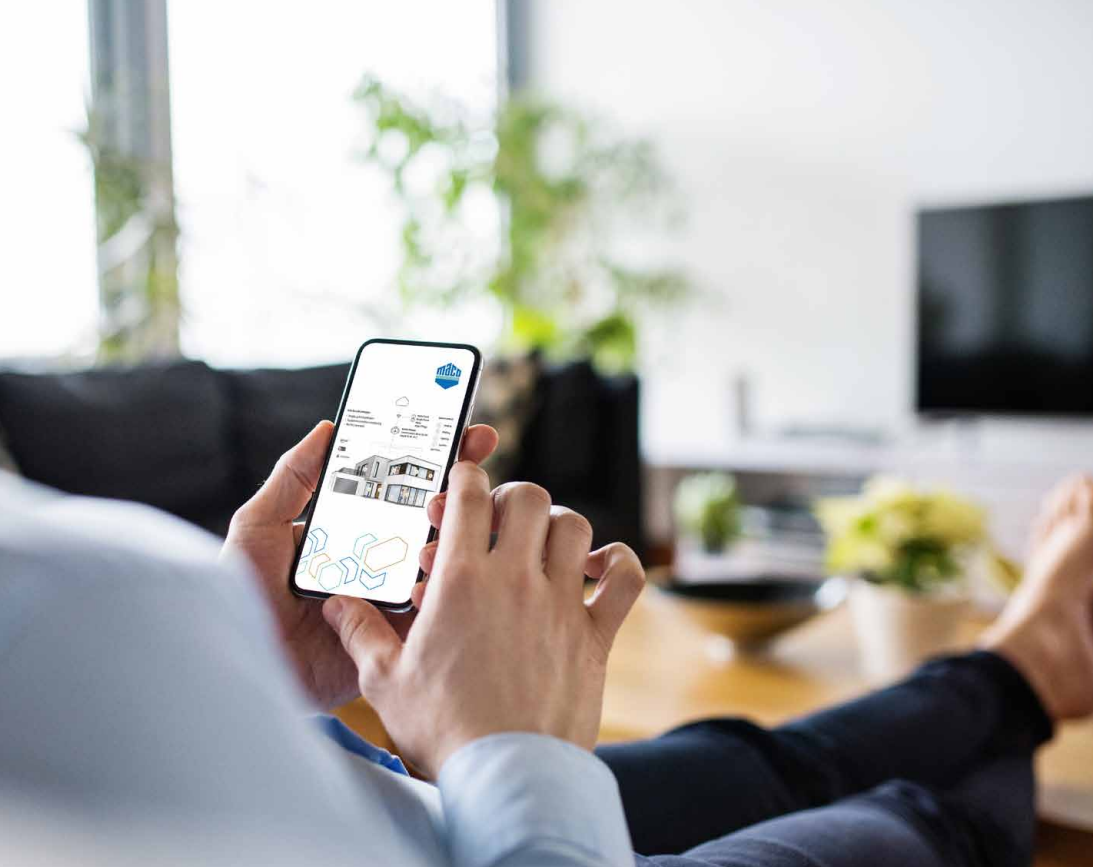

© AdobeStock, Halfpoint



Sense by MACO | Casement

De ideale sensor voor naar buiten openende ramen met MACO Espagsbeslag. Hij wordt aan de kozijnzijde ingebouwd en kan door de meegeleverde adapterstukken flexibel worden aangepast aan de meest uiteenlopende raamprofielen. Dat maakt hem voor fabrikanten montagevriendelijk bij de eerste uitrusting, maar ook naderhand goed te plaatsen.



Sense by MACO | Door

Speciaal voor deuren: de sensor maakt bij cilinderbediende, mechanisch-automatische en volledig gemotoriseerde sloten een volwaardige statusbewaking mogelijk. Bij krukbediende sloten herkent hij betrouwbaar of de nachtschoot uitgeschoven is.



Sense by MACO | Universal

Ongelooflijk veelzijdig en ook naderhand te plaatsen: de sensor voor situaties waarin andere oplossingen niet bruikbaar zijn. Als eerste draadloze sensor op de markt maakt hij bijvoorbeeld een betrouwbare, verdeckliggende vergrendelingsbewaking van hef- en schuifdeuren mogelijk – maar ook een beslagonafhankelijke bewaking van andere bouwelementen.

Onze sensoroplossingen laten uit data nieuwe mogelijkheden ontstaan

Toekomstbestendig met Matter

Veilig en gebruiksvriendelijk: Matter is de nieuwe Smart Home-standaard, die naadloze communicatie tussen apparaten van verschillende fabrikanten mogelijk maakt.



Voordelen van de oplossing

- › Eenvoudige, snelle montage
- › statuscontrole
- › batterijvoeding

sense[®]
by MACO



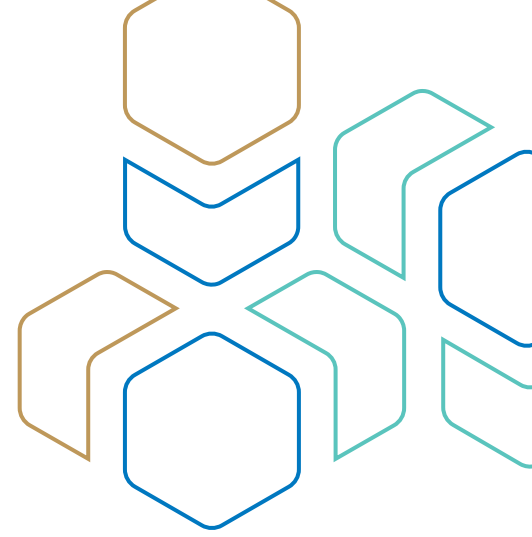

Apple Home
Google Home
Alexa
Smart Things
Ikea Home Smart



Uitermate clever

Alle mechanismen voor ramen, deuren en schuifdeuren kunnen moeiteloos in Matter-compatibele Smart Home-systemen worden geïntegreerd en maken zo talloze automatiseringsscenario's mogelijk.

Border Router

Verbinding met LAN of WLAN
(bv. Apple TV 4K)



Slimme besturing

- Verwarming
- Zonwering
- Verlichting
- Stopcontacten

en meer ...

Serviceoplossingen

Krijg de ondersteuning voor uw processen die u verder helpen.

MACO staat al 75 jaar voor techniek die beweegt. Maar ook onze serviceoplossingen maken ons tot een waardevolle, favoriete partner. Van ontwerp en planning tot en met de testfase, productie en verkoop: Met de MACO serviceoplossingen Digitalservice, Normservice en Productservice ondersteunen wij verwerkers op een praktijkgerichte manier, zodat zij hun processen sneller, veiliger en efficiënter kunnen vormgeven.

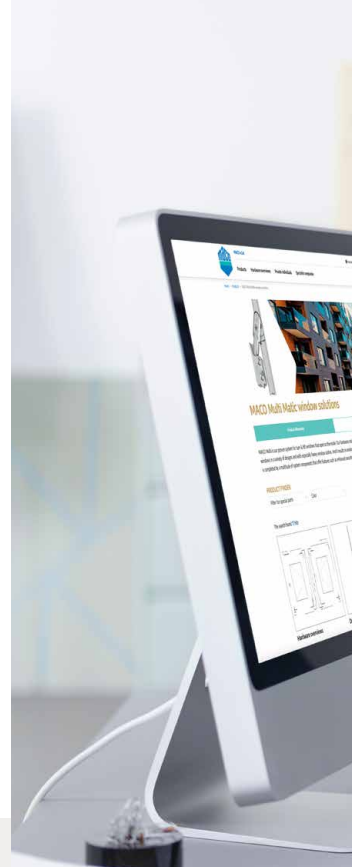

Digitalservice

Processen digitaliseren en efficiënter vormgeven: met **MACO Digitalservice** bereiken we dat op verschillende manieren. Nieuw en comfortabel: de **eCat** is het naslagwerk voor alle producten van MACO – in de Pro-versie met veel extra informatie en downloadfunctie. Met **MACO Win** verloopt de configuratie van beslag snel en eenvoudig, terwijl met de serviceaanbiedingen **Data** en **BIM** individuele en gedetailleerde gegevens voor planning en productie beschikbaar worden gesteld. Onze serviceoplossingen **Shop** en **EDI** automatiseren de inkoopprocedure en verminderen handmatige processen.



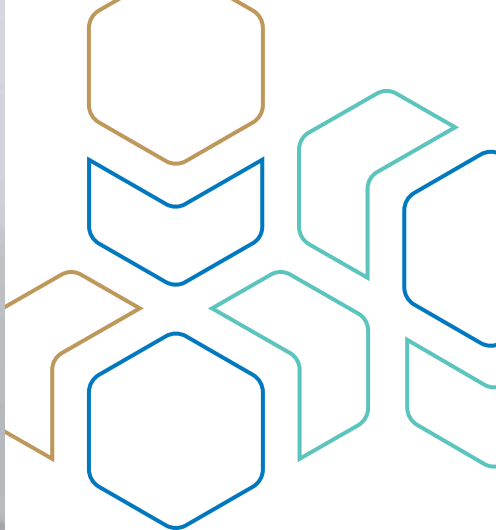
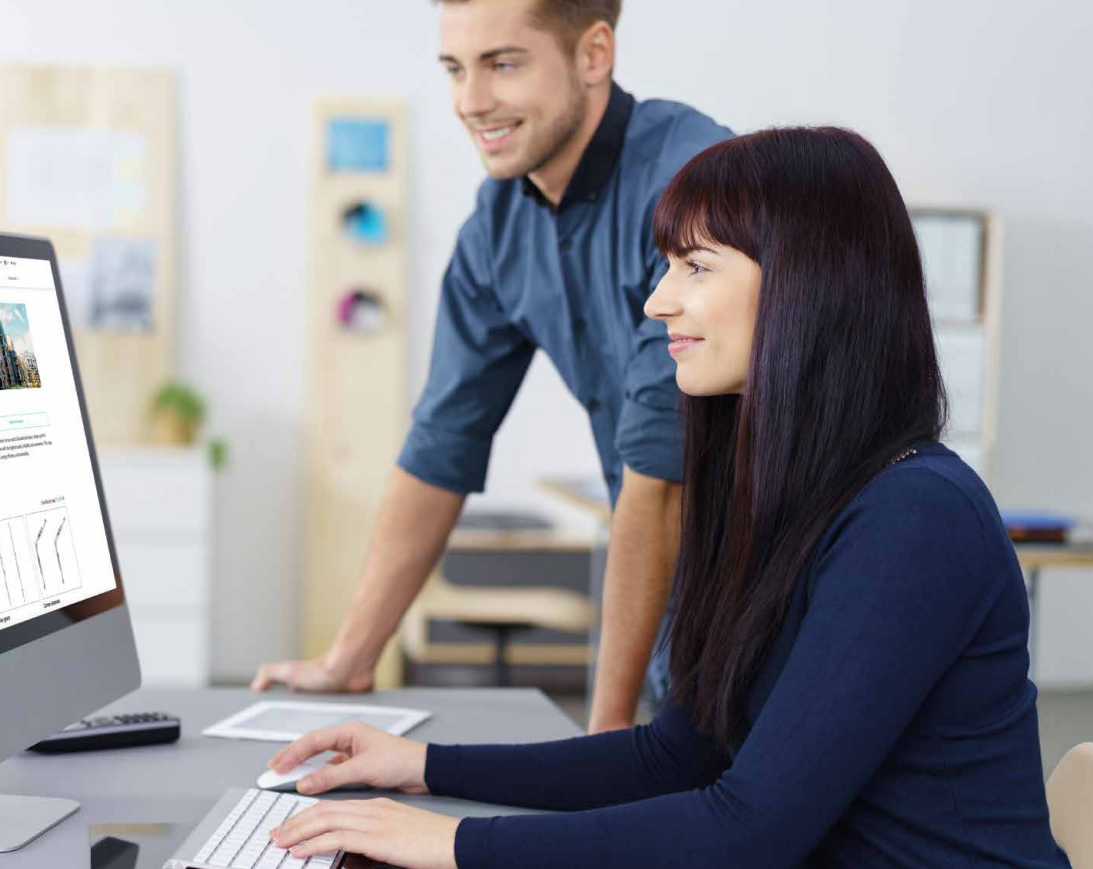

© AdobeStock, contrastwerkstatt

eCat **NIEUW**

De **nieuwe eCat** vervangt de huidige TOM en is het digitale naslagwerk voor het hele productassortiment van MACO. Vrij toegankelijk in de Light-versie of met vele extra's, zoals technische tekeningen, toepassingsinformatie, 6-zijdige aanzichten en boor- en freesbeelden, ook om te downloaden, in de Pro-versie bij registratie in het MACO Partner-portaal.

Normservice

Advies, expertise, licenties en betrouwbare tests: voor normconforme productie biedt MACO talrijke oplossingen op het gebied van inbraakbeveiliging **RC**. Met **TBDK** bepaalt MACO zelfs de maximaal toelaatbare vleugelgewichten. Dit resulteert in producten die voldoen aan de eisen van zowel de wetgeving als onze klanten.

Productservice

Het allerbeste voor de productie: terwijl MACO Productservice met geprefabriceerde hef- en schuifsystemen en dorpels op maat (**Pre-Assembly**) de efficiëntie verhoogt, vergemakkelijkt de grote keuze aan mallen, gereedschappen en machines (**Assembly Tools**) de montage.

Raamautomatisering

Ontdek het systeem voor meer veiligheid

Moderne raamautomatisering maakt efficiënte, natuurlijke ventilatie mogelijk – afgestemd op raamgrootte, openingswijze en de gewenste luchtverversing. Voor brandgevallen biedt de RWA-techniek een snelle alarmering en betrouwbare afvoer van rook en warmte. Alle aandrijvingen kunnen bovendien eenvoudig via de nieuwe Matter-technologie in slimme gebouwbeheersystemen worden geïntegreerd.



HAUTAU SBS Comfort Drive



De **HAUTAU SBS Comfort Drive beslagschaar** kan dankzij de geïntegreerde bus-technologie direct worden gekoppeld aan vergrendelmechanismes met Comfort Drive-technologie – zonder externe apparaten. Ze voldoet aan RWA-eisen en, in combinatie met de centrale vergrendeling ook aan RC-eisen, en is getest conform EN 12101-2. Openingstijden onder 60 seconden zorgen voor een snelle reactie en een hoge dichtheid via de centrale vergrendeling. Het slanke ontwerp vergemakkelijkt de montage. De combinatie met de compacte RWA-centrale RAZ K en de modulaire RWA- en ventilatiecentrale RZ2/LZ2 maakt integrale oplossingen voor rookafvoer en ventilatie mogelijk.

HAUTAU PRIMAT kompakt 300 Comfort Drive



De **HAUTAU PRIMAT kompakt 300** biedt maximale flexibiliteit voor natuurlijke ventilatie en rookafvoer: als 24 V of 230 V bovenlichtaandrijving met een slag tot 300 mm. Het slanke ontwerp maakt toepassing ook in smalle profielen mogelijk, terwijl de zeer stille werking zelfs in gevoelige omgevingen overtuigt. Optioneel verhoogt de aansluiting op de centrale vergrendeling de veiligheid. De 2-schaar-uitvoering zorgt voor een hoge aantrekkkracht; als tandemset worden de aandrijvingen via de interne bus direct gekoppeld. Slag en snelheid kunnen via de ConfigTool worden ingesteld en met een WLAN-box slim worden bediend.



© iStock, skymesher

HAUTAU RWA Modulecentrale RZ2 **NIEUW**

De **HAUTAU RWA Modulecentrale RZ2** kan ook als modulaire ventilatiebesturing worden ingezet en is flexibel uit te breiden met extra modules. Ze stuurt 24 V-aandrijvingen in ramen, kleppen en lichtkoepels aan en maakt zowel handmatige als automatische ventilatiefuncties mogelijk. Met trapsgewijs instelbare stroombereiken tot 72 A, veelzijdige aansluitmogelijkheden en configureerbare extra functies – ook via de ConfigTool – ondersteunt ze de opbouw van een of meerdere RWA- en ventilatiegroepen en biedt ze maximale flexibiliteit voor rookafvoer en gebouwventilatie.





TECHNIEK IN BEWEGING

Informatie, oplossingen en advies MACO is er voor u

Op www.maco.eu kunt u meer te weten komen over het MACO beslagassortiment en verdere documentatie, installatieinstructies en certificaten downloaden. Laat u persoonlijk adviseren – wij staan graag voor u klaar.

MACO bij u in de buurt:
www.maco.eu/contact



Dit document wordt voortdurend herzien.
De actuele versie vindt u op <https://www.maco.eu/assets/760384>
of scan de QR-code.

Opgesteld: 03/2026
Bestelnummer 760384
Alle rechten en wijzigingen voorbehouden