



TECHNIK DIE BEWEGT

MACO Move HS

Hebe-Schiebe-Beschläge



Profilbestellliste

Aluris PKS 6000

Flügelprofil 6007

Rahmenprofil 6004

Verwendung ausschließlich für Fachbetriebe!

maco.eu

Inhaltsverzeichnis

Allgemeine Informationen	3
Griffstellungen	3
Flügelanordnung	3
Montageanleitungen und Anwendungsdiagramm	4
Anwendungsbereich	4
Beschlagsübersicht Getriebe für Bolzenverschluss	5
Horizontalschnitt Getriebe	8
Horizontalschnitt Getriebe - Schema C	9
Vertikalschnitt Laufwagen	10

Allgemeine Informationen

Griffstellungen

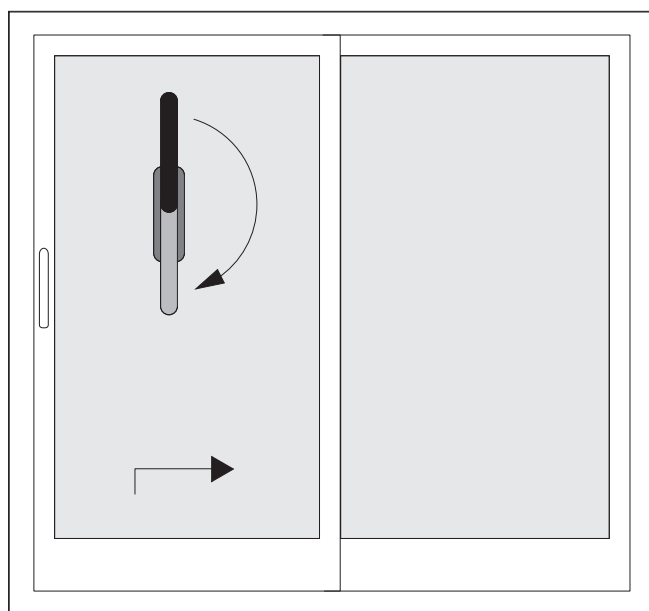

Ausführung Links

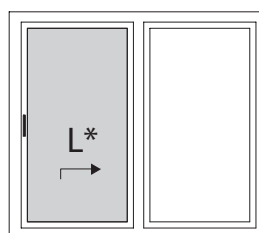

Ausführung Links
(DIN EN 12519 nach rechts öffnend)

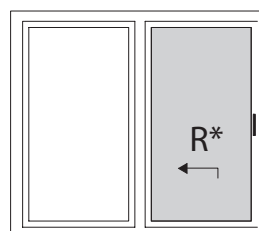

Ausführung Rechts
(DIN EN 12519 nach links öffnend)

Flügelanordnung

Schema A

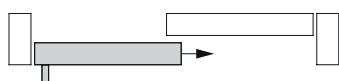

Schema D

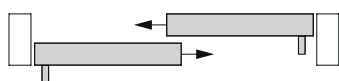

Schema C

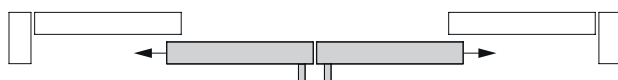

Schema F

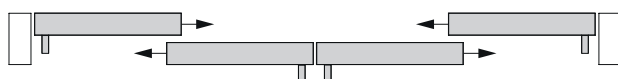

Schema G2



Montageanleitungen und Anwendungsdiagramm

Das Anwendungsdiagramm für das Hebeschiebesystem Move HS ist unbedingt zu beachten. Anwendungsdiagramme erhalten Sie auf Anfrage bei Ihrem zuständigen Außendienstmitarbeiter und der MACO Homepage (<https://www.maco.eu> / <https://www.hautau.de>) im Download der Montageanleitung Move HS.









Anwendungsbereich

Für MACO Move HS gelten die genannten Anwendungsbereiche.

Verhältnis Flügelhöhe (FH) / Flügelbreite (FB) < 2,5 : 1

Die Maximalgrößen sind abhängig von der Statik und der Ausführung der Profile.

Es gelten die max. Anwendungsbereiche und Gewichte aus den Vorgaben des Profilherstellers, diese müssen eingehalten werden.

		
FB 	3.235 mm	3.385 mm
FH 	3.300 mm	
FG 	270 kg	420 kg
DM 	27,5	
FDM 	41,5	
GH 	Gr. 1 - 3: 408 mm Gr. 4 - 5: 1008 mm	

Beschlagsübersicht Getriebe für Bolzenverschluss

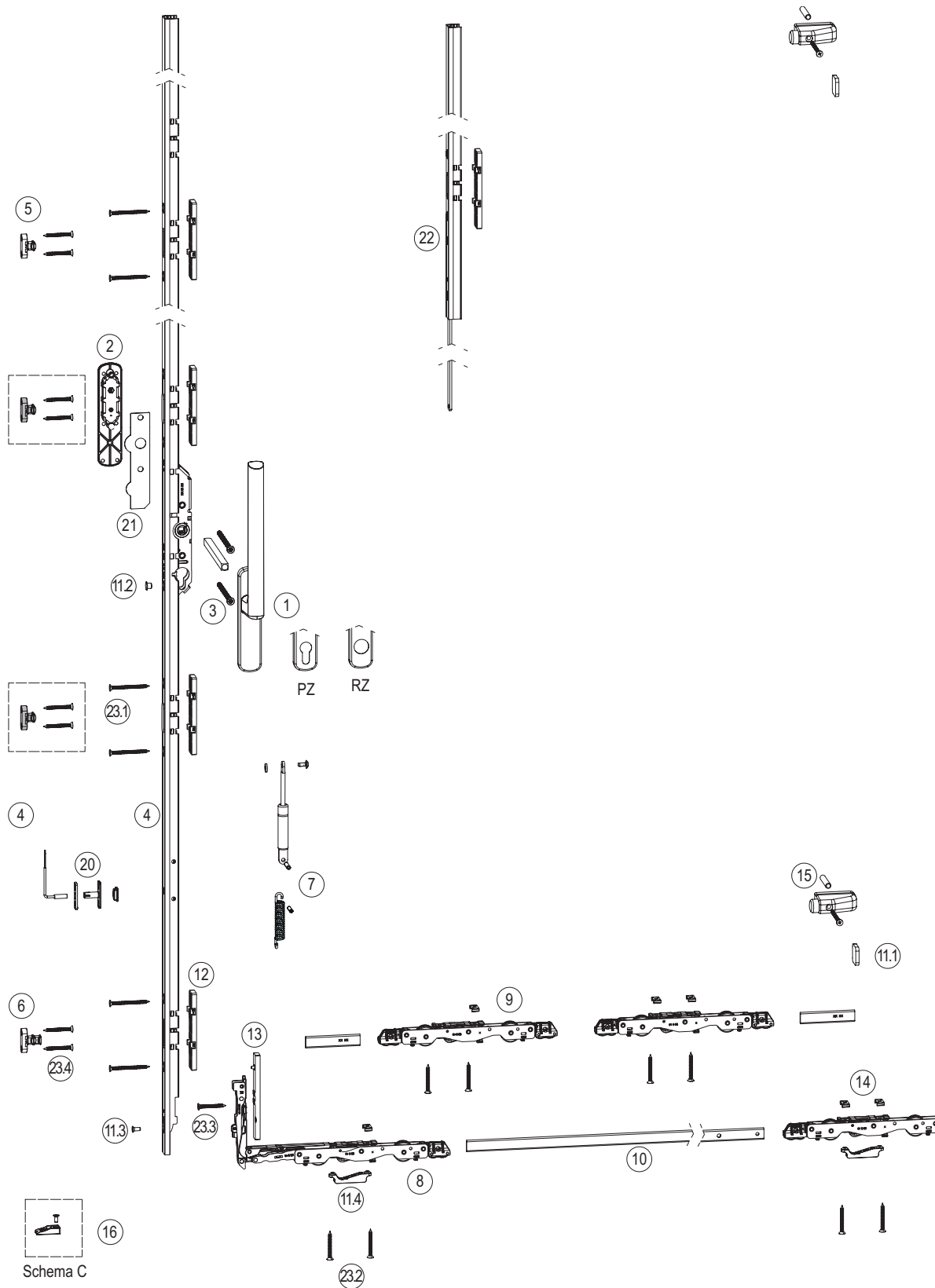

Pos.	Anzahl bei Schema					
	A	C	D	F	G-2	

Griffe

1	1	2	2	4	1	Griffe innen	Edelstahl	Blank	Titan	Weiss	Schwarz	Silber	
							HS-Griff 12 innen Nocke 10 ohne Stift	-	103696 + 366005 ¹⁾	218398	218399	226148	
HS-Griff 12 innen PZ Nocke 10 ohne Stift	-	103696 + 365618 ¹⁾	218404	218405	226239	218403	1						
HS-Griff Unity innen Nocke 10 ohne Stift	477499						-	1					
HS-Griff Unity innen PZ Nocke 10 ohne Stift	477500						-	1					
HS Griff Atrium innen Nocke 12 ohne Stift	-	246182	300084	246287	246272	246236	1						
HS Griff Atrium innen PZ Nocke 12 ohne Stift	-	246185	300085	246290	246275	246248	1						
HS Griff Atrium innen RZ Nocke 12 ohne Stift	-	246191	300086	246296	246284	246266	1						
2	1	2	2	4	1	Griffe außen	Edelstahl	Blank	Titan	Weiss	Schwarz	Silber	
HS Muschelgriff kurz Einfrästiefe 9 mm	-	369778 ²⁾	369775	369776	370973	369773	10						
HS Muschelgriff lang Einfrästiefe 9 mm	-	371846 ²⁾	371853	371854	371852	371851	10						
HS Muschelgriff Unity kurz Einfrästiefe 9 mm	477503						-	1					
HS-Griff 12 außen PZ ohne Stift	-	103972 + 365618 ¹⁾	218417	218418	227609	218416	1						
HS-Griff Unity außen PZ Nocke 10 ohne Stift	477501						-	1					
HS Griff Atrium außen PZ Nocke 12 ohne Stift	-	246188	300087	246293	246278	246254	1						
HS Griff Atrium außen PZ Nocke 12 ohne Stift	-	246194	300088	246299	246281	246269	1						
3	1	2	2	4	1	Packung Schrauben und Vierkantstift						Silber	
HS-Griff 12 und Unity innen - Muschelgriff außen											104826	10	
HS-Griff 12 und Unity innen / aussen											104831	10	
HS-Griff Atrium innen - Muschelgriff außen											482530	10	
HS-Griff Atrium innen / aussen											482536	10	

Getriebe für Bolzenverschluss

4	1	2	2	4	1	Getriebe 500 kg Move HS für Bolzen DM 27,5				L	Schwarz	Silber			
<i>L Getriebe = FH - 41</i>							Gr.1	409	844	1334	2	1275		251892	251887
							Gr.2	409	1324	1734	2 (3)	1675	251893	251888	5
							Gr.3	1009	1724	2134	2 (4)	2075	251894	251889	5
							Gr.4	1009	2124	2584	2 (4)	2525	251895	251890	5
							mit Bedienkraftunterstützung und Griffdämpfung						Gr.4	1009	2124
						Gr.5	1009	2524	2984	2 (4)	2925	251896	251891	5	
5	1	1	2	3	1	Verriegelungsbolzen PVC/Alu						L	Silber		
<i>FH > 2200 Anzahl x 2</i>											11,0	482560	20		
6	1	1	2	3	1	Verriegelungsbolzen PVC/Alu mit Spaltlüftung						L	Silber		
											11,0	482571	20		
7	1	2	2	4	1	Bedienkraftunterstützung für Move HS Getriebe						Flügelgewicht			
Gasfeder für HS-Bedienkraftunterstützung mit Griffdämpfung											> 350 kg	107090	10		
<i>1x Gasdruckfeder</i>															
<i>1x Spannstift</i>															
<i>1x Schraube M6 x 12</i>															
<i>1x Scheibe</i>															
Zugfeder für HS-Bedienkraftunterstützung											> 250 - 350 kg	107091	10		
<i>1x Zugfeder</i>															
<i>1x Spannstift</i>															

Laufwagen und Verbindungsstange

8	1	2	2	4	1	Packung Laufwagen Nut 16x30 Move HS 270kg						Silber	
mit Bürste											486876	1	
<i>1x Laufwagen vorne Move HS mit Bürste</i>													
<i>1x Laufwagen hinten Move HS mit Bürste</i>													
ohne Bürste											486877	1	
<i>1x Laufwagen vorne Move HS ohne Bürste</i>													
<i>1x Laufwagen hinten Move HS ohne Bürste</i>													
mit Bürste höhenverstellbar											482516	1	
<i>1x Laufwagen vorne Move HS mit Bürste</i>													
<i>1x Laufwagen hinten Move HS mit Bürste höhenverstellbar</i>													

Zusätzlich bei höherem Flügelgewicht Pos. 9

9	1	2	2	4	1	Packung Zusatzlaufwagen Nut 16x30 Move HS 420kg						Silber		
mit Bürste											486878	1		
<i>2x Laufwagen mitte Move HS mit Bürste</i>														
<i>2x Verbindungsstange Move HS 3,32x15,85 L=75mm</i>														
10	1	2	2	4	1	Verbindungsstange Move HS 3,32x15,85	Single	Tandem	L	Silber				
<i>L Stange Single = FB - 585</i>						Gr.150	665	1525	1240	2100		939	481859	10
<i>L Stange Tandem = FB - 1159</i>						Gr.200	1526	2025	2101	2600		1439	481860	10
<i>Korrekturmaß K = -12</i>						Gr.250	2026	2525	2601	3100		1939	481861	10
						Gr.323	2526	3235	3101	3385	2674	481862	10	

Horizontalschnitt Getriebe

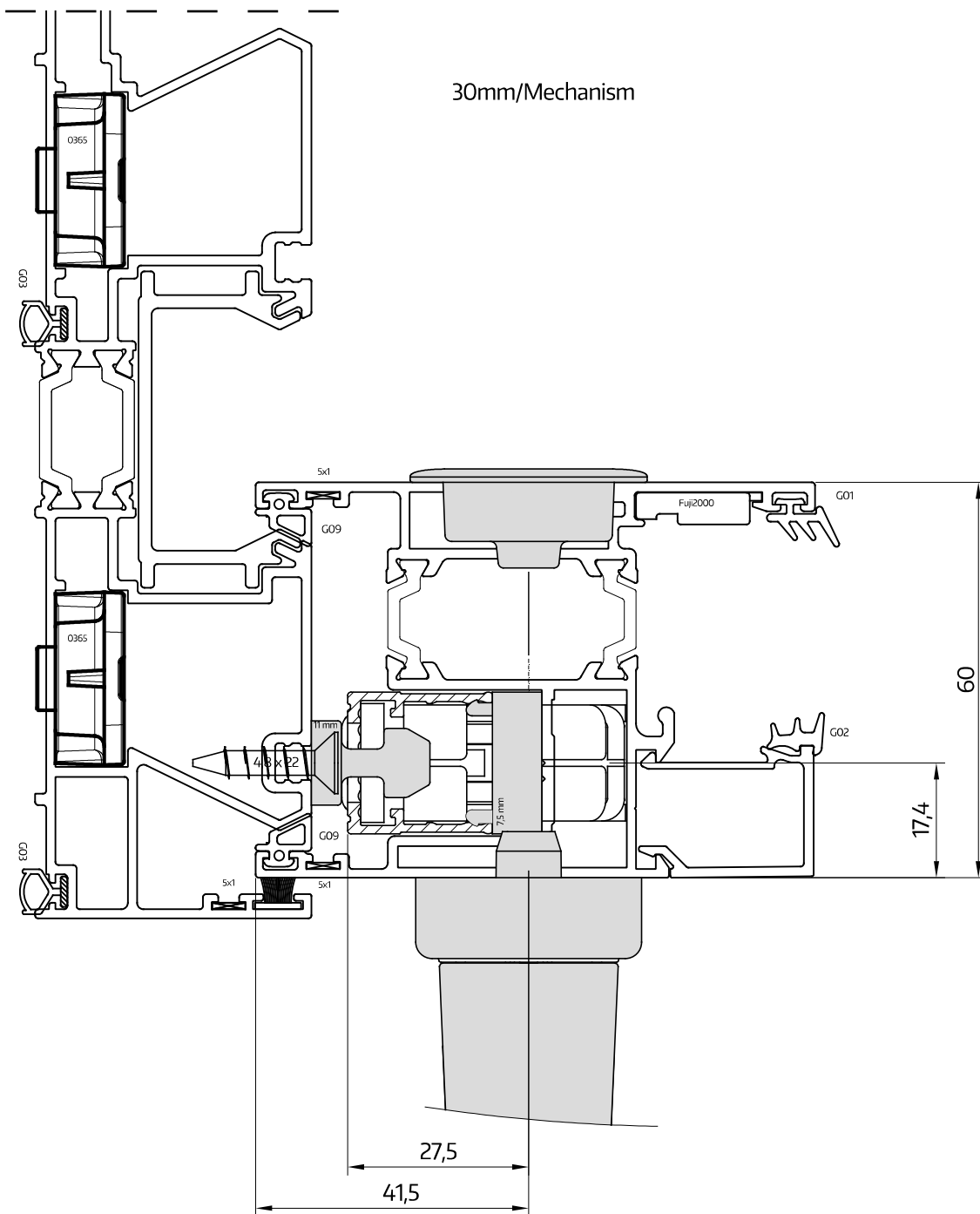

M 1:1

Horizontalschnitt Getriebe - Schema C

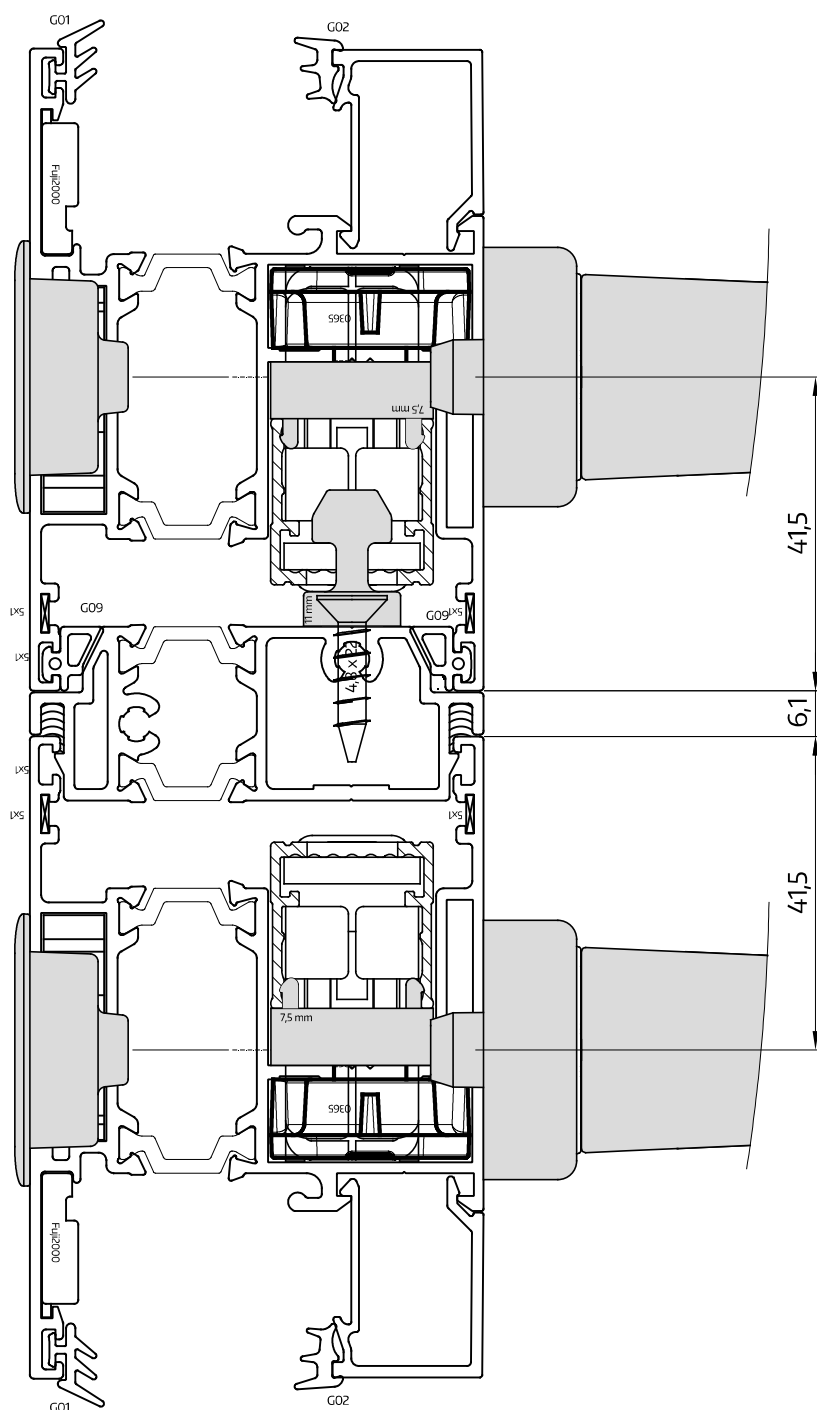

Vertikalschnitt Laufwagen

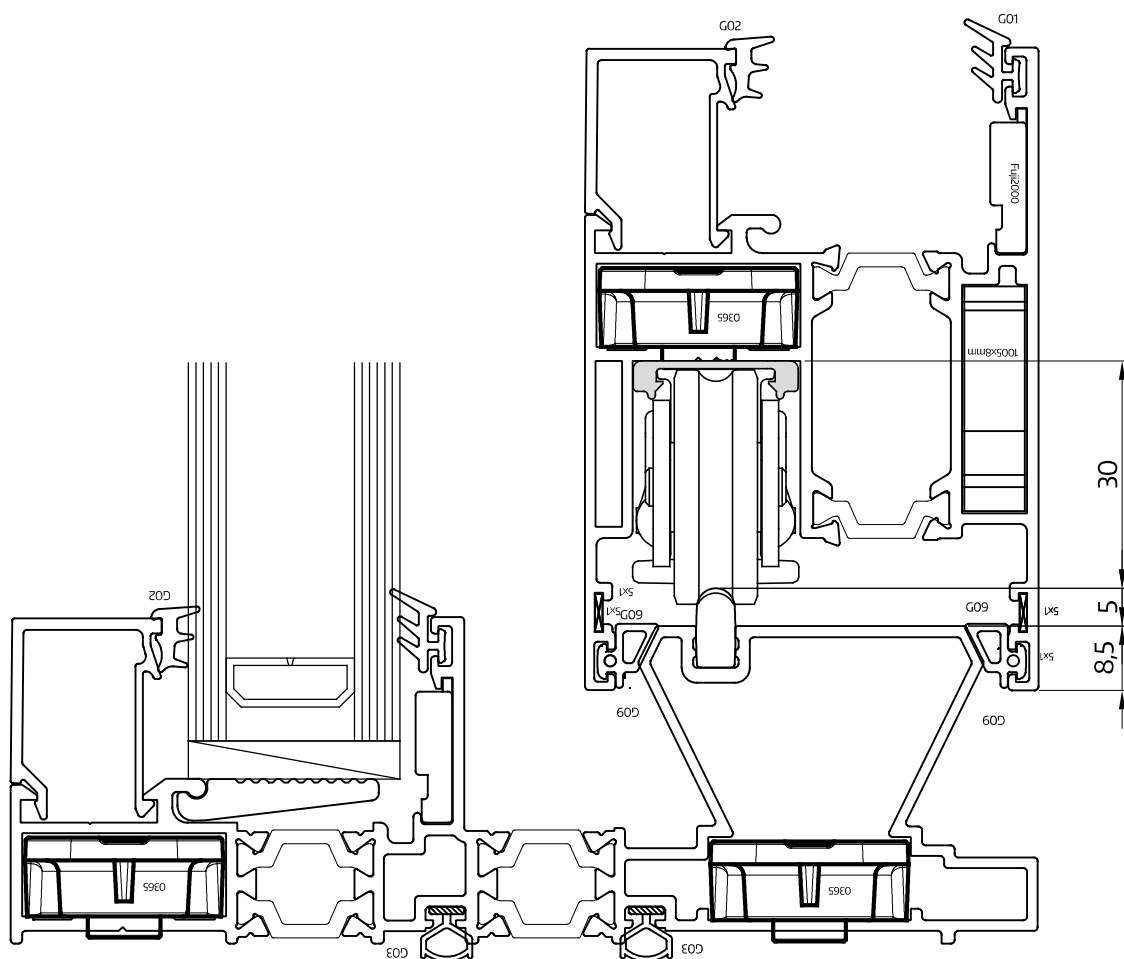

M 1:1



Notizen

Sie wollen alles aus einer Hand?

Bei uns bekommen Sie Beschlagslösungen für Ihre Großflächen, Fenster und Türen – für Holz, PVC und Aluminium. Erleben Sie unser vielseitiges Systemangebot, umfassender Service inklusive. Entdecken Sie mehr davon auf unserer Website **www.maco.eu** oder kontaktieren Sie Ihren MACO-Kundenberater. Für aktuelle Neuheiten folgen Sie uns auf Social Media.

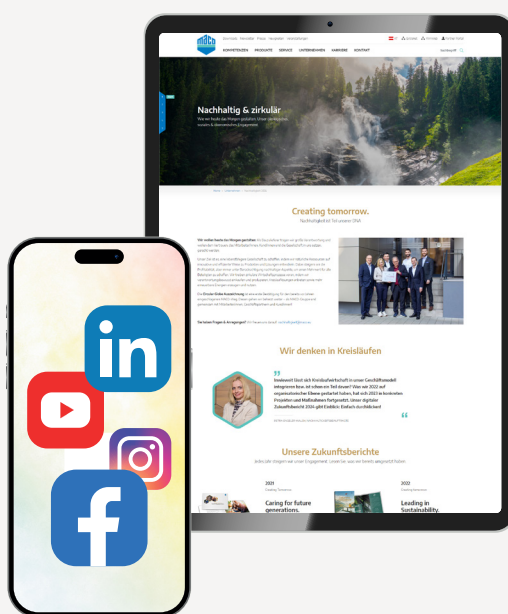

MACO in Ihrer Nähe:
www.maco.eu/kontakt



TECHNIK DIE BEWEGT



Dieses Print-Dokument wird laufend überarbeitet.
Die aktuelle Version finden Sie unter <https://www.maco.eu/assets/760405>
oder scannen Sie den QR-Code.

Erstellt: 04/2026
Best.-Nr. 760405
Alle Rechte und Änderungen vorbehalten.