

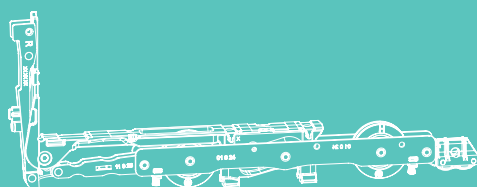

TECHNIK DIE BEWEGT

# MACO Move HS

Hebe-Schiebe-Beschläge



## Profilbestellliste

Salamander eD 82

Flügelprofil HS8600

Schwellenprofil Fiber Therm

Verwendung ausschließlich für Fachbetriebe!

# Inhaltsverzeichnis

|   |           |
|---|-----------|
| <b>Allgemeine Informationen</b>                         | <b>3</b>  |
| Griffstellungen   | 3         |
| Flügelanordnung   | 3         |
| Montageanleitungen und Anwendungsdiagramm               | 4         |
| Anwendungsbereich                                       | 4         |
| <b>Beschlagsübersicht Getriebe für Bolzenverschluss</b> | <b>5</b>  |
| <b>Beschlagsübersicht Getriebe für Hakenverschluss</b>  | <b>6</b>  |
| <b>Horizontalschnitt Getriebe</b>                       | <b>10</b> |
| <b>Horizontalschnitt Hakengetriebe</b>                  | <b>11</b> |
| <b>Horizontalschnitt Getriebe - Schema C</b>            | <b>12</b> |
| <b>Horizontalschnitt Hakengetriebe - Schema C</b>       | <b>13</b> |
| <b>Vertikalschnitt Laufwagen flache Laufschiene</b>     | <b>14</b> |
| <b>Vertikalschnitt Laufwagen hohe Laufschiene</b>       | <b>15</b> |

# Allgemeine Informationen

## Griffstellungen



Ausführung Links

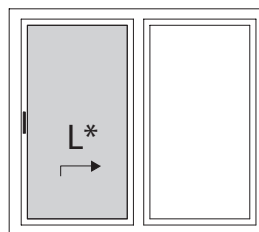

Ausführung Links  
(DIN EN 12519 nach rechts öffnend)



Ausführung Rechts  
(DIN EN 12519 nach links öffnend)

## Flügelanordnung

Schema A

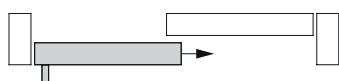

Schema D

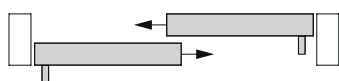

Schema C

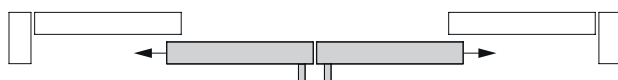

Schema F



Schema G2



## Montageanleitungen und Anwendungsdiagramm

Das Anwendungsdiagramm für das Hebeschiebesystem Move HS ist unbedingt zu beachten. Anwendungsdiagramme erhalten Sie auf Anfrage bei Ihrem zuständigen Außendienstmitarbeiter und der MACO Homepage (<https://www.maco.eu> / <https://www.hautau.de>) im Download der Montageanleitung Move HS.









## Anwendungsbereich

Für MACO Move HS gelten die genannten Anwendungsbereiche.

Verhältnis Flügelhöhe (FH) / Flügelbreite (FB) < 2,5 : 1

Die Maximalgrößen sind abhängig von der Statik und der Ausführung der Profile.

Es gelten die max. Anwendungsbereiche und Gewichte aus den Vorgaben des Profilherstellers, diese müssen eingehalten werden.

|   |  |  |
|---|---|--|
| FB   | 3.335 mm  | 3.385 mm   |
| FH   | 3.300 mm  |  |
| FG   | 350 kg  | 500 kg   |
| DM   | 37,5  |  |
| FDM  | 44,5  |  |
| GH   | Gr. 1 - 3: 398 / 408 mm<br>Gr. 4 - 5: 998 / 1008 mm                                 |  |
|      | Ausfräsung Hakenschließeteil: Typ 2 (PVC/Alu)                                       |  |

# Beschlagsübersicht Getriebe für Bolzenverschluss

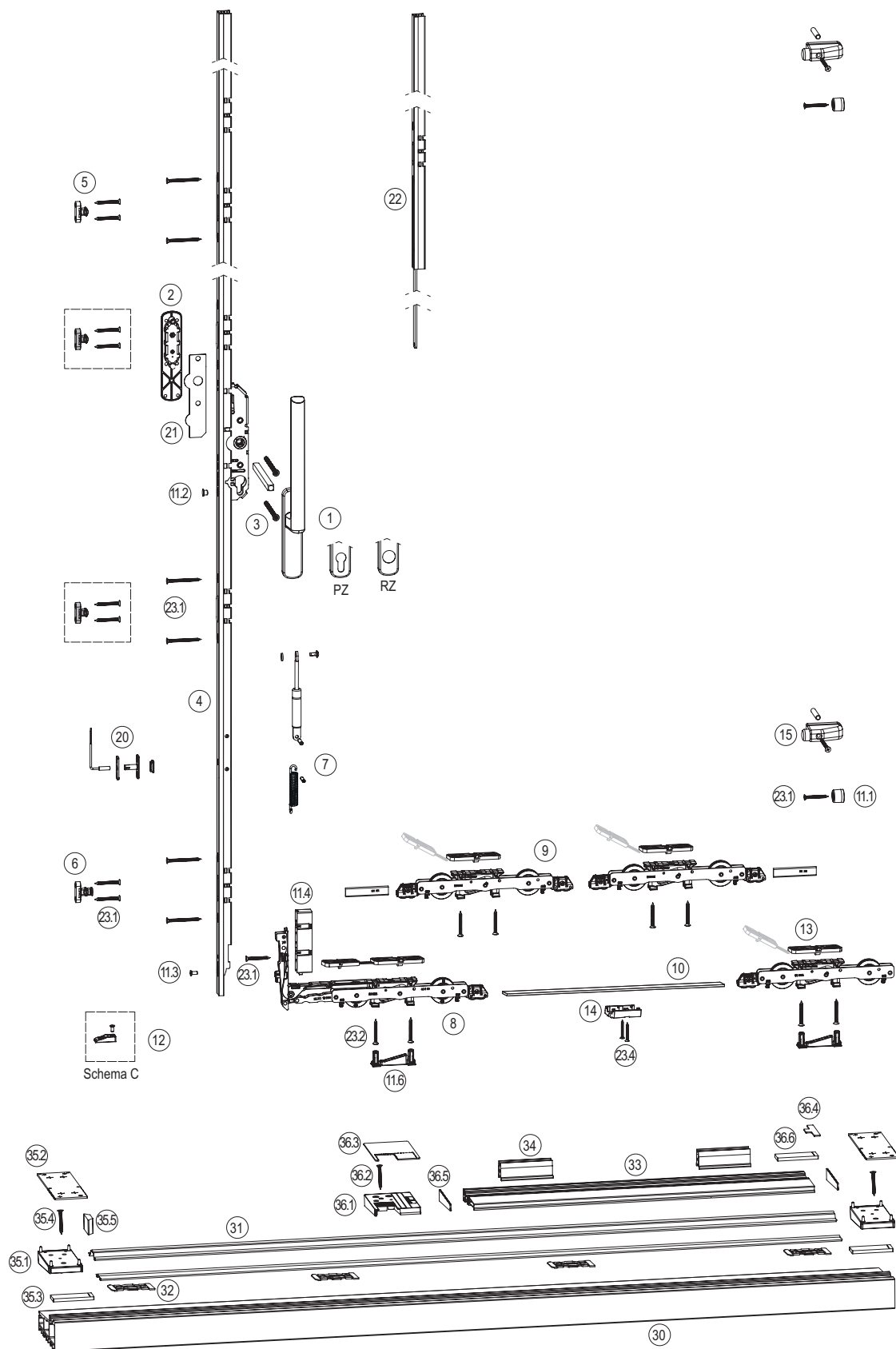

# Beschlagsübersicht Getriebe für Hakenverschluss

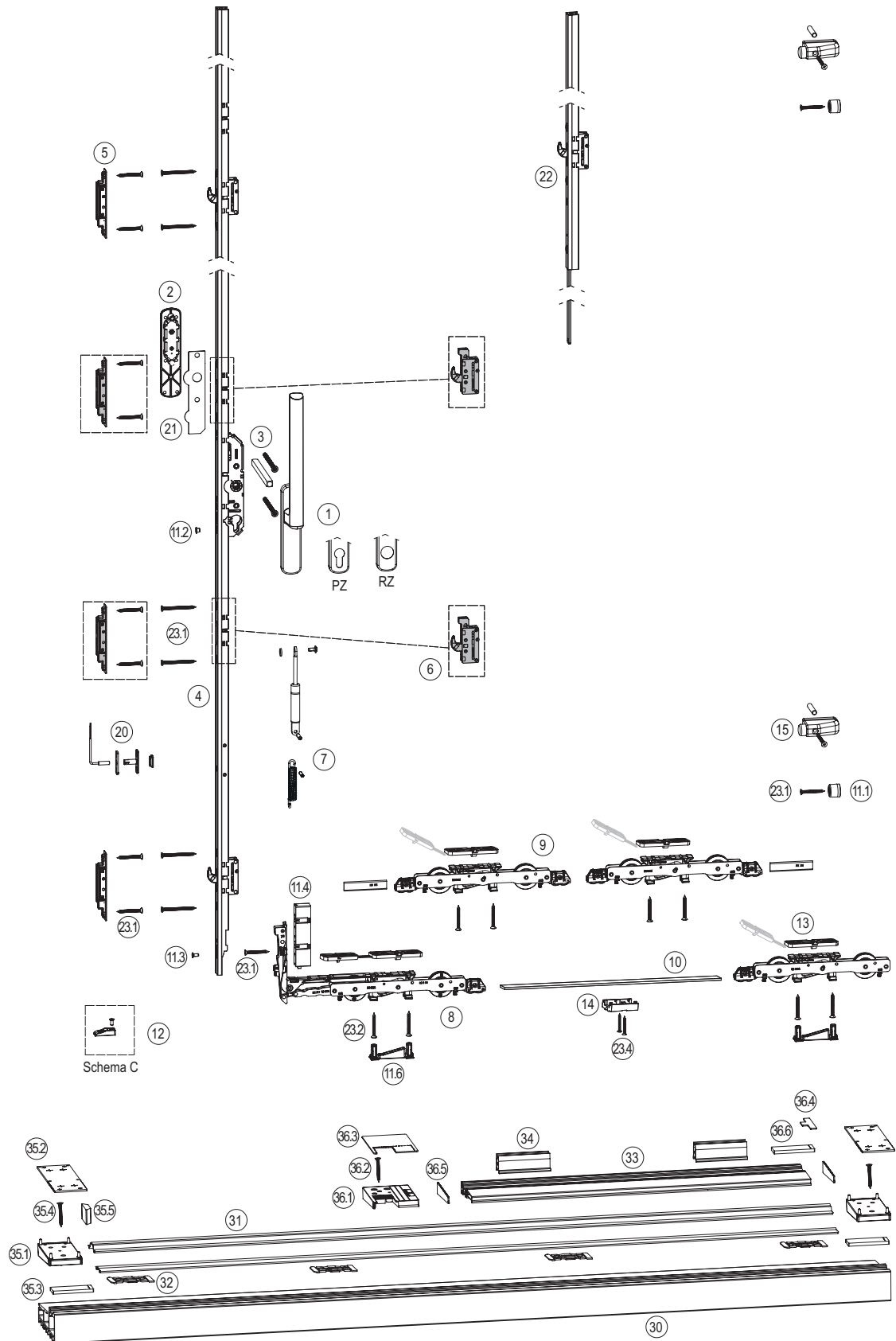



| Pos. | Anzahl bei Schema |   |   |   |    |  |  |  |  |  |  |  |  |
|------|-------------------|---|---|---|----|--|--|--|--|--|--|--|--|
|      | A                 | C | D | K | G1 |  |  |  |  |  |  |  |  |

### Griffe

| 1  | 1      | 2                             | 2      | 2      | 1      | Griffe innen                        | Edelstahl  | Blank  | Titan                         | Weiss  | Schwarz | Silber |        |        |    |  |
|--|--------|-------------------------------|--------|--------|--------|-------------------------------------|--|--------|-------------------------------|--------|---------|--------|--------|--------|----|--|
|  |        |                               |        |        |        |                                     | HS-Griff 12 innen Nocke 10 ohne Stift            | -      | 103696 + 366005 <sup>1)</sup> | 218398 | 218399  | 226148 |        | 218397 | 1  |  |
| HS-Griff 12 innen PZ Nocke 10 ohne Stift     | -      | 103696 + 365618 <sup>1)</sup> | 218404 | 218405 | 226239 | 218403                              | 1  |        |                               |        |         |        |        |        |    |  |
| HS-Griff Unity innen Nocke 10 ohne Stift     | 477499 |                               |        |        |        |                                     | -  | 1      |                               |        |         |        |        |        |    |  |
| HS-Griff Unity innen PZ Nocke 10 ohne Stift  | 477500 |                               |        |        |        |                                     | -  | 1      |                               |        |         |        |        |        |    |  |
| HS Griff Atrium innen Nocke 12 ohne Stift    | -      | 246182                        | 300084 | 246287 | 246272 | 246236                              | 1  |        |                               |        |         |        |        |        |    |  |
| HS Griff Atrium innen PZ Nocke 12 ohne Stift | -      | 246185                        | 300085 | 246290 | 246275 | 246248                              | 1  |        |                               |        |         |        |        |        |    |  |
| HS Griff Atrium innen RZ Nocke 12 ohne Stift | -      | 246191                        | 300086 | 246296 | 246284 | 246266                              | 1  |        |                               |        |         |        |        |        |    |  |
| 2  | 1      | 2                             | 2      | 2      | 1      | Griffe außen                        | Edelstahl  | Blank  | Titan                         | Weiss  | Schwarz | Silber |        |        |    |  |
|  |        |                               |        |        |        |                                     | HS Muschelgriff kurz Einfrästiefe 9 mm           | -      | 369778 <sup>2)</sup>          | 369775 | 369776  | 370973 |        | 369773 | 10 |  |
|  |        |                               |        |        |        |                                     | HS Muschelgriff lang Einfrästiefe 9 mm           | -      | 371846 <sup>2)</sup>          | 371853 | 371854  | 371852 |        | 371851 | 10 |  |
|  |        |                               |        |        |        |                                     | HS Muschelgriff Unity kurz Einfrästiefe 9 mm     | 477503 |                               |        |         |        |        | -      | 1  |  |
|  |        |                               |        |        |        |                                     | HS-Griff 12 außen PZ ohne Stift                  | -      | 103972 + 365618 <sup>1)</sup> | 218417 | 218418  | 227609 |        | 218416 | 1  |  |
|  |        |                               |        |        |        |                                     | HS-Griff Unity außen PZ Nocke 10 ohne Stift      | 477501 |                               |        |         |        |        | -      | 1  |  |
|  |        |                               |        |        |        |                                     | HS Griff Atrium außen PZ Nocke 12 ohne Stift     | -      | 246188                        | 300087 | 246293  | 246278 |        | 246254 | 1  |  |
|  |        |                               |        |        |        |                                     | HS Griff Atrium außen PZ Nocke 12 ohne Stift     | -      | 246194                        | 300088 | 246299  | 246281 |        | 246269 | 1  |  |
| 3  | 1      | 2                             | 2      | 2      | 1      | Packung Schrauben und Vierkantstift |  |        |                               |        |         | Silber |        |        |    |  |
|  |        |                               |        |        |        |                                     | HS-Griff 12 und Unity innen - Muschelgriff außen |        |                               |        |         |        | 104827 | 10     |    |  |
|  |        |                               |        |        |        |                                     | HS-Griff 12 und Unity innen / aussen             |        |                               |        |         |        | 104831 | 10     |    |  |
|  |        |                               |        |        |        |                                     | HS-Griff Atrium innen - Muschelgriff außen       |        |                               |        |         |        | 482533 | 10     |    |  |
|  |        |                               |        |        |        |                                     | HS-Griff Atrium innen / aussen                   |        |                               |        |         |        | 482536 | 10     |    |  |

### Getriebe für Bolzenverschluss

| 4  | 1    | 2   | 2     | 2     | 1     | Getriebe 500 kg Move HS für Bolzen DM        | 37,5                           |        |   |  | L | Schwarz | Silber |        |
|--|------|-----|-------|-------|-------|--|--------------------------------|--------|---|--|---|---------|--------|--------|
|  |      |     |       |       |       |  |                                |        |   |  |   |         |        |        |
| <i>L Getriebe Laufschiene flach = FH - 70</i>  | Gr.2 | 398 | 1295  | 1 705 | 2 (3) | 1675   | 251903                         | 251898 | 5 |  |   |         |        |        |
| <i>L Getriebe Laufschiene hoch = FH - 80</i>   | Gr.3 | 998 | 1 695 | 2 105 | 2 (4) | 2075   | 251904                         | 251899 | 5 |  |   |         |        |        |
|  | Gr.4 | 998 | 2 095 | 2 555 | 2 (4) | 2525   | 251905                         | 251900 | 5 |  |   |         |        |        |
| mit Bedienkraftunterstützung und Griffdämpfung | Gr.4 | 998 | 2 095 | 2 555 | 2 (4) | 2525   | -                              | 251908 | 5 |  |   |         |        |        |
|  | Gr.5 | 998 | 2 495 | 2 955 | 2 (4) | 2925   | 251906                         | 251901 | 5 |  |   |         |        |        |
| 5  | 1    | 1   | 2     | 2     | 1     | Verriegelungsbolzen PVC/Alu                  |                                |        |   |  |   | L       | Silber |        |
|  |      |     |       |       |       |  | <i>FH &gt; 2200 Anzahl x 2</i> |        |   |  |   |         | 14,5   | 482566 |
| 6  | 1    | 1   | 2     | 2     | 1     | Verriegelungsbolzen PVC/Alu mit Spaltlüftung |                                |        |   |  |   | L       | Silber |        |
|  |      |     |       |       |       |  |                                |        |   |  |   | 14,5    | 482577 | 20     |

### Getriebe für Hakenverschluss

| 4   | 1    | 1   | 2     | 2     | 1     | Getriebe 500 kg Move HS mit Haken DM   | 37,5   |        |   |  | L | Schwarz | Silber |    |   |      |     |       |       |   |       |        |        |   |
|---|------|-----|-------|-------|-------|--|--------|--------|---|--|---|---------|--------|----|---|------|-----|-------|-------|---|-------|--------|--------|---|
|   |      |     |       |       |       |  |        |        |   |  |   |         |        |    | <sup>3)</sup> Anwendungsbereiche              | Gr.1 | 398 | 815   | 1 305 | 2 | 1 275 | 251930 | 251923 | 5 |
|   | Gr.2 | 398 | 1 295 | 1 705 | 2 (3) | 1 675                                  | 251931 | 251924 | 5 |  |   |         |        |    |   |      |     |       |       |   |       |        |        |   |
| <i>L Getriebe Laufschiene flach = FH - 70</i> | Gr.3 | 998 | 1 695 | 2 105 | 2 (4) | 2 075                                  | 251932 | 251925 | 5 |  |   |         |        |    |   |      |     |       |       |   |       |        |        |   |
| <i>L Getriebe Laufschiene hoch = FH - 80</i>  | Gr.4 | 998 | 2 095 | 2 555 | 2 (4) | 2 525                                  | 251933 | 251926 | 5 |  |   |         |        |    |   |      |     |       |       |   |       |        |        |   |
|   | Gr.5 | 998 | 2 495 | 2 955 | 2 (4) | 2 925                                  | 251934 | 251927 | 5 |  |   |         |        |    |   |      |     |       |       |   |       |        |        |   |
| 4.1   | 0    | 1   | 0     | 0     | 0     | Getriebe 500 kg Move HS für Schema C-F | 37,5   |        |   |  | L | Schwarz | Silber |    |   |      |     |       |       |   |       |        |        |   |
|   |      |     |       |       |       |  |        |        |   |  |   |         |        |    | <sup>3)</sup> Anwendungsbereiche              | Gr.1 | 398 | 815   | 1 305 | - | 1 275 | -      | 251897 | 5 |
|   |      |     |       |       |       |  |        |        |   |  |   |         |        |    |   | Gr.2 | 398 | 1 295 | 1 705 | - | 1 675 | -      | 251898 | 5 |
|   |      |     |       |       |       |  |        |        |   |  |   |         |        |    | <i>L Getriebe Laufschiene flach = FH - 70</i> | Gr.3 | 998 | 1 695 | 2 105 | - | 2 075 | -      | 251899 | 5 |
|   |      |     |       |       |       |  |        |        |   |  |   |         |        |    | <i>L Getriebe Laufschiene hoch = FH - 80</i>  | Gr.4 | 998 | 2 095 | 2 555 | - | 2 525 | -      | 251900 | 5 |
|   |      |     |       |       |       |  |        |        |   |  |   |         |        |    |   | Gr.5 | 998 | 2 495 | 2 955 | - | 2 925 | -      | 251901 | 5 |
| 5   | 2    | 2   | 4     | 4     | 2     | Schließteil für Hakengetriebe          |        |        |   |  |   | Schwarz | Silber |    |   |      |     |       |       |   |       |        |        |   |
|   |      |     |       |       |       |  |        |        |   |  |   | 252046  | 251287 | 10 |   |      |     |       |       |   |       |        |        |   |

Bei FH > 2200

| 6 | 1 | 1 | 2 | 2 | 1 | Hakenkasten für Hakengetriebe Move HS         |  |                |  |  |  | Silber |        |    |
|---|---|---|---|---|---|---|--|----------------|--|--|--|--------|--------|----|
|   |   |   |   |   |   |   |  |                |  |  |  | 252029 | 10     |    |
| 7 | 1 | 2 | 2 | 2 | 1 | Bedienkraftunterstützung für Move HS Getriebe | Flügelgewicht  |                |  |  |  |        |        |    |
|   |   |   |   |   |   |   | Gasfeder für HS-Bedienkraftunterstützung mit Griffdämpfung | > 350 kg       |  |  |  |        | 107090 | 10 |
|   |   |   |   |   |   |   | 1x Gasdruckfeder   |                |  |  |  |        |        |    |
|   |   |   |   |   |   |   | 1x Spannstift  |                |  |  |  |        |        |    |
|   |   |   |   |   |   |   | 1x Schraube M6 x 12  |                |  |  |  |        |        |    |
|   |   |   |   |   |   |   | 1x Scheibe   |                |  |  |  |        |        |    |
|   |   |   |   |   |   |   | Zugfeder für HS-Bedienkraftunterstützung                   | > 250 - 350 kg |  |  |  |        | 107091 | 10 |
|   |   |   |   |   |   |   | 1x Zugfeder  |                |  |  |  |        |        |    |
|   |   |   |   |   |   |   | 1x Spannstift  |                |  |  |  |        |        |    |

| Pos | Anzahl bei Schema |   |   |   |    |  |  |  |  |  |
|-----|-------------------|---|---|---|----|--|--|--|--|--|
|     | A                 | C | D | K | G1 |  |  |  |  |  |

#### Laufwagen und Verbindungsstange

|  |   |   |   |   |   |  |        |   |  |
|--|---|---|---|---|---|--|--------|---|--|
| 8  | 1 | 2 | 2 | 2 | 1 | <b>Packung Laufwagen Nut 22x42 Move HS 350kg</b> | Silber |   |  |
|  |   |   |   |   |   | <b>mit Bürste</b>                                | 486855 | 1 |  |
|  |   |   |   |   |   | <i>1x Laufwagen vorne Move HS mit Bürste</i>     |        |   |  |
|  |   |   |   |   |   | <i>1x Laufwagen hinten Move HS mit Bürste</i>    |        |   |  |
|  |   |   |   |   |   | <b>ohne Bürste</b>                               | 486858 | 1 |  |
|  |   |   |   |   |   | <i>1x Laufwagen vorne Move HS ohne Bürste</i>    |        |   |  |
|  |   |   |   |   |   | <i>1x Laufwagen hinten Move HS ohne Bürste</i>   |        |   |  |
|  |   |   |   |   |   | <b>mit Bürste höhenverstellbar</b>               | 482515 | 1 |  |
| <i>1x Laufwagen vorne Move HS mit Bürste</i>                   |   |   |   |   |   |  |        |   |  |
| <i>1x Laufwagen hinten Move HS mit Bürste höhenverstellbar</i> |   |   |   |   |   |  |        |   |  |

Zusätzlich bei höherem Flügelgewicht

|   |   |   |   |   |   |  |        |        |       |        |       |       |        |    |
|---|---|---|---|---|---|--|--------|--------|-------|--------|-------|-------|--------|----|
| 9   | 1 | 2 | 2 | 2 | 1 | <b>Packung Zusatzlaufwagen Nut 22x42 Move HS 500kg</b> | Silber |        |       |        |       |       |        |    |
|   |   |   |   |   |   | <b>mit Bürste</b>                                      | 486860 | 1      |       |        |       |       |        |    |
| <i>2x Laufwagen mitte Move HS mit Bürste</i>          |   |   |   |   |   |  |        |        |       |        |       |       |        |    |
| <i>2x Verbindungsstange Move HS 3,32x15,85 L=75mm</i> |   |   |   |   |   |  |        |        |       |        |       |       |        |    |
| 10  | 1 | 2 | 2 | 2 | 1 | <b>Verbindungsstange Move HS 3,32x15,85</b>            | Single | Tandem | L     | Silber |       |       |        |    |
|   |   |   |   |   |   | <i>L Stange Single = FB - 649</i>                      | Gr.150 | 740    | 1 600 | 1 380  | 2 240 | 939   | 481859 | 10 |
|   |   |   |   |   |   | <i>L Stange Tandem = FB - 1314</i>                     | Gr.200 | 1 601  | 2 100 | 2 246  | 2 740 | 1 439 | 481860 | 10 |
|   |   |   |   |   |   |  | Gr.250 | 2 101  | 2 600 | 2 746  | 3 240 | 1 939 | 481861 | 10 |
|   |   |   |   |   |   | <i>Korrekturmaß K = 2</i>                              | Gr.323 | 2 601  | 3 335 | 3 246  | 3 385 | 2 674 | 481862 | 10 |

#### Flügelteile Move HS

|   |   |   |   |   |   |  |        |    |
|---|---|---|---|---|---|--|--------|----|
| 11  | 1 | 2 | 2 | 2 | 1 | <b>Packung Flügelteile Move HS 350kg Salamander eD 82 Silber</b> |        |    |
|   |   |   |   |   |   | <i>2x Anschlagpuffer Soft grau Pos. 11.1</i>                     | 481848 | 10 |
| <i>1x Abdeckkappe f. Schraubloch HS Getriebe grau Pos. 11.2</i>                   |   |   |   |   |   |  |        |    |
| <i>1x Schraube M 5x12 Pos. 11.3</i>   |   |   |   |   |   |  |        |    |
| <i>1x Unterlegteil Salamander eD 82 Pos. 11.4</i>                                 |   |   |   |   |   |  |        |    |
| <i>2x Laufwagenabstützung Move HS Nut 22x42 Laufschiene Rund Silber Pos. 11.6</i> |   |   |   |   |   |  |        |    |

#### Zusätzlich bei Schema C

|    |   |   |   |   |   |                            |        |    |
|----|---|---|---|---|---|----------------------------|--------|----|
| 12 | - | 1 | - | - | - | <b>Move HS Riegelblock</b> | Silber |    |
|    |   |   |   |   |   |                            | 481865 | 10 |

#### Zusätzlich bei Laufschiene flach

|    |   |   |   |   |   |   |     |        |    |
|----|---|---|---|---|---|---|-----|--------|----|
| 13 | 2 | 4 | 4 | 4 | 2 | <b>HS Laufwagenunterfütterung für vorderen und hinteren Laufwagen</b> | H 3 | Silber |    |
|    |   |   |   |   |   | <i>bei Verwendung Zusatzlaufwagen Pos. 9 Anzahl x 2</i>               | 10  | 363821 | 20 |

#### Zusätzlich bei FB > 1600 mm

|    |   |   |   |   |   |   |                       |        |    |
|----|---|---|---|---|---|---|-----------------------|--------|----|
| 14 | 1 | 2 | 2 | 2 | 1 | <b>Stangenführung Flügelbreite 1600 - 2200 Gealan S9000</b> |                       |        |    |
|    |   |   |   |   |   | <i>bei Flügelbreite &gt; 2200 Anzahl x 2</i>                | für Laufschiene flach | 370365 | 10 |
|    |   |   |   |   |   |   | für Laufschiene hoch  | 370364 | 10 |

#### Puffer

|                                    |   |   |   |   |   |   |        |         |        |    |
|------------------------------------|---|---|---|---|---|---|--------|---------|--------|----|
| 15                                 | 0 | 0 | 2 | 0 | 0 | <b>Anschlagpuffer HS Kunststoff mit langem Bolzen</b> | Weiss  | Schwarz | Silber |    |
|                                    |   |   |   |   |   | <i>1x Puffergehäuse Kunststoff</i>                    | 107075 | 107074  | 107076 | 10 |
| <i>1x Bolzen 8 x 50</i>            |   |   |   |   |   |   |        |         |        |    |
| <i>1x Gummipilzpuffer</i>          |   |   |   |   |   |   |        |         |        |    |
| <i>1x Senkblechschraube 4,8x70</i> |   |   |   |   |   |   |        |         |        |    |

#### OPTIONAL

|                                      |   |   |   |   |   |   |        |         |        |   |
|--------------------------------------|---|---|---|---|---|---|--------|---------|--------|---|
| 20                                   | 1 | 0 | 2 | 2 | 1 | <b>Verschlussüberwachung Reedkontakt MVE Aufbau</b> | Weiss  | Schwarz | Silber |   |
|                                      |   |   |   |   |   | <i>1x Magnetkontakt</i>                             | 321167 | 321190  | 321152 | 1 |
| <i>1x Magnet mit Halteplatte</i>     |   |   |   |   |   |   |        |         |        |   |
| <i>5x Unterlegteil Magnetkontakt</i> |   |   |   |   |   |   |        |         |        |   |

|    |   |   |   |   |   |  |        |    |
|----|---|---|---|---|---|--|--------|----|
| 21 | 1 | 2 | 2 | 2 | 1 | <b>Anbohrschutz HS Getriebe RC2 37,5</b> |        |    |
|    |   |   |   |   |   |  | 374110 | 10 |

|    |  |  |  |  |  |                                      |   |         |        |   |
|----|--|--|--|--|--|--------------------------------------|---|---------|--------|---|
| 22 |  |  |  |  |  | <b>Move HS Getriebeverlängerung</b>  |   | Schwarz | Silber |   |
|    |  |  |  |  |  | <i>für Bolzengetriebe L = 870 mm</i> | 1 | 251909  | 251910 | 5 |
|    |  |  |  |  |  | <i>für Hakengetriebe L = 870 mm</i>  | 1 | 251936  | 251935 | 5 |

|   |   |  |   |   |   |   |   |        |    |
|---|---|--|---|---|---|---|---|--------|----|
| 23  | 1 | 1  | 2 | 2 | 1 | <b>Packung Befestigungsschrauben Move HS 350kg Salamander eD 82</b> |   |        |    |
|   |   |  |   |   |   | <i>16 x Senkkopfblechschraube 4,8x38 DIN7982 Pos. 23.1</i>          | <i>8 Stk. Befestigung Getriebe; 4 Stk. Verriegelungen; 2 Stk. An.</i> | 481857 | 10 |
|   |   |  |   |   |   | <i>4 x Senkkopfblechschraube 4,8x28 DIN 7982 Pos. 23.2</i>          | <i>4 Stk. Befestigung LW waagrecht</i>                                |        |    |
|   |   |  |   |   |   | <i>4 x Senkkopfblechschraube 4,8x65 DIN7982 Pos. 23.3</i>           | <i>4 Stk. Verriegelungen Schema C</i>                                 |        |    |
| <i>4 x Senkkopfblechschraube 3,8x38 DIN7982 Pos. 23.4</i> |   | <i>4 Stk. Befestigung Stangenführung</i> |   |   |   |   |   |        |    |

|    |   |   |   |   |   |   |  |        |
|----|---|---|---|---|---|---|--|--------|
| 24 | 0 | 1 | 0 | 0 | 0 | <b>Packung Befestigungsschrauben Move HS 350kg Salamander eD 82</b> |  |        |
|    |   |   |   |   |   | <i>4 x Senkkopfblechschraube 4,8x80 DIN7982 Pos. 24</i>             | <i>4 Stk. Verriegelungen Schema C u. F</i> | 481858 |



# Horizontalschnitt Getriebe

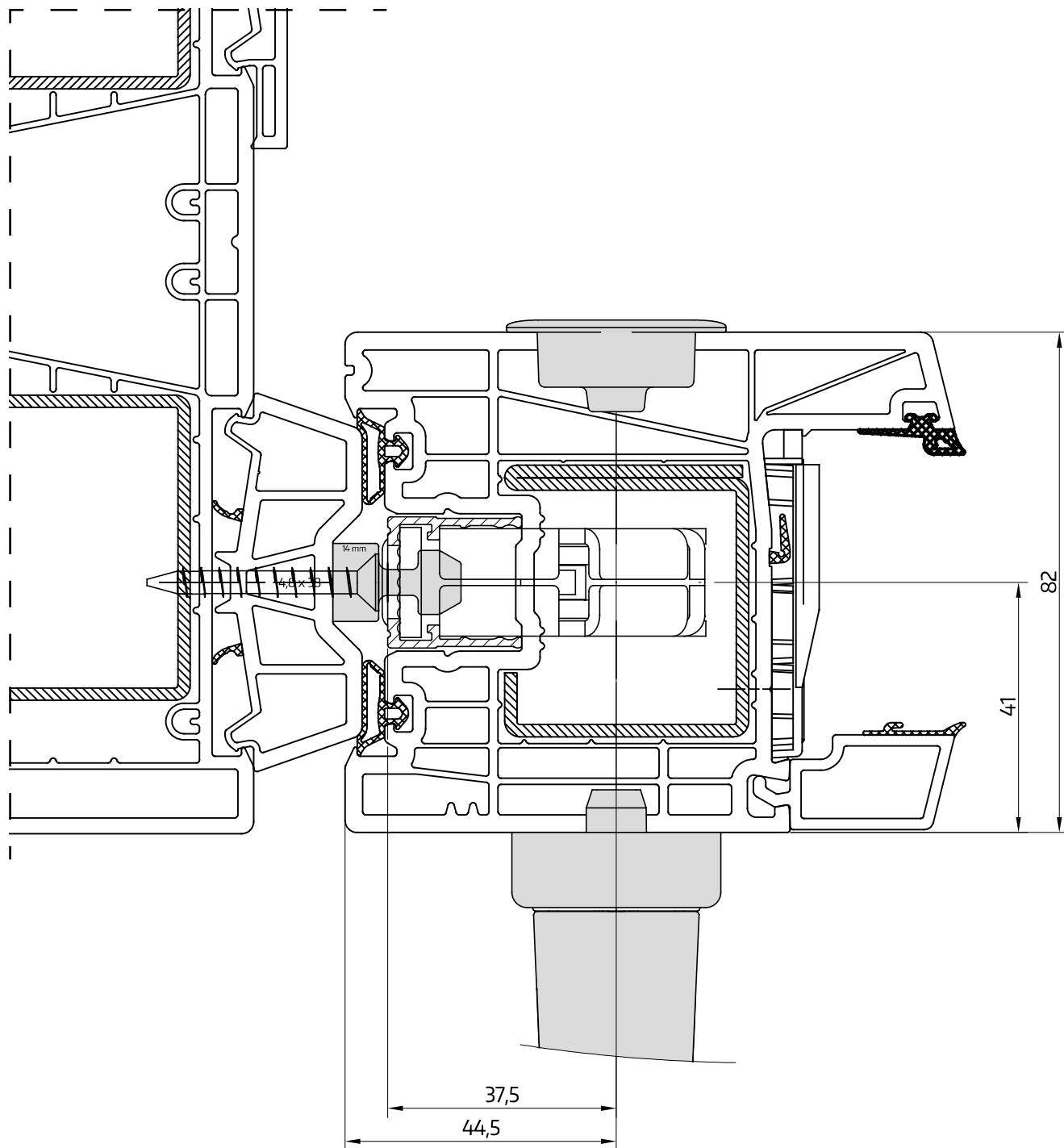

M 1:1

# Horizontalschnitt Hakengetriebe

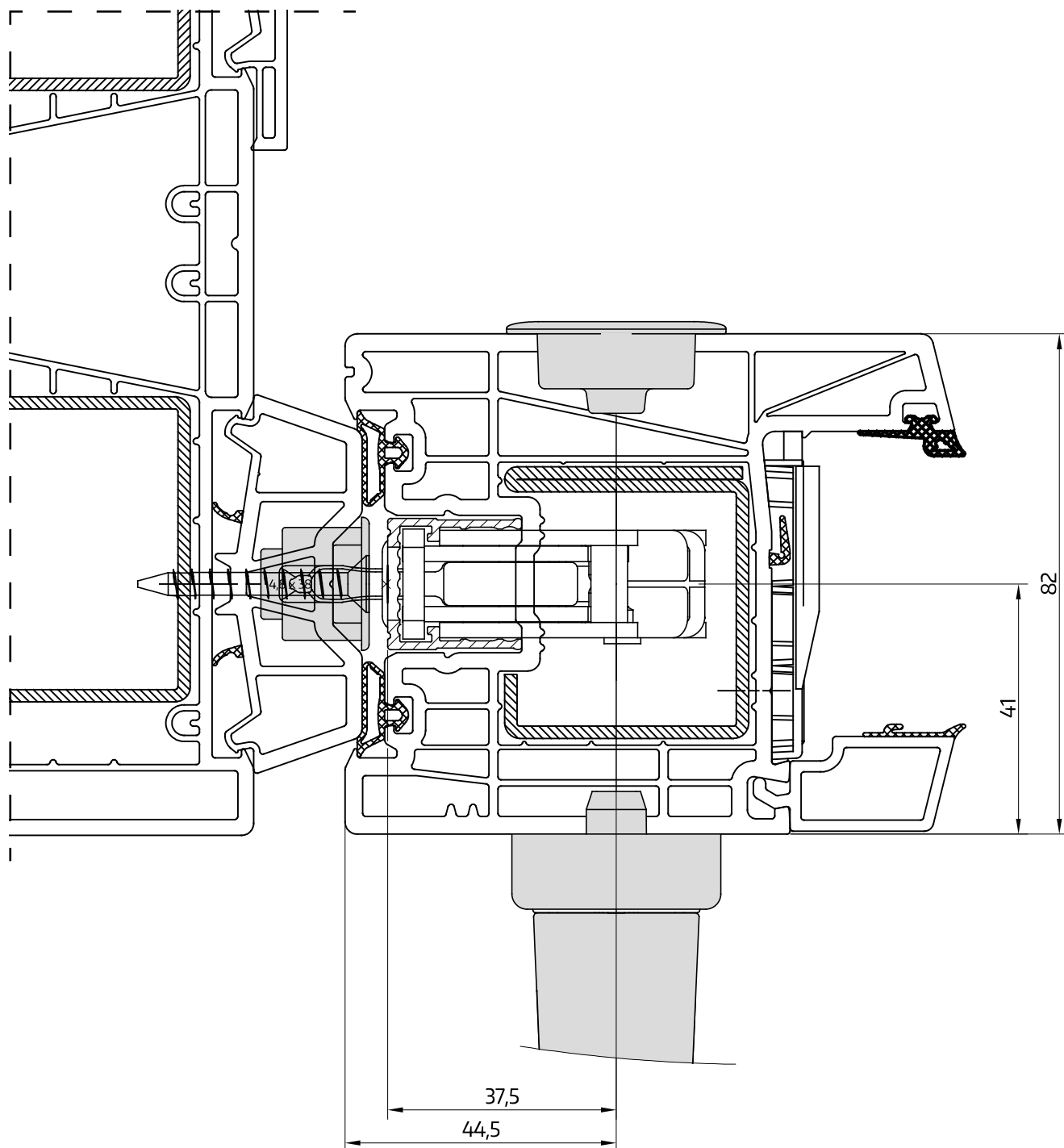

M 1:1

# Horizontalschnitt Getriebe - Schema C

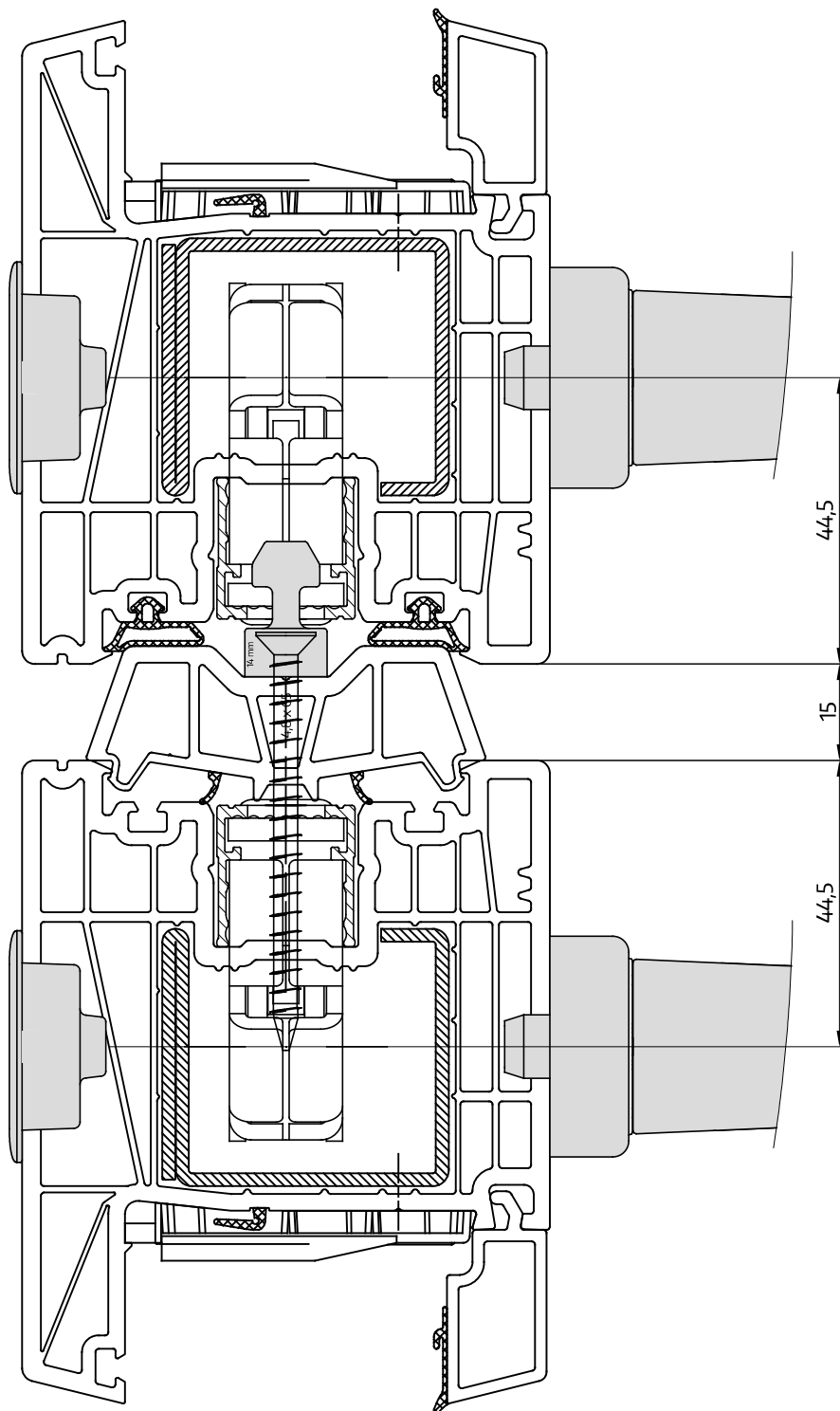

M 1:1

# Horizontalschnitt Hakengetriebe - Schema C

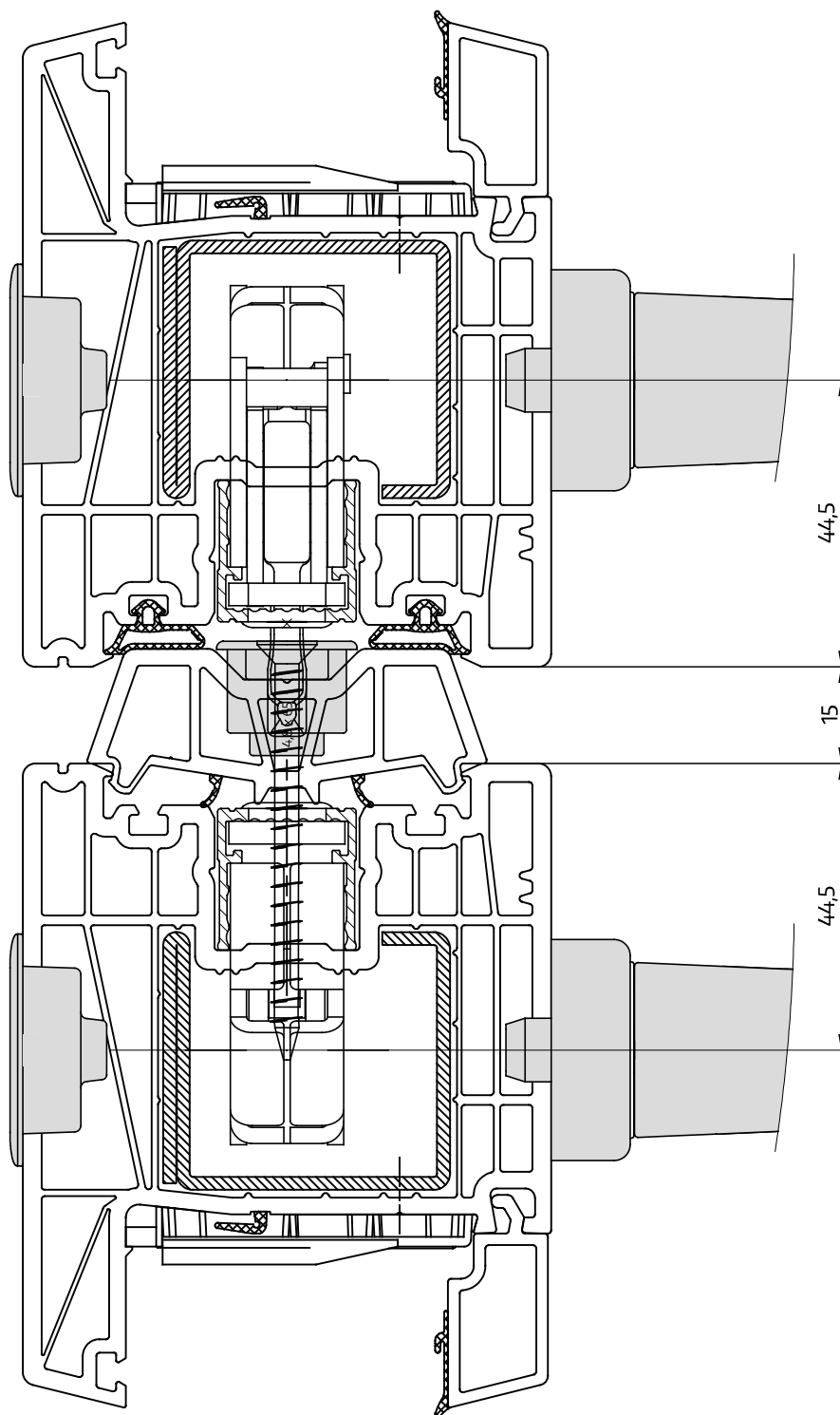

M 1:1

# Vertikalschnitt Laufwagen flache Laufschiene

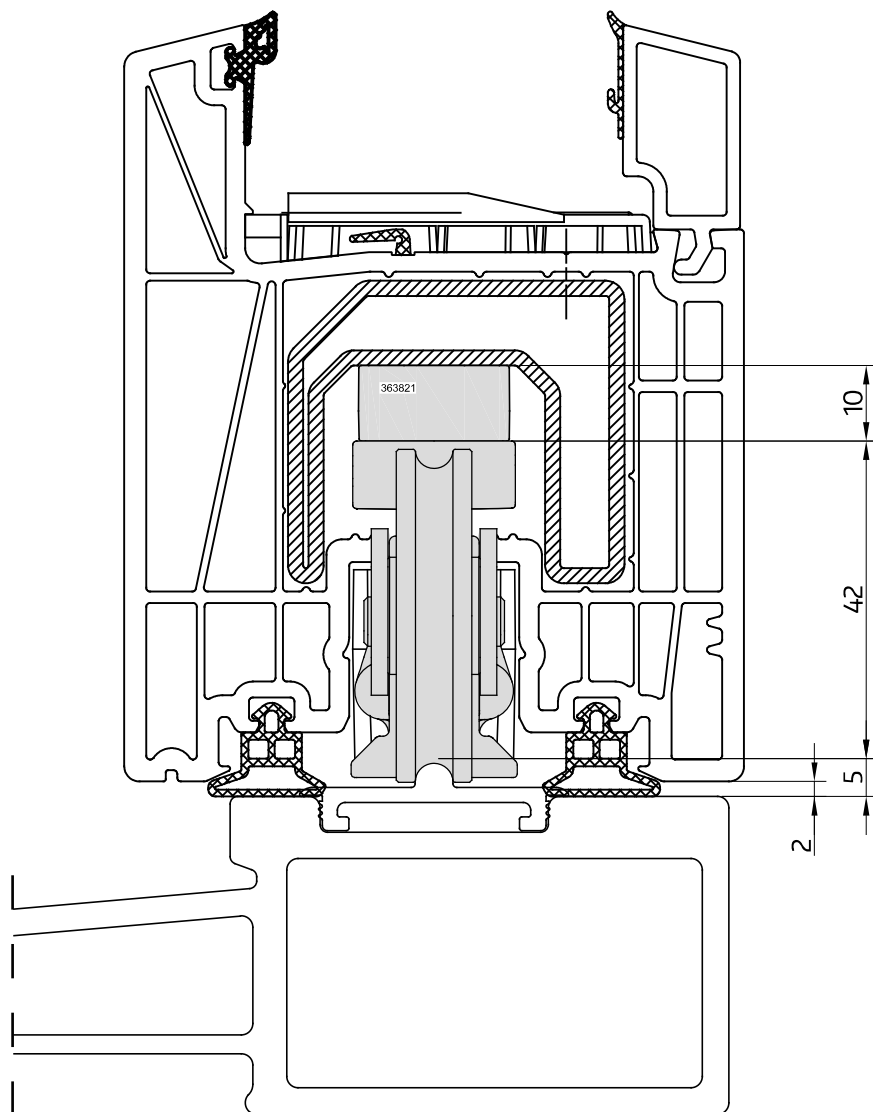

M 1:1

# Vertikalschnitt Laufwagen hohe Laufschiene

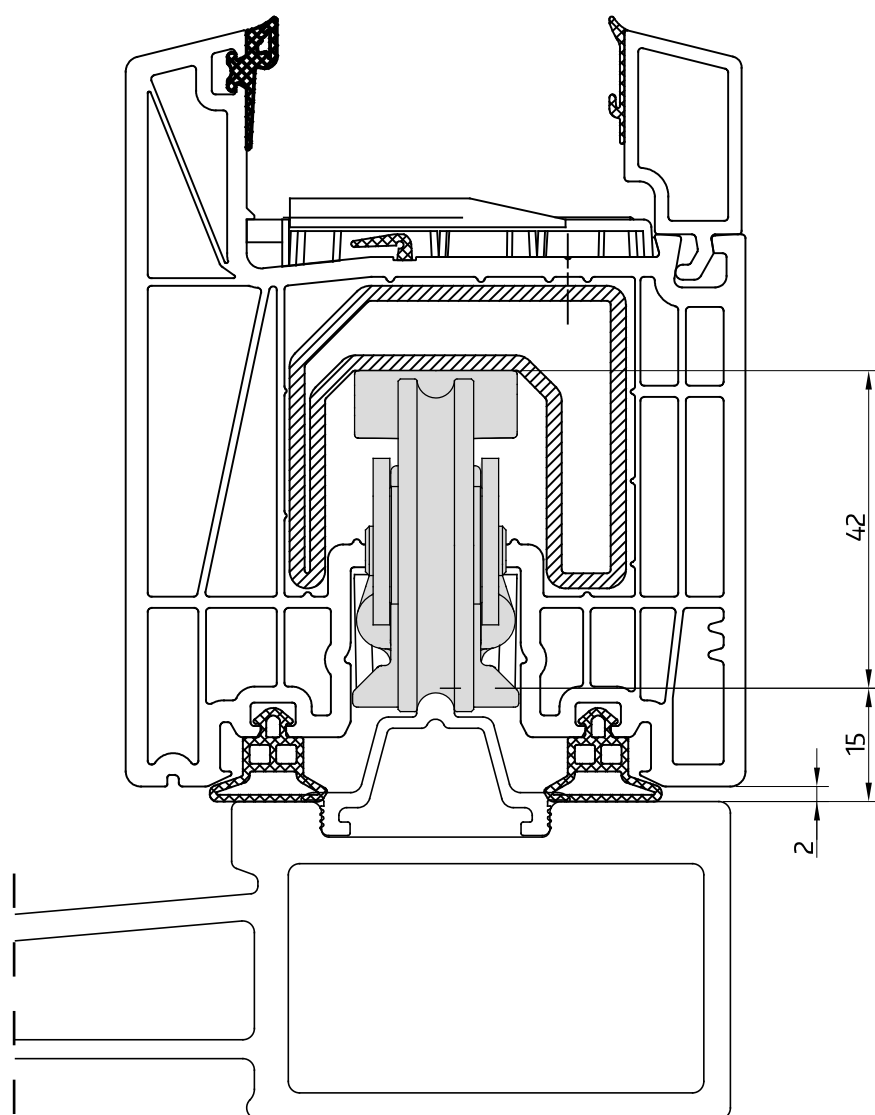

# Sie wollen alles aus einer Hand?

Bei uns bekommen Sie Beschlagslösungen für Ihre Großflächen, Fenster und Türen – für Holz, PVC und Aluminium. Erleben Sie unser vielseitiges Systemangebot, umfassender Service inklusive. Entdecken Sie mehr davon auf unserer Website **www.maco.eu** oder kontaktieren Sie Ihren MACO-Kundenberater. Für aktuelle Neuheiten folgen Sie uns auf Social Media.

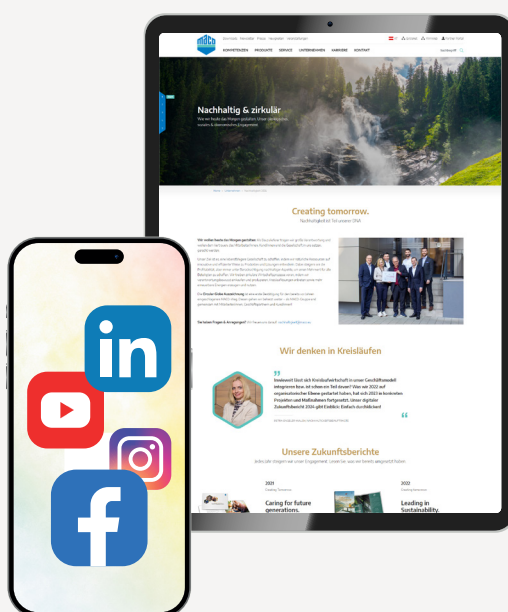

**MACO in Ihrer Nähe:**  
[www.maco.eu/kontakt](http://www.maco.eu/kontakt)



TECHNIK DIE BEWEGT



Dieses Print-Dokument wird laufend überarbeitet.  
Die aktuelle Version finden Sie unter <https://www.maco.eu/assets/760431>  
oder scannen Sie den QR-Code.

Erstellt: 04/2026  
Best.-Nr. 760431  
Alle Rechte und Änderungen vorbehalten.