

TEHNIKA KOJA POKREĆE

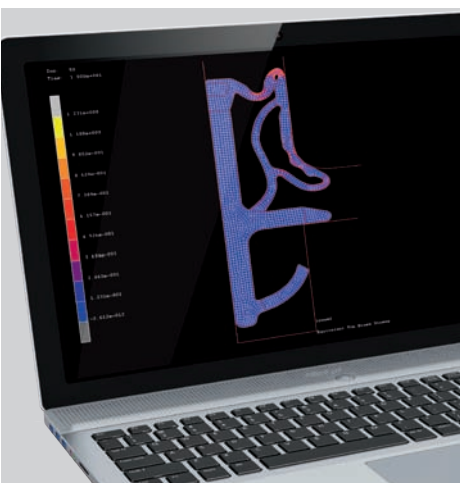

# MACO DIHTUNZI



Katalog

MACO  
DIHTUNZI





<b>1</b>	<b>Podaci</b>	<b>5</b>
<hr/>		
<b>2</b>	<b>Prozori</b>	<b>8</b>
<hr/>		
<b>3</b>	<b>Vrata</b>	<b>29</b>
<hr/>		
<b>4</b>	<b>HS</b>	<b>43</b>
<hr/>		
<b>5</b>	<b>Index</b>	<b>47</b>
<hr/>		



**N** Šifra

 Paket

€ Bruto cena u € ( /00 označava cenu za 100 kom. U suprotnom podrazumevana cena je za 1 kom.

 Obrada

**L** Ukupna dužina

 Širina dihtunga na pragu

 Visina dihtunga na pragu

 Luft koji dihtung pokriva

**B** Širina

**H** Visina



## 1 Podaci

### 1.1 Uputstva o garanciji

#### 1. Informacije o proizvodu i o pravilnoj upotrebi

Sledeća ponuda proizvoda obuhvata dihtunge:

- Dihtunzi za prozore
- Dihtunzi za vrata
- Dodatna oprema za dihtunge prozora i vrata
- Padajući podni dihtunzi
- Dodatna oprema za padajuće podne pragove

Područja primene

Daljnje informacije o ispravnim tehnikama primene mogu da se pronađu u sledećim poglavljima MACO kataloga: SVOJSTVA MATERIJALA, SVOJSTVA DIHTUNGA, NAČINI OBRADJE DIHTUNGA, TEHNIČKA SVOJSTVA DIHTUNGA ZA PRAGOVE (vidi tačku 5 ovog dokumenta).

#### 2. Obratiti pažnju

- Važne napomene
- i. Proizvodi iz serije DIHTUNZI razvijaju se isključivo za profesionalnu upotrebu.
- ii. MACO odbija da snosi odgovornost ukoliko je za greške, oštećenja i nedostatke pri realizaciji, primeni ili ugradnji odgovorno nespecijalizovano i nekvalifikovano osoblje.

#### 3. Nestručna upotreba

Primaoci isporučenog proizvoda, tj. svi koji proizvod dobijaju, primenjuju, preprodaju, upotrebljavaju itd. bez iznimke su dužni strogo da se pridržavaju propisa i uputstava ovog lista i ovde navedenih odredbi. Svi korisnici, posebno osobe/radne grupe navedene u tački 4. ove brošure, moraju informisati kupce, ugrađivače i korisnike o isporučenim MACO proizvodima. Takođe je potrebno skrenuti im pažnju na uputstvo za upotrebu i korišćenje različitih elemenata prilikom skladištenja, upotrebe, transporta, primene i rukovanja sa MACO proizvodima. Posebno treba da se naglase i mogućnosti oštećenja koja mogu da nastanu kao posledica pogrešne i nedovoljno stručne upotrebe MACO proizvoda.

Nestručnom upotrebom smatra se:

- a) ako dihtunzi dođu u kontakt sa lakom i površinama čija vrsta i moguća reakcija nisu poznati (sa dobavljačem unapred razjasniti kompatibilnost proizvoda)
- b) ako se ne pridržavamo uputstava za pravilnu upotrebu
- c) ako se ne upotrebljavaju LZS tj. lična zaštitna sredstva (lična zaštitna oprema poput zaštitnih naočara, zaštitnih rukavica i maske za kiseonik) kao što je propisano u listu sa sigurnosnim uputstvima
- d) ako se ne slede uputstva o području primene predviđene za pojedinačne proizvode

#### 4. Obaveza informisanja i obrazovanja - opis ciljnih grupa

Uputstva iz ovog priručnika namenjena su svim korisnicima tj. bez iznimke svima koji proizvod primenjuju ili preprodaju. Kao primer ovde su navedene neke radne grupe:

##### 4.1. Planer

obuhvata sve firme/osobe, koji planiraju gradnju neke zgrade, a time i ugradnju prozora/vrata/sistema uključujući i materijale i proizvode za ugradnju.

##### 4.2. Specijalizovani kupci

obuhvata sve firme/osobe koji kupuju proizvode kod određenih proizvođača i preprodaju ih bez ikakvih izmena ili daljnje obrade.

##### 4.3. Proizvođači prozora/vrata/sistema

obuhvata sve firme/osobe koji kupuju poluproizvode kod određenih proizvođača kako bi nakon njihove obrade mogli da proizvedu i kasnije ugrađuju vrata/prozore/sisteme.

##### 4.4. Distributeri građevinskih proizvoda/Firme za ugradnju

Distributeri građevinskih proizvoda su sve firme/osobe koje kupuju prozore/vrata/sisteme kod određenog proizvođača, kako bi ih bez ikakvih izmena preprodavali ili ugradili u neki građevinski objekt.

Firme za ugradnju su sve firme/osobe koje kupuju prozore/vrata/sisteme od nekog proizvođača ili distributera građevinskih proizvoda, kako bi ih ugradili u neki građevinski objekt.

##### 4.5. Nalogodavac

obuhvata sve firme/osobe, koje daju nalog za proizvodnju prozora/vrata/sistema u svrhu ugradnje u njihov građevinski objekt.

##### 4.6. Krajnji potrošači/Korisnici

obuhvata sve osobe, koji upotrebljavaju prozore/vrata/sisteme. Takve osobe nazivamo "korisnici".

MACO svim primaocima MACO proizvoda, uvažavajući kodeks potrošača, na raspolaganje stavlja zakonsku odredbu 206/2005, nezavisno da li se radi o delimičnoj ili o celokupnoj dokumentaciji sa ciljem da se ispuni dužnost informisanja i čitanja uputstava i objašnjenja vezana uz upotrebu proizvoda te kao garancija za moguće nedostatke ili greške u funkciji proizvoda.

Svi korisnici proizvoda su po tački 5 ove brošure dužni da pročitaju sve informacije o proizvodu i strogo ih se pridržavaju, kako bi se garantovala ispravna upotreba i pravilna funkcija proizvoda.

Primeri:



- Planeri su u obavezi da od proizvođača prozora/vrata ili od MACA zatraže aktuelnu verziju informacija o proizvodu i pridržavaju se odgovarajućih uputstava (vidi tačku 5)
- Specijalizovani kupci u obavezi su da se pridržavaju uputstava iz aktuelne verzije informacija o proizvodu (vidi tačku 5) i da kod MACA zatraže tehničke priručnike, uputstva za ugradnju, uputstva za upotrebu i održavanje te na zahtev i listove sa sigurnosnim uputstvima i iste podeliti proizvođačima prozora/vrata te firmama koje se bave ugradnjom
- Distributeri građevinskih proizvoda obavezni su da se pridržavaju raspoloživih informacija o proizvodu (vidi tačku 5) te zatražiti uputstva o upotrebi i održavanju kod proizvođača i ukoliko je tako predviđeno dati ih na raspolaganje nalogodavcima i krajnjim potrošačima tj. korisnicima.

## 5. Raspoloživa dokumentacija koja treba da se pročita

Dokumentacija u nastavku sadrži obvezne propise u vezi sa upotrebom proizvoda iz serije DIHTUNZI:

- I. Katalog proizvoda
- II. Uputstva za ugradnju i upotrebu (ukoliko je tako predviđeno)
- III. Tehnički listovi vezani za proizvod (o proizvodu)
- IV. Brošure sa sigurnosnim uputstvima (ukoliko je tako predviđeno)
- V. Uputstva za upotrebu i održavanje

Aktuelna verzija gore pomenute dokumentacije može se u štampanom obliku zatražiti od MACA ili se može preuzeti na web stranici [www.maco.eu](http://www.maco.eu)

## 6. Isključenje od odgovornosti

Svi podaci i uputstva u ovom dokumentu, sastavljeni su uzimajući u obzir postojeće norme i propise po najnovijem standardu tehnike u skladu sa postignutim iskustvom i stečenim znanjem.

Kako bi se osigurala sigurnost i ispravan rad DIHTUNGA, treba se pridržavati svih uputstava (vidi tačke 2-3) koje MACO stavlja na raspolaganje korisnicima proizvoda. Ne pridržavanje uputstava smatra se nestručnom upotrebom po tački 3 što sa sobom povlači i rizik od telesnih povreda i materijalne štete. Ukoliko dođe do nekih odstupanja od MACO uputstava ili korisnik traži uputstvo za nešto za što ne postoji uputstvo o rukovanju, a ni primeri primene, proizvođač je dužan automatski da ispita podudaranje sa odredbama o upotrebi ili dati da to ispita kompetentna osoba.

MACO je oslobođen od bilo kakve odgovornosti i u sledećim slučajevima:

- a) ukoliko proizvod ima neki nedostatak koji je nastao kao posledica zakonskih ili pravnih propisa koje mora zadovoljavati
- b) ukoliko zavisno o važećim stručnim načelima u vreme uvođenja na tržište od strane optuženika neka svojstva proizvoda nisu prepoznata kao nedostaci
- c) ukoliko je optuženik proizveo samo jedan element ili samo jedan poluproizvod, a nedostatak je nastupio tek u fazi konstrukcije proizvoda u koju je ugrađen taj element ili poluproizvod ili ako je nedostatak nastao kao posledica grešaka i/ili nepravilne upotrebe korisnika proizvoda iz serije DIHTUNGA (vidi tačku 3).

MACO ne preuzima odgovornost za greške u radu i funkciji te oštećenja nastala kao posledica ne pridržavanja tačaka 2, 3e, 5,6 (detaljnije 2i, ii, iii, iv, 3a-e, 5I,II,III,IV,V,VI,6).

U tim se slučajevima isključuje svaka zakonska i ugovorna garancija te svaka vrsta garancije za oštećenja nastala kao posledica neispravnog proizvoda.



## 1.2 Svojstva materijala

### Dih tunzi od penaste TPE mešavine (TE)

Dih tunzi od termoplastičnih elastomera su ko- ili triekstrudirani, zbog čega je profil delimično penast.

- Prvoklasna tolerancija
- Čvrsta zadnja strana otporna na rastezanje za komfornu ugradnju
- Stabilna geometrija
- Funkcionalni deo dihtunga je od penastog materijala što omogućava komforan, mekan pritisak pri zatvaranju
- Dobra otpornost na vodene lakove i razređivače
- Mogućnost varenja ili ugaonog rezanja
- Otpornost na temperaturu: -40/+120 °C

### Dih tunzi od kompaktnog TPE-a (TC)

Od termoplastičnih elastomera, mono- i koekstrudirani.

- Mogućnost vrlo tankih geometrija zidova profila - za maksimalan komfor i mekano zatvaranje
- Čvrsta zadnja strana otporna na rastezanje za komfornu ugradnju
- Odlična dimenzijska stabilnost
- Prvoklasna tolerancija
- Dobra otpornost na vodene lakove i razređivače
- Mogućnost varenja ili ugaonog rezanja
- Otpornost na temperaturu: -40/+120 °C

### Dih tunzi od kompaktnog silikona (SC)

Od vulkaniziranog silikona, mono- ili koekstrudirani.

- Odlična otpornost na UV-zračenje
- Posebno mekan, komforan pritisak pri zatvaranju i kod nepovoljnih osa okretanja
- Poboljšana elastičnost pri nepovoljnim vremenskim uslovi-

ma

- Otpornost na temperaturu: -40/+200 °C

### Dih tunzi od EPDM-a (EC-kompaktni, EE-penasti)

Ti su dihtunzi vulkanizirani od EPDM-a i mono- ili koekstrudirani, pri čemu profil može da bude ili kompaktni (EC) ili delimično penast (EE).

- (EE) Funkcionalni deo dihtunga je od penastog materijala što omogućuje komforan, mekan pritisak pri zatvaranju
- (EC) Tanke geometrije zidova profila za velika opterećenja i dug životni vek
- Odlična elastičnost
- Prvoklasna tolerancija
- Odlična otpornost na vodene lakove i razređivače
- Mogućnost ugaonog rezanja
- Otpornost na temperaturu: -40/+200 °C

### DIHTUNZI OD KOMPAKTNOG TERMOPLASTA (PC)

Od mekanog, vinilnog termoplasta, mono- ili koekstrudirani

- Prikladni za kombinaciju sa lakovima (osim sa vodenim lakovima)
- Mogućnost zavarivanja ili ugaonog sečenja
- Otpornost na temperaturu -10/+10 °C

### PENASTO-SILIKONSKI DIHTUNZI

Ovi dihtunzi su koekstrudirani iz vulkaniziranog silikona sa delimično penastim profilom

- Izuzetno otporni na UV zrake
- Veoma mekane strukture, zahvaljujući penastom materijalu
- Poboljšana otpornost u nepovoljnim vremenskim uslovima
- Temperaturni opseg: -40/+200 °C

## 2 Prozori

### 2.1 Srednji dihtung krila

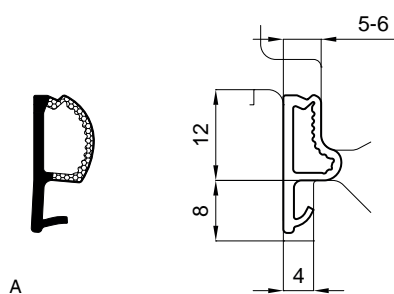
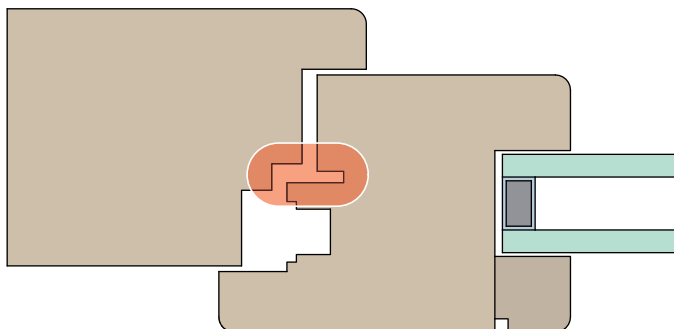

#### 2.1.1 TE3003a-4

TE3003a-4		✂	L		№
TE3003a-4	crna	45°; TSS; 90°	170	170	476370
	braon	45°; TSS; 90°	170	170	476368*
	bela	45°; TSS; 90°	170	170	476369*
	bež	45°; TSS; 90°	170	170	476367*
	prozor siva	45°; TSS; 90°	170	170	A 476366*

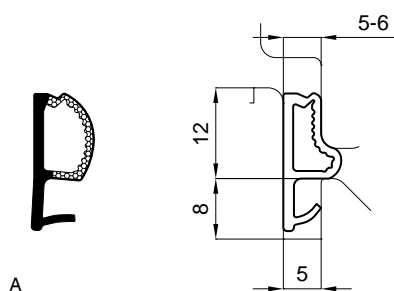

#### 2.1.2 TE3003a-5

TE3003a-5		✂	L		№
TE3003a-5	crna	45°; TSS; 90°	200	170	476375
	braon	45°; TSS; 90°	170	170	476373*
	bela	45°; TSS; 90°	170	170	476374*
	bež	45°; TSS; 90°	170	170	476372*
	prozor siva	45°; TSS; 90°	170	170	A 476371*



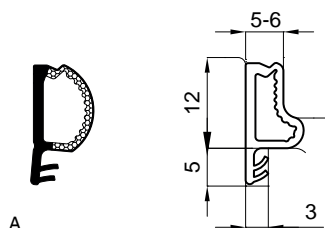

A

2.1.3 TE3004



L



No

TE3004

crna	45°; TSS	210	210	A	476566
braon	45°; TSS	210	210		476568*
bela	45°; TSS	210	210		476569*
bež	45°; TSS	210	210		476570*
prozor siva	45°; TSS	210	210		476567*

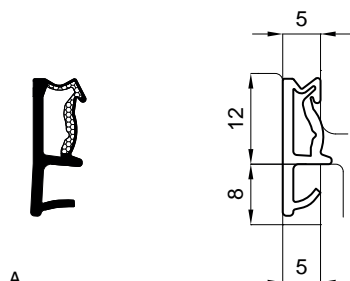

A

2.1.4 TE3009



L



No

TE3009

crna	45°; TSS; UNIV	200	200		476512
braon	45°; TSS; UNIV	200	200		476510
bela	45°; TSS; UNIV	200	200		476511
bež	45°; TSS; UNIV	200	200	A	476508
prozor siva	45°; TSS; UNIV	200	200		476509*

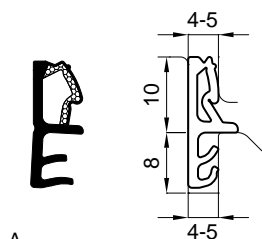

A

2.1.5 TE3011



L



No

TE3011

crna	45°; TSS; 90°	180	180	A	477396*
braon	45°; TSS; 90°	180	180		477398*
bela	45°; TSS; 90°	180	180		477397*
bež	45°; TSS; 90°	180	180		477399*
prozor siva	45°; TSS; 90°	180	180		477400*

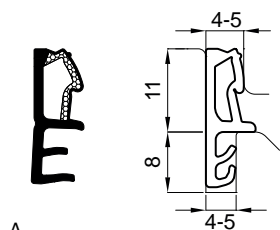

A

2.1.6	TE3013							
	TE3013	crna	45°; TSS; 90°	180	170	A	477889*	
		braon	45°; TSS; 90°	180	170		477890*	
		bela	45°; TSS; 90°	180	170		477891*	

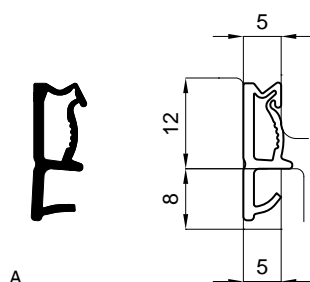

A

2.1.7	TC2002							
	TC2002	crna	45°; TSS	200	200		476501	
		braon	45°; TSS	200	200		476499*	
		bela	45°; TSS	200	200		476500*	
		bež	45°; TSS	200	200	A	476497*	
		prozor siva	45°; TSS	200	200		476498*	

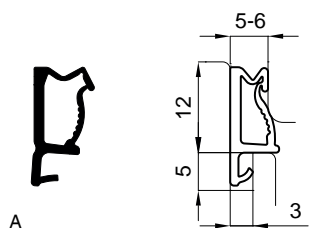

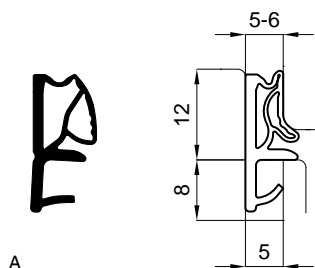

A

2.1.8	TC2003							
	TC2003	crna		200	200		476638	
		braon		200	200		476635*	
		bela		200	200		476637*	
		bež		200	200	A	476634*	
		prozor siva		200	200		476636*	
		svetlo siva		200	200		478047*	



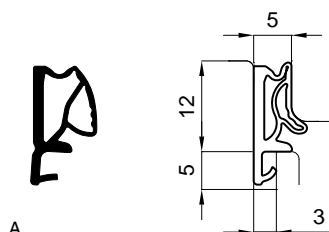

A

2.1.9 TC2017				L		No
	TC2017	crna	45°; TSS	150	150	476694
		braon	45°; TSS	150	150	476691*
		bela	45°; TSS	150	150	476693*
		bež	45°; TSS	150	150	A 476690*
		prozor siva	45°; TSS	150	150	476692*



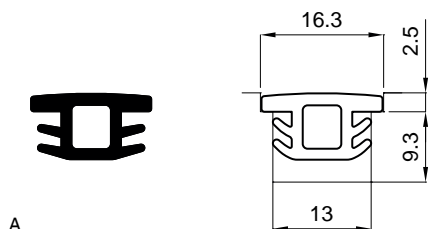

A

2.1.10 TC2018				L		No
	TC2018	crna	45°; TSS	150	150	476699
		braon	45°; TSS	150	150	476696*
		bela	45°; TSS	150	150	476698*
		bež	45°; TSS	150	150	A 476695*
		prozor siva	45°; TSS	150	150	476697*



A

2.1.11 TC2025				L		No
	TC2025	prozor siva	90°	180	180	A 477227

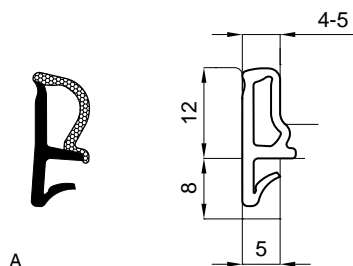

2.1.12 EE5002			✂	L			N <sup>o</sup>
	EE5002	crna	45°	200	200	A	476885
		braon	45°	200	200		476888*
		bela	45°	200	200		476886*
		bež	45°	200	200		476889*
		prozor siva	45°	200	200		476887*

## 2.2 Dih tunzi za štok

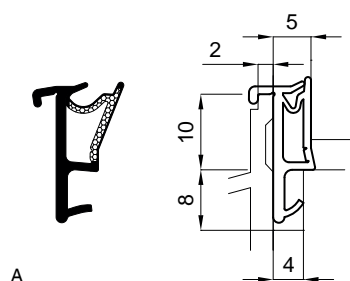
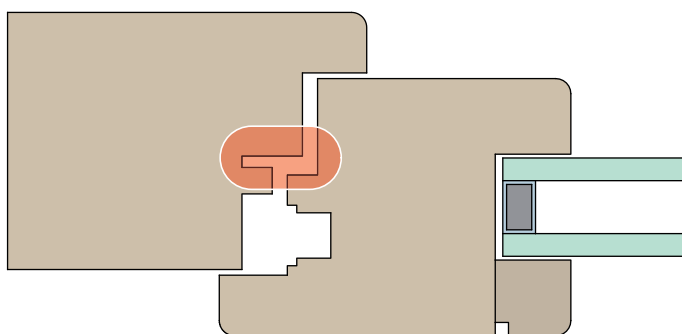

### 2.2.1 TE3002a

			✂	L		N <sub>0</sub>
	TE3002a	crna	90°; UNIV	120	120	476486*
		braon	90°; UNIV	120	120	476484*
		bela	90°; UNIV	120	120	476485*
		bež	90°; UNIV	120	120	A 476482*
		prozor siva	90°; UNIV	120	120	476483*

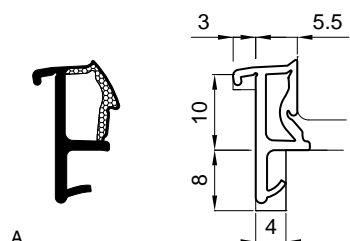

### 2.2.2 TE3014

			✂	L		N <sub>0</sub>
	TE3014	crna	45°; TSS; 90°	120	120	A 477885*
		braon	45°; TSS; 90°	120	120	477886*
		bela	45°; TSS; 90°	120	120	477887*

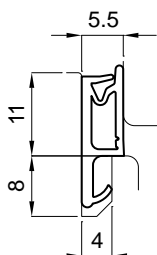

A

2.2.3 TE3015				L			<b>№</b>
	TE3015	crna	45°; TSS; UNIV	160	160	A	477962*
		braon	45°; TSS; UNIV	160	160		477991*
		bela	45°; TSS; UNIV	160	160		477964*
		bež	45°; TSS; UNIV	160	160		477992*
		svetlo siva	45°; TSS; UNIV	160	160		477990*

## 2.3 Dihtunzi za preklop krila

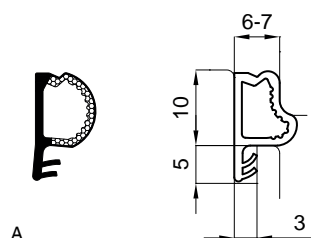
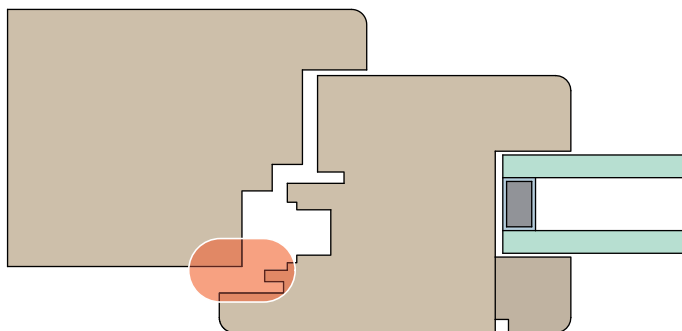

### 2.3.1 TE3001

			✂	L			N <sup>o</sup>
	TE3001	crna	45°; TSS; 90°	200	200		<b>476380</b>
		braon	45°; TSS; 90°	200	200		<b>476378*</b>
		bela	45°; TSS; 90°	200	200		<b>476379*</b>
		bež	45°; TSS; 90°	200	200		<b>476377*</b>
		prozor siva	45°; TSS; 90°	200	200	A	<b>476376*</b>

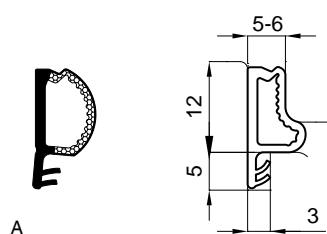

### 2.3.2 TE3004

			✂	L			N <sup>o</sup>
	TE3004	crna	45°; TSS	210	210	A	<b>476566</b>
		braon	45°; TSS	210	210		<b>476568*</b>
		bela	45°; TSS	210	210		<b>476569*</b>
		bež	45°; TSS	210	210		<b>476570*</b>
		prozor siva	45°; TSS	210	210		<b>476567*</b>

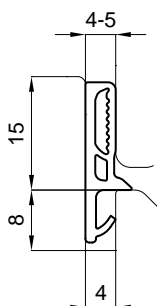

A

2.3.3	TE3005						
	TE3005	crna	90°; UNIV	170	170	A	476571
		braon	90°; UNIV	170	170		476573*
		bela	90°; UNIV	170	170		476574*
		bež	90°; UNIV	170	170		476575*
		prozor siva	90°; UNIV	170	170		476572*

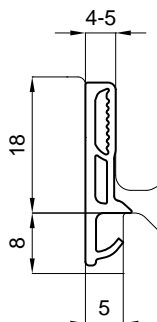

A

2.3.4	TE3006						
	TE3006	crna	90°; UNIV	170	150	A	476576
		braon	90°; UNIV	170	170		476578*
		bela	90°; UNIV	170	170		476579*
		bež	90°; UNIV	170	170		476580*
		prozor siva	90°; UNIV	170	170		476577*

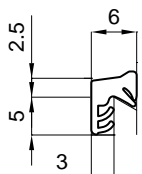



A

2.3.5	TE3007						
	TE3007	crna	45°; TSS	370	370		476491
		braon	45°; TSS	370	370		476489
		bela	45°; TSS	370	370		476490
		bež	45°; TSS	370	370	A	476487
		prozor siva	45°; TSS	370	370		476488*

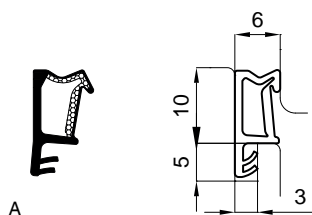



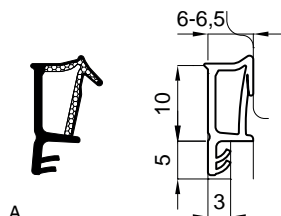

2.3.6 TE3008

				L		No
	TE3008	crna	45°; TSS	230	230	476507
		braon	45°; TSS	230	230	476505*
		bela	45°; TSS	230	230	476506*
		bež	45°; TSS	230	230	A 476503*
		prozor siva	45°; TSS	230	230	476504*



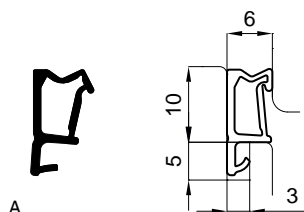

2.3.7 TE3012

				L		No
	TE3012	crna	45°; TSS; 90°	190	190	A 477402*
		braon	45°; TSS; 90°	190	190	477404*
		bela	45°; TSS; 90°	190	190	477403*
		bež	45°; TSS; 90°	190	190	477405*
		prozor siva	45°; TSS; 90°	190	190	477406*



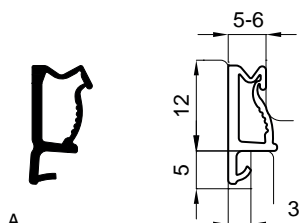

2.3.8 TC2001

				L		No
	TC2001	crna	45°; TSS	230	230	476496
		braon	45°; TSS	230	230	476494*
		bela	45°; TSS	230	230	476495*
		bež	45°; TSS	230	230	A 476492*
		prozor siva	45°; TSS	230	230	476493*



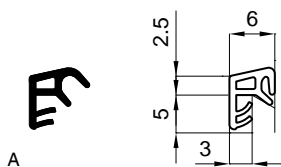

2.3.9 TC2003			L		No
	TC2003	crna	200	200	476638
		braon	200	200	476635*
		bela	200	200	476637*
		bež	200	200	476634*
		prozor siva	200	200	476636*
		svetlo siva	200	200	478047*

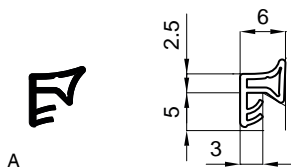

2.3.10 TC2004				L		No
	TC2004	crna	45°; TSS	370	370	476581
		braon	45°; TSS	370	370	476583*
		bela	45°; TSS	370	370	476584*
		bež	45°; TSS	370	370	476585*
		prozor siva	45°; TSS	370	370	476582*



2.3.11 TC2005				L		No
	TC2005	crna	45°; TSS	370	370	476586
		braon	45°; TSS	370	370	476588*
		bela	45°; TSS	370	370	476589*
		bež	45°; TSS	370	370	476590*
		prozor siva	45°; TSS	370	370	476587*

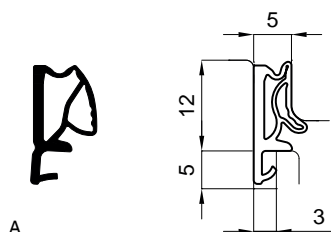

A

2.3.12 TC2018			✂	L		N <sup>o</sup>	
	TC2018	crna	45°; TSS	150	150		<b>476699</b>
		braon	45°; TSS	150	150		<b>476696*</b>
		bela	45°; TSS	150	150		<b>476698*</b>
		bež	45°; TSS	150	150	A	<b>476695*</b>
		prozor siva	45°; TSS	150	150		<b>476697*</b>

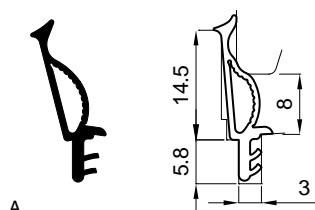

A

2.3.13 TC2027			✂	L		N <sup>o</sup>	
	TC2027	crna	45°; TSS; 90°	180	180	A	<b>477408*</b>
		braon	45°; TSS; 90°	180	180		<b>477410*</b>
		bela	45°; TSS; 90°	180	180		<b>477409*</b>
		bež	45°; TSS; 90°	180	180		<b>477411*</b>
		prozor siva	45°; TSS; 90°	180	180		<b>477412*</b>

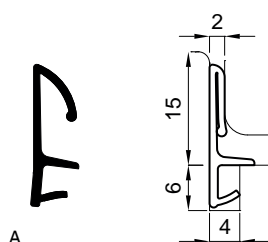

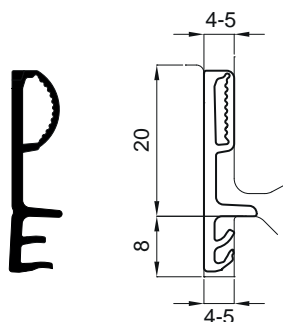

A

2.3.14 TC2028a			✂	L		N <sup>o</sup>	
	TC2028a	braon	45°; TSS; 90°	200	200	A	<b>477414*</b>
		bela	45°; TSS; 90°	200	200		<b>477415*</b>



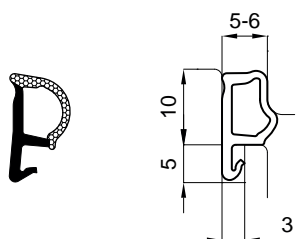

A

2.3.15 TC2029				L			N <sup>o</sup>
	TC2029	crna	45°; TSS; 90°	140	140	A	477866*
		braon	45°; TSS; 90°	140	140		477868*
		bela	45°; TSS; 90°	140	140		477867*
		bež	45°; TSS; 90°	140	140		477869*
		prozor siva	45°; TSS; 90°	140	140		477870*



A

2.3.16 EE5001				L			N <sup>o</sup>
	EE5001	crna	45°	220	220	A	476879
		braon	45°	220	220		476882*
		bela	45°	220	220		476880*
		bež	45°	220	220		476883*
		prozor siva	45°	220	220		476881*

## 2.4 Dihtunzi za "lažnu prečku"

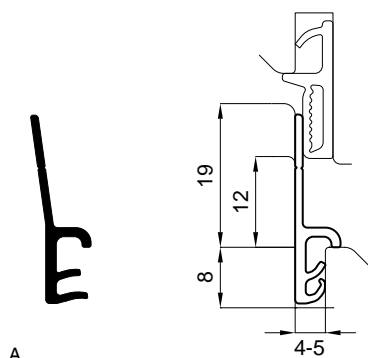
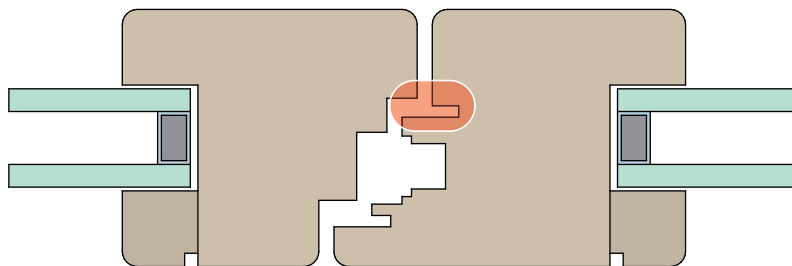

### 2.4.1 TC2019

				L		No	
				L		No	
	TC2019	crna	45°; TSS; 90°	180	180	A	476900*
		braon	45°; TSS; 90°	180	180		476903
		bela	45°; TSS; 90°	180	180		476901
		bež	45°; TSS; 90°	180	180		476904
		prozor siva	45°; TSS; 90°	180	180		476902

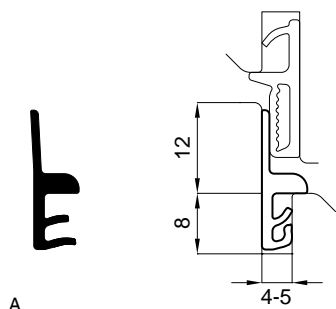

### 2.4.2 TC2020

				L		No	
				L		No	
	TC2020	crna	45°; TSS; 90°	210	210	A	476906*
		braon	45°; TSS; 90°	210	210		476909*
		bela	45°; TSS; 90°	210	210		476907*
		bež	45°; TSS; 90°	210	210		476910*
		prozor siva	45°; TSS; 90°	210	210		476908*

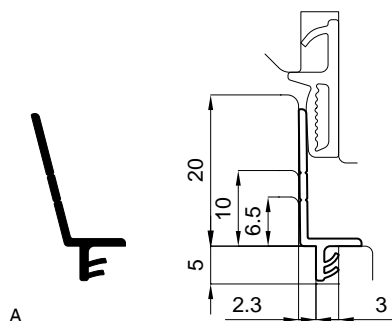

2.4.3 TC2021



L



N<sub>0</sub>

TC2021				L		A	N <sub>0</sub>
TC2021	crna	45°; TSS; 90°	130	130	A	476912*	
	braon	45°; TSS; 90°	130	130		476915*	
	bela	45°; TSS; 90°	130	130		476913*	
	bež	45°; TSS; 90°	130	130		476916*	
	grafit-siva RAL 7024	45°; TSS; 90°	130	130		478049*	
	prozor siva	45°; TSS; 90°	130	130		476914*	

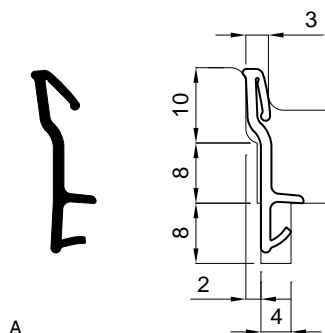

2.4.4 TC2033



L



N<sub>0</sub>

TC2033			L		A	N <sub>0</sub>
TC2033	crna	45°; TSS; 90°	100	100	A	478102*

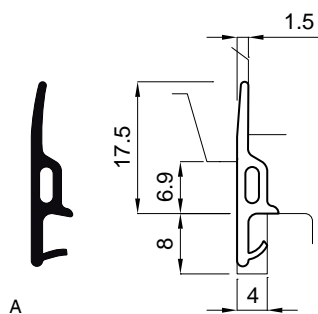

2.4.5 TC2034



L



N<sub>0</sub>

TC2034			L		A	N <sub>0</sub>
TC2034	crna	45°; TSS; 90°	150	150	A	478153*

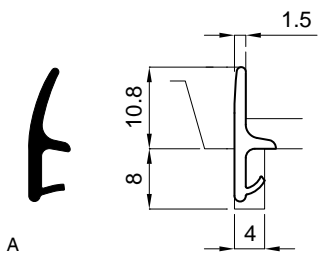

2.4.6 TC2035



L



N<sub>0</sub>

TC2035

crna

90°; TSS

200

200

A

478187

## 2.5 Završni dihtunzi za "lažnu prečku"

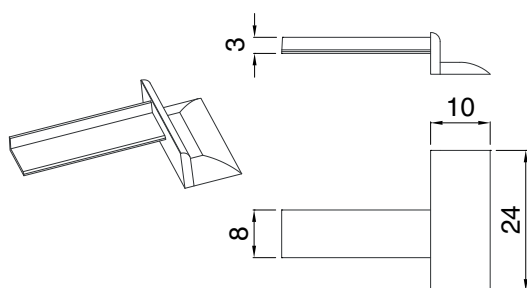
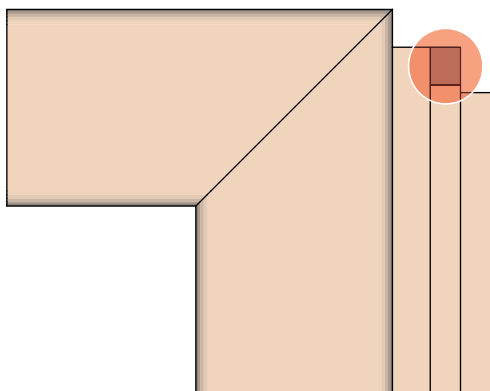

A

### 2.5.1 Završetak univerzalni 10



**№**

crna	100		476998*
braon	100		477000*
bela	100	A	476999*
bež	100		477002*
prozor siva	100		477001*

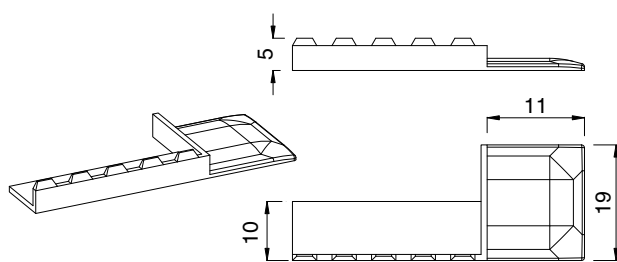

A

### 2.5.2 Završetak univerzalni 11



**№**

crna	100		476993*
braon	10		476995*
bela	100	A	476994*
bež	100		476997*
prozor siva	100		476996*



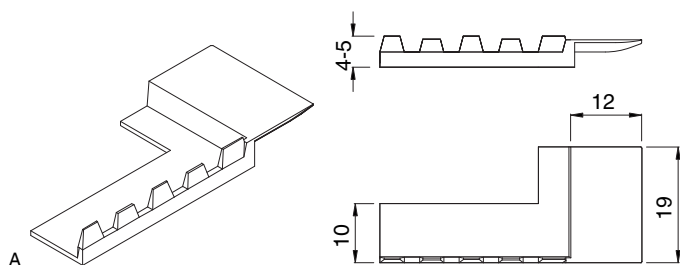

**2.5.3 Završetak univerzalni 12**



**№**

crna	100		<b>476983*</b>
braon	100		<b>476985*</b>
bela	100	A	<b>476984*</b>
bež	100		<b>476987*</b>
prozor siva	100		<b>476986*</b>

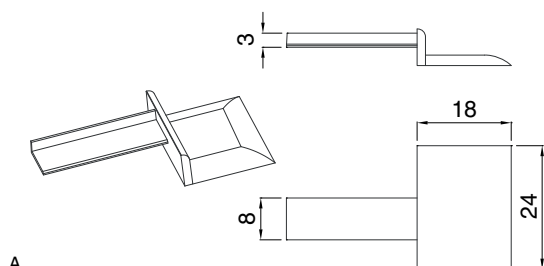

**2.5.4 Završetak univerzalni 18**



**№**

crna	100		<b>477003*</b>
braon	100		<b>477005*</b>
bela	100	A	<b>477004*</b>
bež	100		<b>477007*</b>
prozor siva	100		<b>477006*</b>

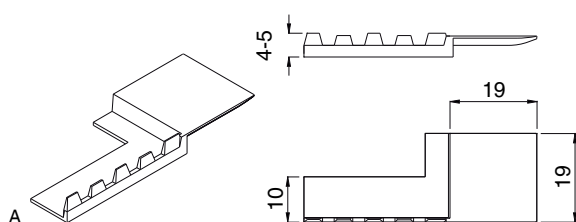

**2.5.5 Završetak univerzalni 19**



**№**

crna	100		<b>476988*</b>
braon	100		<b>476990*</b>
bela	100	A	<b>476989*</b>
bež	100		<b>476992*</b>
prozor siva	100		<b>476991*</b>

2.6 Dihtunzi za ostakljivanje za drvo

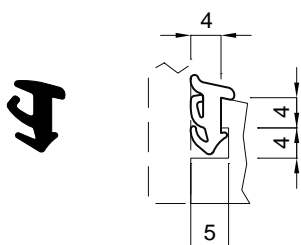
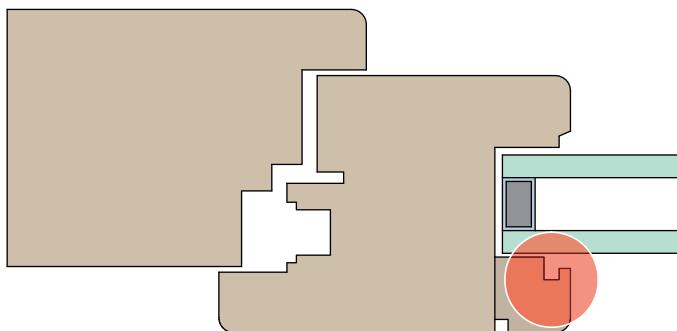

2.6.1 TC2036			✂	L			N <sup>o</sup>
	TC2036	crna	45°; 90°; TSS	250	250	A	478197*
		braon	45°; 90°; TSS	250	250		478198*
		bela	45°; 90°; TSS	250	250		478200*
		bež	45°; 90°; TSS	250	250		478199*

## 2.7 Dih tunzi za ostakljivanje za aluminijum

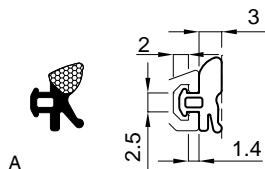
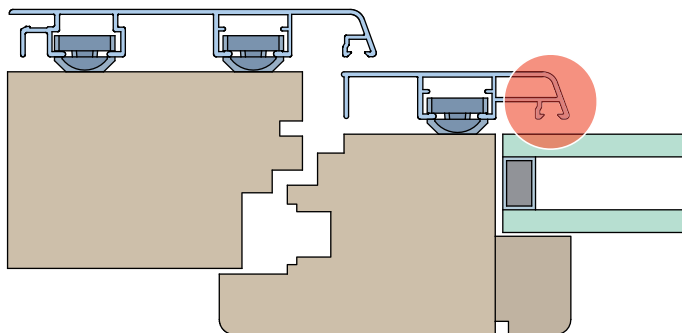

### 2.7.1 EE5007



**N<sub>o</sub>**

EE5007

crna

300

300

A

477861\*

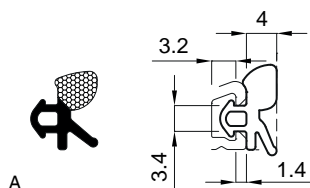

### 2.7.2 EE5008



**N<sub>o</sub>**

EE5008

crna

250

250

A

477862\*

2.8 Spoljni dihtung za štok

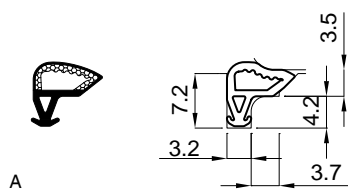
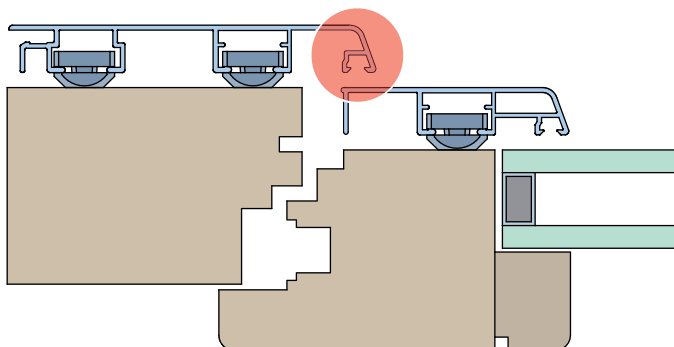

2.8.1	TE3016			L			N <sub>0</sub>
	TE3016	crna	90°; UNIV; TSS	300	300		477958*
		braon	90°; UNIV; TSS	300	300	A	477955*
		bela	90°; UNIV; TSS	300	300		477956*
		prozor siva	90°; UNIV; TSS	300	300		477957*
		svetlo siva	90°; UNIV; TSS	300	300		477959*

### 3 Vrata

#### 3.1 Dihtunzi za ulazna vrata sa povoljnim uglom okretanja

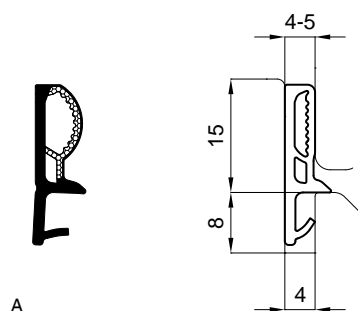
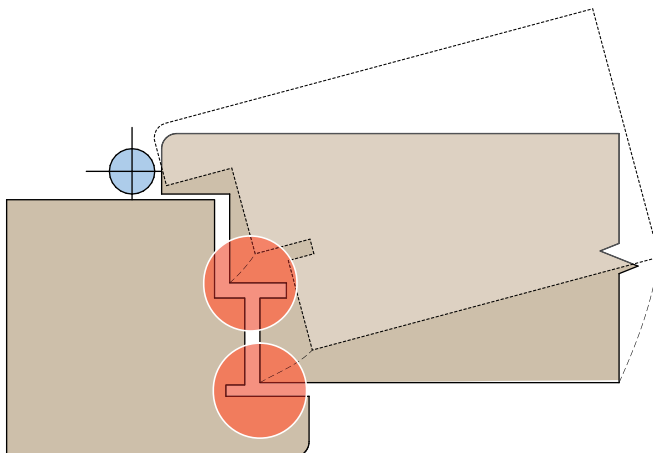

##### 3.1.1 TE3005

			✂	L			N <sup>o</sup>
	TE3005	crna	90°; UNIV	170	170	A	476571
		braon	90°; UNIV	170	170		476573*
		bela	90°; UNIV	170	170		476574*
		bež	90°; UNIV	170	170		476575*
		prozor siva	90°; UNIV	170	170		476572*

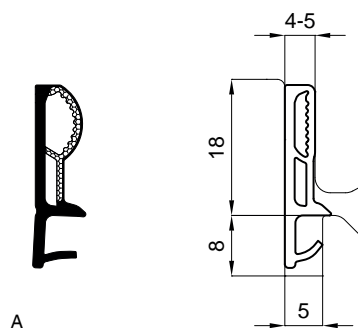

##### 3.1.2 TE3006

			✂	L			N <sup>o</sup>
	TE3006	crna	90°; UNIV	170	150	A	476576
		braon	90°; UNIV	170	170		476578*
		bela	90°; UNIV	170	170		476579*
		bež	90°; UNIV	170	170		476580*
		prozor siva	90°; UNIV	170	170		476577*

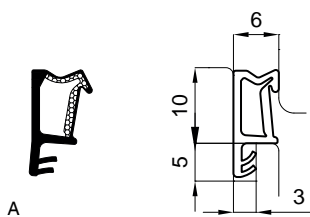

**3.1.3 TE3008**

				L		No	
	TE3008	crna	45°; TSS	230	230		476507
		braon	45°; TSS	230	230		476505*
		bela	45°; TSS	230	230		476506*
		bež	45°; TSS	230	230	A	476503*
		prozor siva	45°; TSS	230	230		476504*

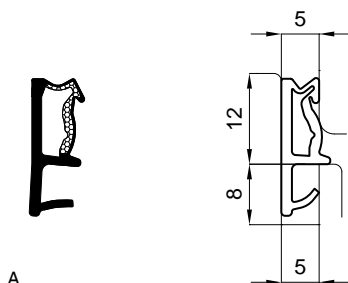

**3.1.4 TE3009**

				L		No	
	TE3009	crna	45°; TSS; UNIV	200	200		476512
		braon	45°; TSS; UNIV	200	200		476510
		bela	45°; TSS; UNIV	200	200		476511
		bež	45°; TSS; UNIV	200	200	A	476508
		prozor siva	45°; TSS; UNIV	200	200		476509*

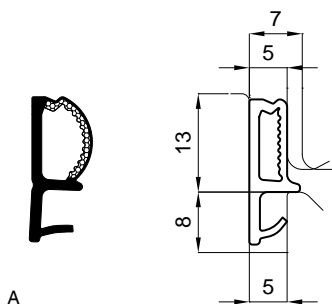

**3.1.5 TE3010a**

				L		No	
	TE3010a	crna	90°; UNIV; TSS	190	190	A	476891*
		braon	90°; UNIV; TSS	190	190		476894*
		bela	90°; UNIV; TSS	190	190		476892*
		bež	90°; UNIV; TSS	190	190		476895*
		prozor siva	90°; UNIV; TSS	190	190		476893*
		svetlo siva	90°; UNIV; TSS	190	190		478048*

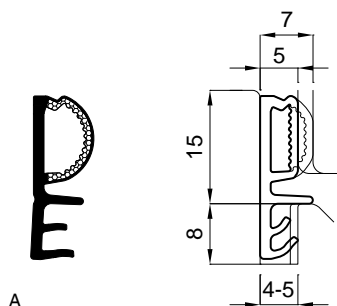

3.1.6 TE3017

				✂		L		№	
	TE3017	crna	45°; TSS; 90°	130	130	A		478029*	
		braon	45°; TSS; 90°	130	130			478033*	
		bela	45°; TSS; 90°	130	130			478031*	
		bež	45°; TSS; 90°	130	130			478030*	
		svetlo siva	45°; TSS; 90°	130	130			478032*	

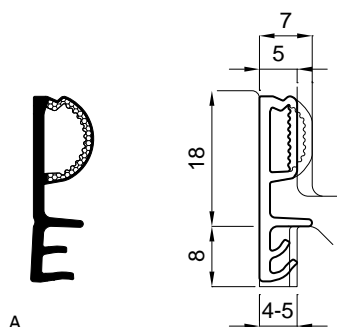

3.1.7 TE3018

				✂		L		№	
	TE3018	crna	45°; TSS; 90°	110	110	A		478035*	
		braon	45°; TSS; 90°	110	110			478036*	
		bela	45°; TSS; 90°	110	110			478037*	

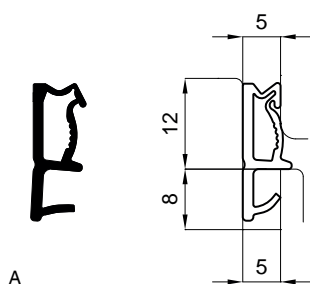

3.1.8 TC2002

				✂		L		№	
	TC2002	crna	45°; TSS	200	200			476501	
		braon	45°; TSS	200	200			476499*	
		bela	45°; TSS	200	200			476500*	
		bež	45°; TSS	200	200	A		476497*	
		prozor siva	45°; TSS	200	200			476498*	

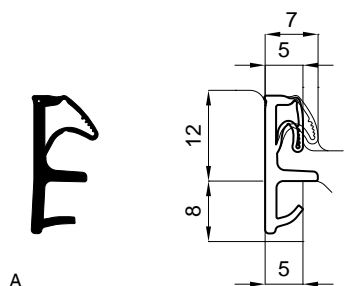

**3.1.9 SC6003a**

				L		No	
				L		No	
	SC6003a	crna	45°; 90°	140	140		476729*
		braon	45°; 90°	140	140		476726*
		bela	45°; 90°	140	140		476728*
		bež	45°; 90°	140	140	A	476725*
		prozor siva	45°; 90°	140	140		476727*

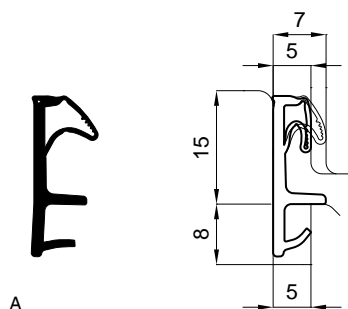

**3.1.10 SC6004a**

				L		No	
				L		No	
	SC6004a	crna	45°; 90°	120	120		476735*
		braon	45°; 90°	120	120		476732*
		bela	45°; 90°	120	120		476734*
		bež	45°; 90°	120	120	A	476731*
		prozor siva	45°; 90°	120	120		476733*

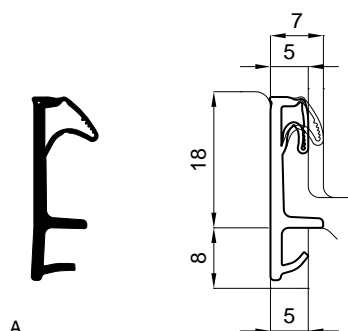



**3.1.11 SC6005a**

				L		No	
				L		No	
	SC6005a	crna	45°; 90°	100	100		476741*
		braon	45°; 90°	100	100		476738*
		bela	45°; 90°	100	100		476740*
		bež	45°; 90°	100	100	A	476737*
		prozor siva	45°; 90°	100	100		476739*

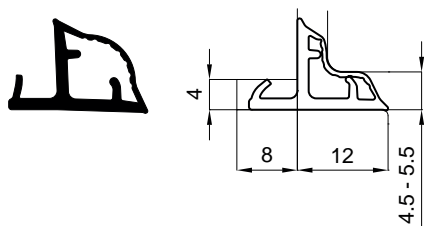



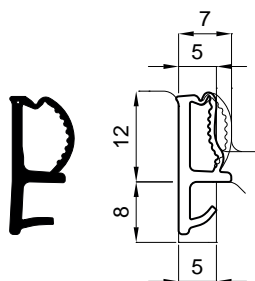

A

3.1.12 SC6006b				L		No
	SC6006b	crna	90°	100	100	476747*
		braon	90°	100	100	476744*
		bela	90°	100	100	476746*
		bež	90°	100	100	A 476743*
		prozor siva	90°	100	100	476745*





A

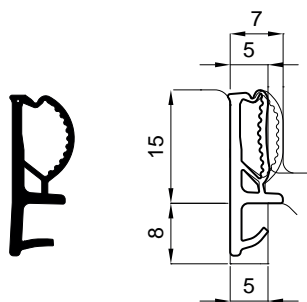

3.1.13 SC6007				L		No
	SC6007	crna	45°; 90°	140	140	477278*
		braon	45°; 90°	140	140	477275*
		bela	45°; 90°	140	140	477277*
		bež	45°; 90°	140	140	A 477274*
		prozor siva	45°; 90°	140	140	477276*

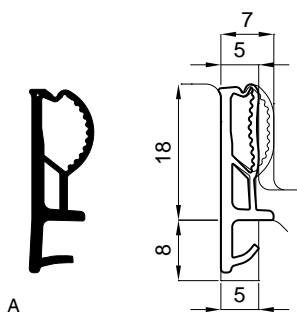

A

3.1.14 SC6008				L		No
	SC6008	crna	45°; 90°	120	120	477284*
		braon	45°; 90°	120	120	477281*
		bela	45°; 90°	120	120	477283*
		bež	45°; 90°	120	120	A 477280*
		prozor siva	45°; 90°	120	120	477282*



3.1.15 SC6009			L		N <sup>o</sup>	
	SC6009	crna	45°; 90°	100	100	477290*
		braon	45°; 90°	100	100	477287*
		bela	45°; 90°	100	100	477289*
		bež	45°; 90°	100	100	A 477286*
		prozor siva	45°; 90°	100	100	477288*

### 3.2 Dihtunzi za unutrašnja vrata sa povoljnim uglom okretanja

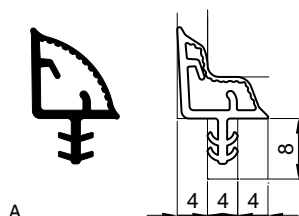
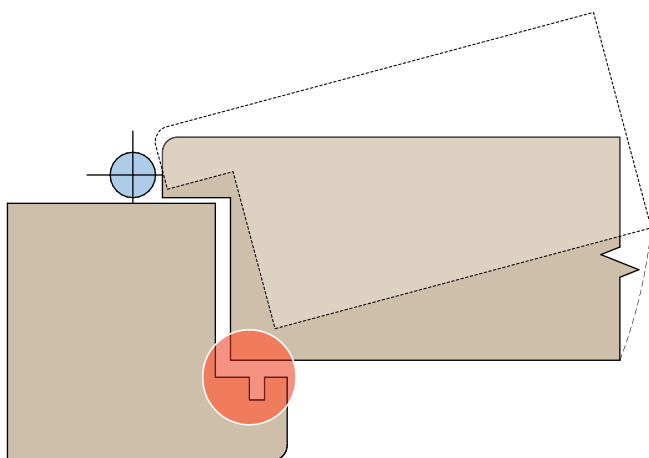

#### 3.2.1 TC2022d

			✂	L		№
	TC2022d	crna	90°; 45°	120	120	476976*
		braon	90°; 45°	120	120	476973*
		bela	90°; 45°	120	120	476975*
		bež	90°; 45°	120	120	A 476972*
		prozor siva	90°; 45°	120	120	476974*

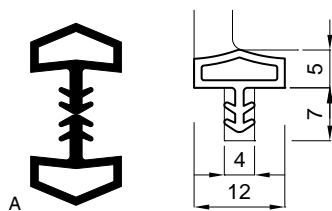

#### 3.2.2 PC1001

				✂	L		№
	PC1001	crna	45°; 90°	u paru	(70x2)	140 140	477394*
		signal braon	45°; 90°	u paru	(70x2)	140 140	A 477390*
		sepia braon	45°; 90°	u paru	(70x2)	140 140	477392*
		bela	45°; 90°	u paru	(70x2)	140 140	477391*
		bež	45°; 90°	u paru	(70x2)	140 140	477393*

### 3.3 Dihtunzi za unutrašnja vrata sa nepovoljnim uglom okretanja

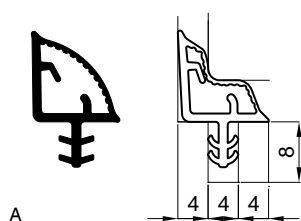
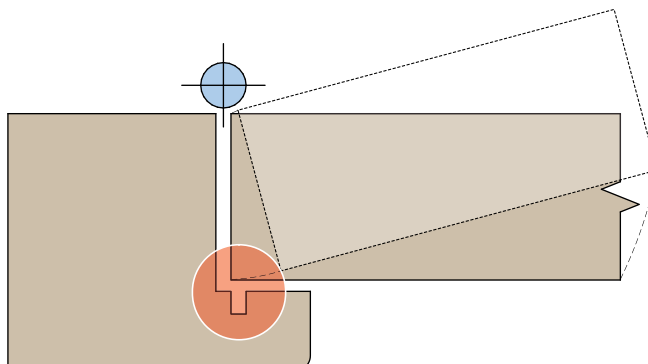

3.3.1	TC2022d		✂	L		N <sup>o</sup>
	TC2022d	crna	90°; 45°	120	120	<b>476976*</b>
		braon	90°; 45°	120	120	<b>476973*</b>
		bela	90°; 45°	120	120	<b>476975*</b>
		bež	90°; 45°	120	120	A <b>476972*</b>
		prozor siva	90°; 45°	120	120	<b>476974*</b>



## 3.4 Padajući podni dihtunzi

### 3.4.1 Hinweise zur Produktsicherheit und Produkthaftung für Bodentürdichtungen

#### 6.1. Informacije o proizvodu i ispravna primena

MACO GmbH ima sledeće dihtunge u ponudi:

Dihtunge koje garantuju dimnu i zvučnu izolaciju; mini, samoregulišuće i padajuće podne dihtunge za staklena vrata

#### Svojstva proizvoda

Sistem zaptivanja za primenu preko cele donje širine vratnog krila kako bi se zatvorio otvor između vrata i poda. Pokretanjem mehanizma otvaranja i zatvaranja, dihtung se pritiska i tako sprečava promaju i smanjuje šumove i ulaz prašine.

#### Područja primene

Ulazna vrata od različitih materijala (drvo, PVC, metal) unutrašnja i staklena vrata

#### 6.2. Važne napomene

Posebne napomene

- i. Padajući podni dihtunzi se isporučuju u fiksnim dužinama, a do koje mere mogu da se krata, navedeno je u prpratnom tehničkom listu. Ta je mera dovoljna za postizanje sledeće manje fiksne dužine. Navedena mera za kraćenje ni u kom slučaju ne sme da se prekorači.
- ii. Maksimalan hod padajućih podnih dihtunga naveden je u prpratnom tehničkom listu i ne sme da se zanemari. U suprotnom postoji opasnost od oštećenja mehanizma što bi ugrozilo besprekornu upotrebu.
- iii. Kako bismo postigli maksimalnu efikasnost neophodno je pridržavati se uputstva za pravilnu ugradnju i podešavanje svakog modela. Pogrešna ugradnja ili pogrešno podešavanje onemogućuju efikasnost padajućeg podnog dihtunga.
- iv. Posebna pažnja treba da se posveti izboru padajućeg podnog dihtunga s obzirom na područje primene i njena svojstva. Uvek se preporučuje savetovanje sa stručnjakom.

#### 6.3. Neispravna upotreba

Primaoci isporučenog proizvoda, tj. svi koji proizvod dobijaju, primenjuju, preprodaju, upotrebljavaju itd. bez izuzetka su dužni strogo da se pridržavaju propisa i uputstava ove brošure i ovde navedenih smernica.

Svi primaoci proizvoda, posebno oni navedeni u tački 4 ove brošure, dužni su da informišu kupce, ugrađivače kao i korisnike o isporučenim MACO proizvodima. Takođe, potrebno je skrenuti im pažnju na uputstva za upotrebu i ugradnju kao i primenu MACO proizvoda.

Potrebno je skrenuti pažnju na opasnosti i moguća oštećenja kao posledicu pogrešne i nestručne ugradnje padajućeg podnog dihtunga. Nestručnom upotrebom smatra se:

- a) nepridržavanje uputstava o ugradnji i primeni koja su pri-

ložena uz proizvod

- b) nepridržavanje uputstava o skladištenju i transportu
- c) pokušaj korišćenja proizvoda za nepredviđena područja ugradnje ili pogrešna ugradnja
- d) svesno skraćivanje ili menjanje celokupnog padajućeg podnog dihtunga ili njegovih delova osim na način naveden u priloženom uputstvu za ugradnju i primenu

#### 6.4. Obaveza infirmisanja i obučavanja

Smernice u ovom dokumentu odnose se na sve korisnike ovog proizvoda ili na sve osobe koje proizvod dobijaju, primenjuju, ugrađuju, preprodaju ili na bilo koji drugi način koriste. Niko nije isključen. Kao primer ovde navodimo sledeće:

##### 6.4.1. Planer

obuhvata sve firme/osobe koje planiraju izgradnju neke zgrade, a time i ugradnju prozora/vrata/sistema kao i sistema padajućih podnih dihtunga uključujući i materijale i proizvode za ugradnju

##### 6.4.2. Specijalizovani kupci

obuhvata sve firme/osobe koje proizvode kupuju kod određenih proizvođača i preprodaju ih bez ikakvih izmena ili daljnje obrade

##### 6.4.3. Proizvođači prozora/vrata/sistema

obuhvata sve firme/osobe koje kupuju poluproizvode kod određenih proizvođača kako bi nakon njihove obrade mogli da proizvedu i kasnije ugrade vrata/prozore/sisteme, a tu se ubrajaju i sistemi padajućih podnih dihtunga.

##### 6.4.4. Distributeri građevinskih proizvoda/Preprodavci/ Firme za ugradnju

"Distributeri građevinskih proizvoda/preprodavci" su sve firme/osobe koje kupuju prozore/vrata/sisteme kod određenog proizvođača, kako bi ih bez ikakvih izmena preprodavali ili ugradili u neki građevinski objekat. "Firme za ugradnju" su sve firme/osobe koje kupuju prozore/vrata/sisteme od nekog proizvođača ili distributera građevinskih proizvoda, kako bi ih bez ikakvih izmena ugradili u neki građevinski objekat.

##### 6.4.5. Nalogodavac

obuhvata sve firme/osobe, koje daju nalog za proizvodnju prozora/vrata/sistema sa svrhom ugradnje u njihov građevinski objekat

##### 6.4.6. Krajnji potrošači/Korisnici

obuhvata sve osobe, koje upotrebljavaju prozore/vrata/sisteme. Takve osobe nazivamo "korisnici".

Sa ciljem da se ispuni obaveza informisanja i obučavanja kao i objašnjenja vezana uz upotrebu proizvoda, a pritom uvažavajući kodeks potrošača - zakonska odredba 206/2005 - , prethodno navedenim osobama na raspolaganje se stavlja dokumentacija iz tačke 5 nezavisno da li se radi samo o delo-



vima ili o celokupnoj dokumentaciji kraće nazvana "Informacije o proizvodu".

- Planeri su obavezni od proizvođača prozora/vrata ili od MACA zatražiti aktuelnu verziju informacija o proizvodu i pridržavati se odgovarajućih uputstava (vidi tačku 5)
- Specijalizovani kupci obavezni su da se pridržavaju uputstava iz aktuelne verzije informacija o proizvodu (vidi tačku 5) i kod MACA zatraže tehničke priručnike, uputstva za ugradnju, uputstva za upotrebu i održavanje i na zahtev i brošure sa sigurnosnim uputstvima i iste podeliti proizvođačima prozora/vrata i firmama koje se bave ugradnjom;
- Distributeri građevinskih proizvoda obavezni su da se pridržavaju raspoloživih informacija o proizvodu (vidi tačku 5) i zatražiti uputstva o upotrebi i održavanju kod proizvođača i ukoliko je tako predviđeno dati ih na raspolaganje nadležnim potrošačima tj. korisnicima.

#### 6.5. Raspoloživa dokumentacija koja treba da se pročita

Dokumentacija u nastavku sadrži obavezne propise u vezi sa upotrebom i primenom padajućih podnih dihtunga.

- I. Katalog
- II. Uputstva za ugradnju i upotrebu u pakovanju sa proizvodom
- III. Uputstva za upotrebu/skladištenje/sigurnost (ukoliko je tako predviđeno)
- IV. Brošure sa sigurnosnim uputstvima (ukoliko je tako predviđeno)
- V. Tehnički listovi vezani za proizvod

Aktuelna verzija gore navedene dokumentacije može da se dobije u pisanom obliku ili može da se preuzme na internet stranici [www.maco.eu](http://www.maco.eu).

#### 6.6. Uputstva za skladištenje

- i. Pakovanja ne smeju da se preopterete
- ii. Proizvode skladištiti u vodoravnom položaju
- iii. Proizvode skladištiti što dalje od otvorenog plamena ili izvora toplote
- iv. Proizvode skladištiti u originalnim pakovanjima, pa i nakon

otvaranja pakovanja

- v. Paziti na temperaturu u magacinu (ukoliko je tako predviđeno)
- vi. Ne savijati padajuće podne dihtunge i njihova pakovanja

#### 6.7. Isključenje odgovornosti

Svi podaci i uputstva u ovom dokumentu sastavljeni su uzimajući u obzir postojeće norme i propise po najnovijem standardu tehnike u skladu sa stečenim iskustvom i znanjem.

Kako bi se osigurala sigurnost i ispravna upotreba sistema za MACO padajuće podne dihtunge, treba se pridržavati svih uputstava (vidi tačke 2 i 5) koje MACO stavlja na raspolaganje korisnicima padajućih podnih dihtunga. Nepridržavanje uputstava smatra se nestručnom upotrebom po tački 3 što sa sobom povlači i rizik od fizičkih povreda i materijalne štete. Ukoliko dođe do nekih odstupanja od MACO uputstava ili korisnik traži uputstvo za nešto za što ne postoji uputstvo o rukovanju, a ni primeri primene, proizvođač je dužan automatski da ispita podudaranje sa odredbama o upotrebi ili prepustiti da to ispita kompetentna osoba. MACO GmbH i u sledećim slučajevima ne snosi odgovornost:

- a) ukoliko proizvod ima neki nedostatak koji je nastao kao posledica zakonskih ili pravnih propisa koje mora zadovoljavati
- b) ukoliko zavisno o važećim stručnim načelima u vreme uvođenja na tržište od strane tuženog neka svojstva proizvoda nisu prepoznata kao nedostaci
- c) ukoliko je tuženi proizveo samo jedan element ili samo jedan poluproizvod, a nedostatak je nastupio tek u fazi konstrukcije proizvoda u koji je ugrađen taj element ili poluproizvod ili ako je nedostatak nastao kao posledica grešaka i/ili nepravilne upotrebe proizvođača sistema za ugradnju padajućih podnih dihtunga (vidi tačku 3).

MACO GmbH ne preuzima odgovornost za greške u radu i funkciji kao ni za oštećenja nastala kao posledica nepridržavanja tačaka 2, 3, 5, i 6 (detaljnije 2.i, ii, iii, iv, 3.a-d, 5. I,II,III,IV,V, 6. i, ii, iii, iv, v, vi)

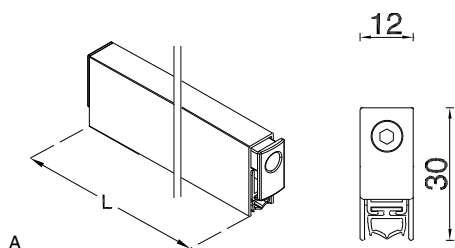

**3.4.2 Padajući podni dihtung samopodesivi**

	L					No
Industrijsko pakovanje	334	12	30	3 - 14	5	D13537
	459	12	30	3 - 14	5	D13538
	584	12	30	3 - 14	5	D13539
	709	12	30	3 - 14	5	D13540
	834	12	30	3 - 14	5	D13541
	959	12	30	3 - 14	5	D13542
	1.084	12	30	3 - 14	5	D13543
	1.209	12	30	3 - 14	5	D13544
Pojedinačno pakovanje	334	12	30	3 - 14	1	D13530
	459	12	30	3 - 14	1	D13531
	584	12	30	3 - 14	1	D13532
	709	12	30	3 - 14	1	D13533
	834	12	30	3 - 14	1	A D10433
	959	12	30	3 - 14	1	D13534
	1.084	12	30	3 - 14	1	D13535
	1.209	12	30	3 - 14	1	D13536

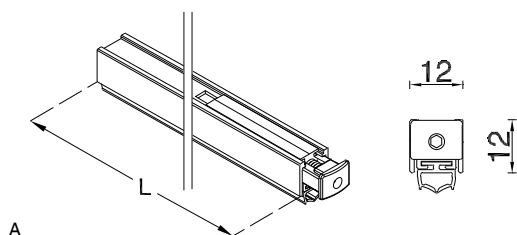

**3.4.3 Padajući podni dihtung Mini**

	L					No
Industrijsko pakovanje	334	12	12	3 - 8	10	D13552
	459	12	12	3 - 8	10	D13553
	584	12	12	3 - 8	10	D13554
	709	12	12	3 - 8	10	D13555
	834	12	12	3 - 8	10	D13556
	959	12	12	3 - 8	10	D13557
	1.084	12	12	3 - 8	10	D13558
	1.209	12	12	3 - 8	10	D13559
Pojedinačno pakovanje	334	12	12	3 - 8	1	D13545
	459	12	12	3 - 8	1	D13546
	584	12	12	3 - 8	1	D13547
	709	12	12	3 - 8	1	D13548
	834	12	12	3 - 8	1	A D10424
	959	12	12	3 - 8	1	D13549
	1.084	12	12	3 - 8	1	D13550
	1.209	12	12	3 - 8	1	D13551

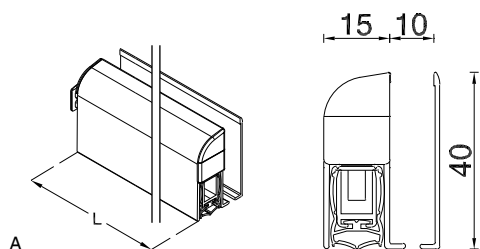

**3.4.4 Padajući podni dihtung za staklena vrata**

	L					No
Pojedinačno pakovanje	350	15	40	3 - 14	1	454330*
	459	15	40	3 - 14	1	A 454011*
	584	15	40	3 - 14	1	454012*
	709	15	40	3 - 14	1	454013*
	834	15	40	3 - 14	1	454014*
	959	15	40	3 - 14	1	454015*
	1.084	15	40	3 - 14	1	454016*
	1.209	15	40	3 - 14	1	454017*
	1.334	15	40	3 - 14	1	454018*

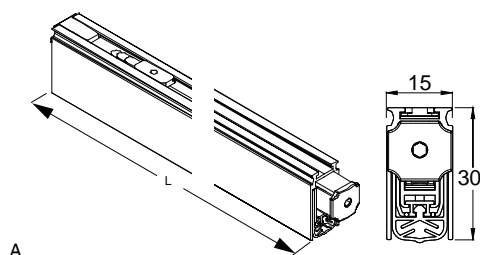

**3.4.5 Padajući podni dihtung 54dB**

	L					No
Industrijsko pakovanje	459	15	30	3 - 15	5	A 460706 <sup>1</sup>
	584	15	30	3 - 15	5	460707 <sup>1</sup>
	709	15	30	3 - 15	5	460708 <sup>1</sup>
	834	15	30	3 - 15	5	460709 <sup>1</sup>
	959	15	30	3 - 15	5	460710 <sup>1</sup>
	1.084	15	30	3 - 15	5	460711 <sup>1</sup>
	1.209	15	30	3 - 15	5	460712 <sup>1</sup>
Pojedinačno pakovanje	459	15	30	3 - 15	1	460713 <sup>1*</sup>
	584	15	30	3 - 15	1	460714 <sup>1*</sup>
	709	15	30	3 - 15	1	460715 <sup>1*</sup>
	834	15	30	3 - 15	1	460716 <sup>1</sup>
	959	15	30	3 - 15	1	460717 <sup>1</sup>
	1.084	15	30	3 - 15	1	460718 <sup>1</sup>
	1.209	15	30	3 - 15	1	460719 <sup>1*</sup>

<sup>1</sup> Za fiksiranje sa pričvrstnim ugaonikom dodatno mora da se naruči i artikal 460720 (pričvrstni ugaonik sa vijcima)



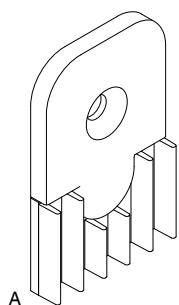

A

### 3.4.6 Phon Stop podni dihtung



**No**

Phon Stop podni dihtung Maco Rauch- und Schallschutz 15x30mm - 54dB

50

A

**460939**

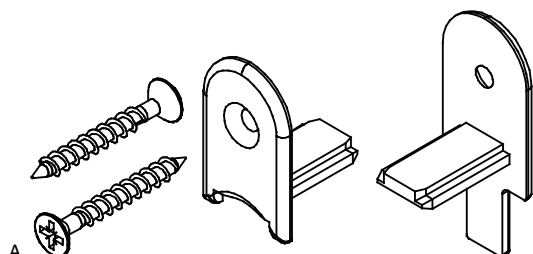

A

### 3.4.7 Fiksirajući ugaonik sa vijcima za padajući prag



**No**

Fiksirajući ugaonik i vijci za dimnu i zvučnu izolaciju padajućeg praga 15x30mm - 54dB

1

A

**460720**

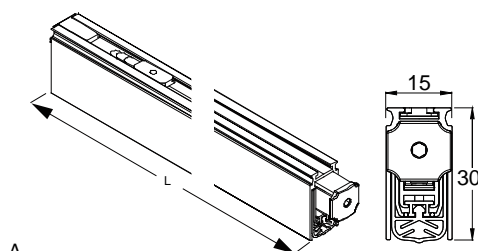

A

### 3.4.8 Padajući podni dihtung 54dB s integrisanim vijcima

**L**



**No**

Industrijsko pakovanje

459

15

30

20

5

**461459\***

584

15

30

20

5

**461460\***

709

15

30

20

5

A

**461461\***

834

15

30

20

5

**461462\***

959

15

30

20

5

**461463\***

1.084

15

30

20

5

**461464\***

1.209

15

30

20

5

**461465\***

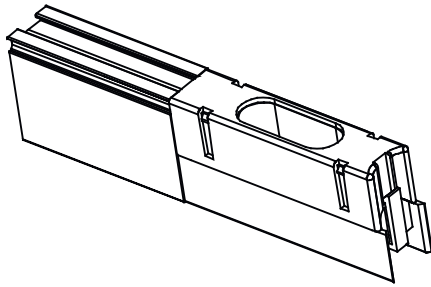

A

**3.4.9 Dodaci za rezu(zasun) kod padajućeg praga**



**N<sub>o</sub>**

Dodaci za rezu(zasun) kod dimnu i zvučnu izolaciju padajućeg praga 15x30mm - 54dB mod. DSD1530

1

A

**460940**

4 HS

4.1 Srednja zona

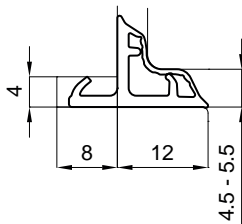
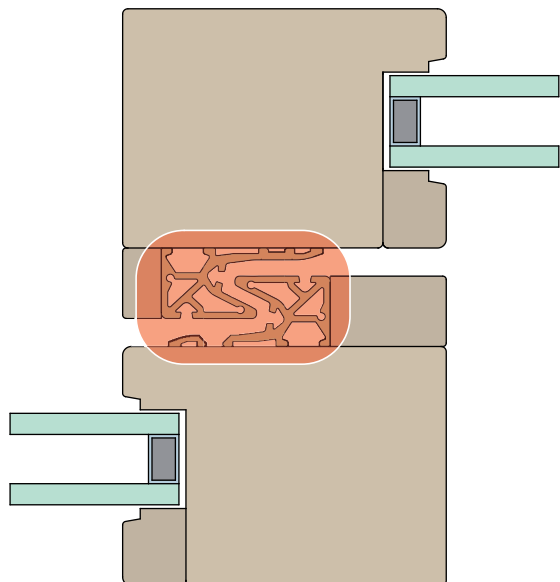

A

4.1.1	SC6006b			L		No
	SC6006b	crna	90°	100	100	476747*
		braon	90°	100	100	476744*
		bela	90°	100	100	476746*
		bež	90°	100	100	A 476743*
		prozor siva	90°	100	100	476745*

## 4.2 Vodica

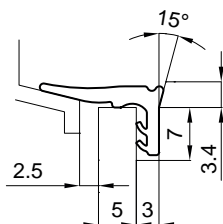
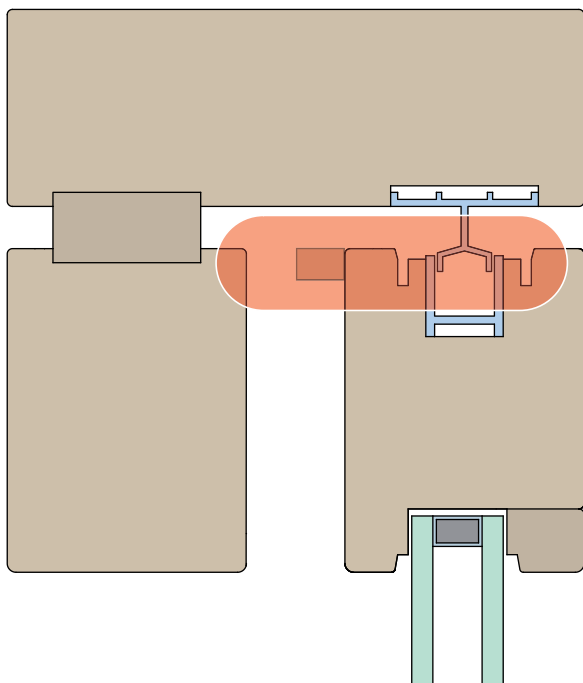

A

4.2.1 TC2023				L		No	
TC2023	crna	90°; 45°	u paru	(7,5x2)	15	15	478136*
				(90x2)	180	180	477054*
				6 kom po 30 m (15X2)	180	180	478134*
	braon	90°; 45°	u paru	(7,5x2)	15	15	478135*
				(90x2)	180	180	477051*
				6 kom po 30 m (15X2)	180	180	478133*
	bela	90°; 45°	u paru	(7,5x2)	15	15	478137*
				(90x2)	180	180	477053*
	bež	90°; 45°	u paru	(90x2)	180	180	A 477050*
	prozor siva	90°; 45°	u paru	(90x2)	180	180	477052*

### 4.3 Pogonska i donja strana

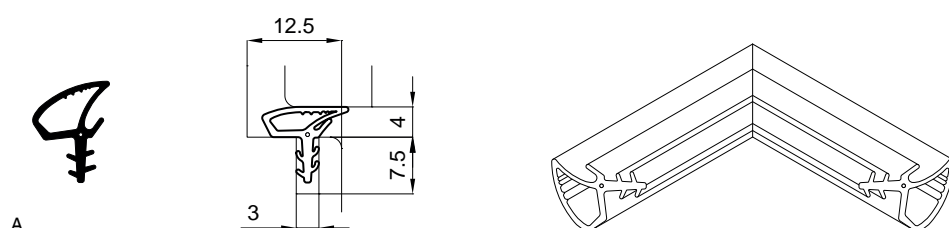
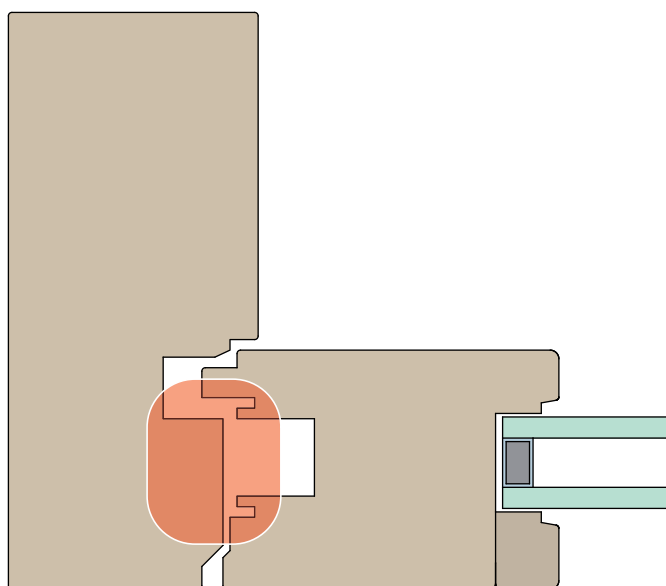

A

#### 4.3.1 SC6001

			<b>B</b>	<b>H</b>			<b>N<sup>o</sup></b>
Silikon	SC6001a	crna	2,5	2,5	20	A	<b>476545</b>
		Boja: Antracit-siva	2,5	2,5	20		<b>477105</b>
		svetlo siva	2,5	2,5	20		<b>476550</b>
	SC6001b	crna	3,5	3,5	15		<b>476551</b>
		Boja: Antracit-siva	3,5	3,5	15		<b>477104</b>
		svetlo siva	3,5	3,5	15		<b>476555</b>
	SC6001c	crna	1,5	2,5	20		<b>476556</b>
		Boja: Antracit-siva	1,5	2,5	20		<b>477103</b>
		svetlo siva	1,5	2,5	20		<b>476560</b>

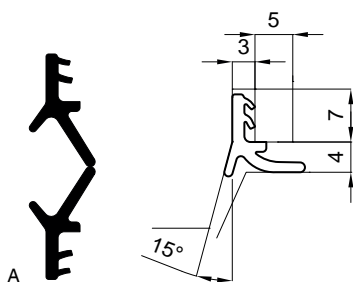

4.3.2 TC2024						L		N <sup>o</sup>	
TC2024	crna	90°; 45°	u paru	(15x2)	30	30			478142*
				(90x2)	180	180			477060*
				6 kom po 30 m (15X2)	180	180			478139*
	braon	90°; 45°	u paru	(15x2)	30	30			478141*
				(90x2)	180	180			477057*
				6 kom po 30 m (15X2)	180	180			478138*
	bela	90°; 45°	u paru	(15x2)	30	30			478143*
				(90x2)	180	180			477059*
				6 kom po 30 m (15X2)	180	180			478140*
	bež	90°; 45°	u paru	(90x2)	180	180	A		477056*
	prozor siva	90°; 45°	u paru	(90x2)	180	180			477058*





5 Index

No	Grupa		€ (/100 = 100 Stück)	Strana
<b>4</b>				
454011	IT-L-2-1	1		40
454012	IT-L-2-1	1		40
454013	IT-L-2-1	1		40
454014	IT-L-2-1	1		40
454015	IT-L-2-1	1		40
454016	IT-L-2-1	1		40
454017	IT-L-2-1	1		40
454018	IT-L-2-1	1		40
454330	IT-L-2-1	1		40
460706	IT-L-2-1	5		40
460707	IT-L-2-1	5		40
460708	IT-L-2-1	5		40
460709	IT-L-2-1	5		40
460710	IT-L-2-1	5		40
460711	IT-L-2-1	5		40
460712	IT-L-2-1	5		40
460713	IT-L-2-1	1		40
460714	IT-L-2-1	1		40
460715	IT-L-2-1	1		40
460716	IT-L-2-1	1		40
460717	IT-L-2-1	1		40
460718	IT-L-2-1	1		40
460719	IT-L-2-1	1		40
460720	IT-L-2-4	1		41
460939	IT-L-2-4	50		41
460940	IT-L-2-4	1		42
461459	IT-L-2-1	5		41
461460	IT-L-2-1	5		41
461461	IT-L-2-1	5		41
461462	IT-L-2-1	5		41
461463	IT-L-2-1	5		41
461464	IT-L-2-1	5		41
461465	IT-L-2-1	5		41
476366	IT-L-1-1	170		8
476367	IT-L-1-1	170		8
476368	IT-L-1-1	170		8
476369	IT-L-1-1	170		8
476370	IT-L-1-1	170		8
476371	IT-L-1-1	170		8
476372	IT-L-1-1	170		8
476373	IT-L-1-1	170		8
476374	IT-L-1-1	170		8
476375	IT-L-1-1	170		8
476376	IT-L-1-1	200		15
476377	IT-L-1-1	200		15
476378	IT-L-1-1	200		15
476379	IT-L-1-1	200		15
476380	IT-L-1-1	200		15
476482	IT-L-1-1	120		13
476483	IT-L-1-1	120		13
476484	IT-L-1-1	120		13
476485	IT-L-1-1	120		13
476486	IT-L-1-1	120		13
476487	IT-L-1-1	370		16
476488	IT-L-1-1	370		16
476489	IT-L-1-1	370		16
476490	IT-L-1-1	370		16
476491	IT-L-1-1	370		16
476492	IT-L-1-1	230		17
476493	IT-L-1-1	230		17
476494	IT-L-1-1	230		17
476495	IT-L-1-1	230		17
476496	IT-L-1-1	230		17
476497	IT-L-1-1	200		10,31
476498	IT-L-1-1	200		10,31
476499	IT-L-1-1	200		10,31
476500	IT-L-1-1	200		10,31

No	Grupa		€ (/100 = 100 Stück)	Strana
476501	IT-L-1-1	200		10,31
476503	IT-L-1-1	230		17,30
476504	IT-L-1-1	230		17,30
476505	IT-L-1-1	230		17,30
476506	IT-L-1-1	230		17,30
476507	IT-L-1-1	230		17,30
476508	IT-L-1-1	200		9,30
476509	IT-L-1-1	200		9,30
476510	IT-L-1-1	200		9,30
476511	IT-L-1-1	200		9,30
476512	IT-L-1-1	200		9,30
476545	IT-L-1-1-5	20		45
476550	IT-L-1-1-5	20		45
476551	IT-L-1-1-5	15		45
476555	IT-L-1-1-5	15		45
476556	IT-L-1-1-5	20		45
476560	IT-L-1-1-5	20		45
476566	IT-L-1-1	210		9,15
476567	IT-L-1-1	210		9,15
476568	IT-L-1-1	210		9,15
476569	IT-L-1-1	210		9,15
476570	IT-L-1-1	210		9,15
476571	IT-L-1-1	170		16,29
476572	IT-L-1-1	170		16,29
476573	IT-L-1-1	170		16,29
476574	IT-L-1-1	170		16,29
476575	IT-L-1-1	170		16,29
476576	IT-L-1-1	150		16,29
476577	IT-L-1-1	170		16,29
476578	IT-L-1-1	170		16,29
476579	IT-L-1-1	170		16,29
476580	IT-L-1-1	170		16,29
476581	IT-L-1-1	370		18
476582	IT-L-1-1	370		18
476583	IT-L-1-1	370		18
476584	IT-L-1-1	370		18
476585	IT-L-1-1	370		18
476586	IT-L-1-1	370		18
476587	IT-L-1-1	370		18
476588	IT-L-1-1	370		18
476589	IT-L-1-1	370		18
476590	IT-L-1-1	370		18
476634	IT-L-1-1	200		10,18
476635	IT-L-1-1	200		10,18
476636	IT-L-1-1	200		10,18
476637	IT-L-1-1	200		10,18
476638	IT-L-1-1	200		10,18
476690	IT-L-1-1	150		11
476691	IT-L-1-1	150		11
476692	IT-L-1-1	150		11
476693	IT-L-1-1	150		11
476694	IT-L-1-1	150		11
476695	IT-L-1-1	150		11,19
476696	IT-L-1-1	150		11,19
476697	IT-L-1-1	150		11,19
476698	IT-L-1-1	150		11,19
476699	IT-L-1-1	150		11,19
476725	IT-L-1-1	140		32
476726	IT-L-1-1	140		32
476727	IT-L-1-1	140		32
476728	IT-L-1-1	140		32
476729	IT-L-1-1	140		32
476731	IT-L-1-1	120		32
476732	IT-L-1-1	120		32
476733	IT-L-1-1	120		32
476734	IT-L-1-1	120		32
476735	IT-L-1-1	120		32
476737	IT-L-1-1	100		32
476738	IT-L-1-1	100		32



No	Grupa		€ (/100 = 100 Stück)	Strana
476739	IT-L-1-1	100		32
476740	IT-L-1-1	100		32
476741	IT-L-1-1	100		32
476743	IT-L-1-1	100		33,43
476744	IT-L-1-1	100		33,43
476745	IT-L-1-1	100		33,43
476746	IT-L-1-1	100		33,43
476747	IT-L-1-1	100		33,43
476879	IT-L-1-1	220		20
476880	IT-L-1-1	220		20
476881	IT-L-1-1	220		20
476882	IT-L-1-1	220		20
476883	IT-L-1-1	220		20
476885	IT-L-1-1	200		12
476886	IT-L-1-1	200		12
476887	IT-L-1-1	200		12
476888	IT-L-1-1	200		12
476889	IT-L-1-1	200		12
476891	IT-L-1-1	190		30
476892	IT-L-1-1	190		30
476893	IT-L-1-1	190		30
476894	IT-L-1-1	190		30
476895	IT-L-1-1	190		30
476900	IT-L-1-1	180		21
476901	IT-L-1-1	180		21
476902	IT-L-1-1	180		21
476903	IT-L-1-1	180		21
476904	IT-L-1-1	180		21
476906	IT-L-1-1	210		21
476907	IT-L-1-1	210		21
476908	IT-L-1-1	210		21
476909	IT-L-1-1	210		21
476910	IT-L-1-1	210		21
476912	IT-L-1-1	130		22
476913	IT-L-1-1	130		22
476914	IT-L-1-1	130		22
476915	IT-L-1-1	130		22
476916	IT-L-1-1	130		22
476972	IT-L-1-2	120		35,36
476973	IT-L-1-2	120		35,36
476974	IT-L-1-2	120		35,36
476975	IT-L-1-2	120		35,36
476976	IT-L-1-2	120		35,36
476983	IT-L-1-1-6	100		25
476984	IT-L-1-1-6	100		25
476985	IT-L-1-1-6	100		25
476986	IT-L-1-1-6	100		25
476987	IT-L-1-1-6	100		25
476988	IT-L-1-1-6	100		25
476989	IT-L-1-1-6	100		25
476990	IT-L-1-1-6	100		25
476991	IT-L-1-1-6	100		25
476992	IT-L-1-1-6	100		25
476993	IT-L-1-1-6	100		24
476994	IT-L-1-1-6	100		24
476995	IT-L-1-1-6	10		24
476996	IT-L-1-1-6	100		24
476997	IT-L-1-1-6	100		24
476998	IT-L-1-1-6	100		24
476999	IT-L-1-1-6	100		24
477000	IT-L-1-1-6	100		24
477001	IT-L-1-1-6	100		24
477002	IT-L-1-1-6	100		24
477003	IT-L-1-1-6	100		25
477004	IT-L-1-1-6	100		25
477005	IT-L-1-1-6	100		25
477006	IT-L-1-1-6	100		25
477007	IT-L-1-1-6	100		25
477050	IT-L-1-1	180		44
477051	IT-L-1-1	180		44
477052	IT-L-1-1	180		44
477053	IT-L-1-1	180		44
477054	IT-L-1-1	180		44

No	Grupa		€ (/100 = 100 Stück)	Strana
477056	IT-L-1-1	180		46
477057	IT-L-1-1	180		46
477058	IT-L-1-1	180		46
477059	IT-L-1-1	180		46
477060	IT-L-1-1	180		46
477103	IT-L-1-1-5	20		45
477104	IT-L-1-1-5	15		45
477105	IT-L-1-1-5	20		45
477227	IT-L-1-1	180		11
477274	IT-L-1-1	140		33
477275	IT-L-1-1	140		33
477276	IT-L-1-1	140		33
477277	IT-L-1-1	140		33
477278	IT-L-1-1	140		33
477280	IT-L-1-1	120		33
477281	IT-L-1-1	120		33
477282	IT-L-1-1	120		33
477283	IT-L-1-1	120		33
477284	IT-L-1-1	120		33
477286	IT-L-1-1	100		34
477287	IT-L-1-1	100		34
477288	IT-L-1-1	100		34
477289	IT-L-1-1	100		34
477290	IT-L-1-1	100		34
477390	IT-L-1-2	140		35
477391	IT-L-1-2	140		35
477392	IT-L-1-2	140		35
477393	IT-L-1-2	140		35
477394	IT-L-1-2	140		35
477396	IT-L-1-1	180		9
477397	IT-L-1-1	180		9
477398	IT-L-1-1	180		9
477399	IT-L-1-1	180		9
477400	IT-L-1-1	180		9
477402	IT-L-1-1	190		17
477403	IT-L-1-1	190		17
477404	IT-L-1-1	190		17
477405	IT-L-1-1	190		17
477406	IT-L-1-1	190		17
477408	IT-L-1-1	180		19
477409	IT-L-1-1	180		19
477410	IT-L-1-1	180		19
477411	IT-L-1-1	180		19
477412	IT-L-1-1	180		19
477414	IT-L-1-1	200		19
477415	IT-L-1-1	200		19
477861	IT-L-1-1	300		27
477862	IT-L-1-1	250		27
477866	IT-L-1-1	140		20
477867	IT-L-1-1	140		20
477868	IT-L-1-1	140		20
477869	IT-L-1-1	140		20
477870	IT-L-1-1	140		20
477885	IT-L-1-1	120		13
477886	IT-L-1-1	120		13
477887	IT-L-1-1	120		13
477889	IT-L-1-1	170		10
477890	IT-L-1-1	170		10
477891	IT-L-1-1	170		10
477955	IT-L-1-1	300		28
477956	IT-L-1-1	300		28
477957	IT-L-1-1	300		28
477958	IT-L-1-1	300		28
477959	IT-L-1-1	300		28
477962	IT-L-1-1	160		14
477964	IT-L-1-1	160		14
477990	IT-L-1-1	160		14
477991	IT-L-1-1	160		14
477992	IT-L-1-1	160		14
478029	IT-L-1-1	130		31
478030	IT-L-1-1	130		31
478031	IT-L-1-1	130		31
478032	IT-L-1-1	130		31





No	Grupa		€ (/100 = 100 Stück)	Strana
478033	IT-L-1-1	130		31
478035	IT-L-1-1	110		31
478036	IT-L-1-1	110		31
478037	IT-L-1-1	110		31
478047	IT-L-1-1	200	10,18	
478048	IT-L-1-1	190		30
478049	IT-L-1-1	130		22
478102		100		22
478133		180		44
478134		180		44
478135		15		44
478136		15		44
478137		15		44
478138		180		46
478139		180		46
478140		180		46
478141		30		46
478142		30		46
478143		30		46
478153		150		22
478187		200		23
478197		250		26
478198		250		26
478199		250		26
478200		250		26

**D**

D10424	IT-L-2-2	1		39
D10433	IT-L-2-3	1		39
D13530	IT-L-2-3	1		39
D13531	IT-L-2-3	1		39
D13532	IT-L-2-3	1		39
D13533	IT-L-2-3	1		39
D13534	IT-L-2-3	1		39
D13535	IT-L-2-3	1		39
D13536	IT-L-2-3	1		39
D13537	IT-L-2-3	5		39
D13538	IT-L-2-3	5		39
D13539	IT-L-2-3	5		39
D13540	IT-L-2-3	5		39
D13541	IT-L-2-3	5		39
D13542	IT-L-2-3	5		39
D13543	IT-L-2-3	5		39
D13544	IT-L-2-3	5		39
D13545	IT-L-2-2	1		39
D13546	IT-L-2-2	1		39
D13547	IT-L-2-2	1		39
D13548	IT-L-2-2	1		39
D13549	IT-L-2-2	1		39
D13550	IT-L-2-2	1		39
D13551	IT-L-2-2	1		39
D13552	IT-L-2-2	10		39
D13553	IT-L-2-2	10		39
D13554	IT-L-2-2	10		39
D13555	IT-L-2-2	10		39
D13556	IT-L-2-2	10		39
D13557	IT-L-2-2	10		39
D13558	IT-L-2-2	10		39
D13559	IT-L-2-2	10		39

**MAYER & CO**  
**BESCHLÄGE GMBH**  
Alpenstraße 173  
A-5020 Salzburg

Tel.: +43 662 6196-0  
E-Mail: [maco@maco.eu](mailto:maco@maco.eu)  
[www.maco.eu](http://www.maco.eu)

## Zadovoljni?

Radujemo se povratnoj informaciji od Vas:  
[feedback@maco.eu](mailto:feedback@maco.eu)

Šifra 757511 – Datum: maj 2018  
Sva prava zadržana.

Ovaj štampani dokument se stalno dorađuje.  
Aktuelnu verziju možete uvek da pronađete na internet stranici:  
<http://www.maco.eu/sites/assets/MacoDocs/757511.pdf>  
ili jednostavno skenirajte QR-Code.

